

Monolaser MFP

Brugervejledning



Indhold

Sikkerhedsinformation.....	12
Om printeren.....	14
Printerkonfigurationer.....	14
Valg af en placering til printeren.....	14
Scannerens grundlæggende funktioner.....	15
Beskrivelse af den automatiske dokumentføder (ADF) og scannerens glasplade.....	16
Beskrivelse af printerens kontrolpanel.....	17
Beskrivelse af startskærbilledet.....	18
Brug af knapperne på berøringsskærmen.....	20
Yderligere installation af printeren.....	24
Installation af interne optioner.....	24
Mulige interne indstillinger.....	24
Opnå adgang til systemkortet for at installere interne optioner	25
Installere et hukommelseskort	27
Installation af et flashhukommelses- eller firmwarekort	28
Installere en Internal Solutions Port.....	31
Installation af en printerharddisk.....	37
Installere et faxkort.....	41
Tilslutning af kabler.....	43
Kontrol af printerens indstillinger.....	44
Udskrive en side med menuindstillinger	44
Udskrive en netværksinstallationsside.....	45
Opsætning af printer software.....	45
Installation af printersoftware.....	45
Opdater tilgængelige optioner i printerdriveren.....	46
Opsætning af trådløs udskrivning.....	47
Information, som du vil få brug for til at installere printeren på et trådløst netværk.....	47
Installere printeren på et trådløst netværk (Windows)	47
Installere printeren på et trådløst netværk (Macintosh).....	49
Installation af printeren på et trådet netværket.....	52
Ændre portindstillinger efter at du har installeret et nyt netværks Internal Solutions Port.....	55
Indstilling af seriel udskrivning.....	57
Installation af printeren til fax.....	59
Valg af en faxforbindelse.....	59
Anvendelse af en RJ11-adapter	59

Direkte tilslutning til et telefonvægstik i Tyskland	63
Tilslutning til en telefon.....	64
Tilslutning af en telefonsvarer.....	65
Tilslutning til en computer med et modem	67
Indstilling af navn og nummer på udgående fax.....	68
Indstilling af dato og klokkeslæt	68
Tænde for sommertid	69

Ilægning af papir og specialmedier.....70

Indstilling af papirstørrelse og -type.....	70
Konfiguration af indstillinger til papirstørrelsen Universal.....	70
Ilægning af papir til 250- eller 550-ark skuffe (standard eller ekstra).....	71
Ilægning af papir i skuffen til 2000 ark.....	74
Ilægning af papir i MP-arkføder.....	78
Isætning af konvloudføder.....	80
Skuffesammenkædning og fjernelse af skuffesammenkædning.....	81
Skuffesammenkædning	81
Fjernelse af skuffesammenkædning.....	82
Tildeling af et specialpapirtypenavn	82
Ændring af specialtypenavn <x>	82

Specifikationer for papir og specialmedier.....84

Retningslinjer for papir.....	84
Papiregenskaber	84
Ikke-brugbart papir	85
Valg af papir	85
Valg af fortrykte formularer og brevpapir.....	85
Brug af genbrugspapir.....	86
Opbevaring af papir	86
Understøttede papirstørrelser, -typer og -vægt.....	87
Papirstørrelser, der understøttes af printeren.....	87
Papirtyper og -vægte, der understøttes af printeren	89
Papirtyper og vægte, der understøttes af outputbakkerne	89

Kopiere.....91

Kopiere.....	91
Lave en hurtig kopi	91
Kopiere ved hjælp af den automatiske dokumentføder	91
Kopiere ved hjælp af scannerens glasplade.....	92
Kopiering af fotos.....	92
Kopiering på specialmedier.....	92
Fremstilling af transparenter	92

Kopiering på brevpapir.....	93
Tilpasning af indstillinger til kopiering.....	93
Kopiering fra en størrelse til en anden.....	93
Fremstille kopier ved hjælp af papir fra en valgt skuffe.....	94
Kopiering af et dokument, der indeholder blandede papirstørrelser	94
Kopiering på begge sider af papiret (dupleksudskrivning).....	95
Formindske eller forøge størrelsen af kopier.....	96
Justering af kopikvalitet	96
Sortering af kopier.....	97
Placering af skillesider mellem kopier	97
Kopiering af flere filer til et enkelt ark	98
Oprettelse af et brugerdefineret job (Oprettelse af job)	98
Jobafbrydelse.....	99
Placering af oplysninger på kopier.....	99
Anbringe dato og tid øverst på hver side	99
Placering af en overlay-meddelelse på hver side.....	100
Annullering af et kopijob.....	100
Annullering af et kopijob, mens dokumentet er i den automatiske dokumentføder	100
Annullering af et kopijob, mens sider kopieres fra scannerens glasplade.....	100
Annullering af kopijob, mens siderne udskrives	101
Beskrivelse af kopiskærm-billeder og indstillinger.....	101
Kopier fra.....	101
Kopier til.....	101
Skaler	101
Tonersvævningsgrad.....	102
Indhold	102
Sider (Dupleks).....	102
Sorter.....	102
Optioner.....	102
Forbedring af kopikvalitet.....	104

Afsendelse af e-mail.....105

Gør printeren klar til at sende e-mail.....	105
Installere e-mail-funktion.....	105
Konfigurer E-mail-indstillinger.....	106
Oprettelse af en e-mail genvej.....	106
Oprettelse af en e-mail genvej ved hjælp af den indbyggede webserver	106
Oprettelse af en e-mail genvej ved hjælp af berøringskærmen.....	106
Afsendelse af et dokument som e-mail.....	107
Sende en e-mail ved brug af berøringskærmen.....	107
Afsendelse af en e-mail ved hjælp af et genvejsnummer.....	107
Afsendelse af e-mail ved hjælp af Adressebogen.....	107

Tilpasning af e-mail indstillinger.....	108
Tilføjelse af e-mail-emne og meddelelse	108
Ændring af outputfiltype	108
annullering af en e-mail.....	109
Beskrivelse af e-mail-funktioner.....	109
Original størrelse.....	109
Sider (Dupleks).....	109
Retning	109
Indbinding.....	110
E-mailens emne	110
E-mail-filnavn.	110
E-mail-meddelelse.....	110
Opløsning	110
Send som	110
Indhold	110
Avancerede indstillinger	111

Faxe 112

Sende en fax.....	112
Send en fax ved hjælp af printerkontrolpanelet.	112
Afsendelse af en fax ved hjælp af computeren	113
Oprette genveje.....	113
Oprettelse af en faxdestinationsgenvej ved hjælp af den indbyggede webserver	113
Oprettelse af en faxdestinationsgenvej ved hjælp af berøringskærmen.....	114
Brug af genveje og adressebog.....	114
Brug af faxgenveje.....	114
Brug af adressebogen	115
Tilpasning af faxindstillinger.....	115
Ændring af faxopløsning.....	115
Gøre en fax lysere eller mørkere.....	116
Sende en fax på et fastsat tidspunkt.....	116
Se en faxlog.....	116
Blokering af junk-faxer.....	117
Annullering af en udgående fax.....	117
Annullering af en fax, mens originalerne stadig scannes	117
Annullering af en fax, efter at originalerne er scannet til hukommelsen.....	117
Beskrivelse af faxfunktioner.....	118
Original størrelse.....	118
Indhold	118
Sider (Dupleks).....	118
Opløsning	118
Tonersvævningsgrad.....	118
Avancerede indstillinger	119

Forbedring af kvaliteten af en fax.....	119
Tilbageholdelse og videresendelse af faxer.....	120
Tilbageholdelse af faxer	120
Videresende en fax.....	120
Scanning til en FTP adresse.....	122
Scanning til en FTP adresse.....	122
Scanning til en FTP-adresse ved hjælp af tastaturet.....	122
Scanning til en FTP-adresse ved hjælp af et genvejsnummer.....	123
Scanning til en FTP-adresse ved hjælp af adressebogen	123
Oprette genveje.....	123
Oprettelse af en FTP-destinationsgenvej ved hjælp af den indbyggede webserver.....	123
Oprettelse af en FTP-destinationsgenvej ved hjælp af berøringsskærmen	124
Beskrivelse af FTP-indstillinger.....	124
Original størrelse.....	124
Sider (Dupleks).....	124
Orientering.....	124
Indbinding.....	124
Opløsning	125
Send som	125
Indhold	125
Avancerede indstillinger	125
Forbedring af kvaliteten af FTP.....	126
Scanning til en computer eller flash-drev.....	127
Scanning til en computer.....	127
Scanning til et flash-drev.....	128
Forstå scannerprofiloptioner.....	128
Hurtig opsætning	128
Formulartype.....	129
Komprimering.....	129
Standardindhold.....	129
Farve	129
Original størrelse.....	129
Retning	129
Sider (Dupleks).....	130
Tonersvævningsgrad.....	130
Opløsning	130
Avanceret afbildning.....	130
Forbedring af scanningskvaliteten.....	130

Udskrive.....	131
Udskrivning af et dokument.....	131
Udskrivning på specialmedie.....	131
Tips om brug af brevpapir	131
Tip til brug af transparente	132
Brug af konvolutter	132
Tips ved brug af etiketter	133
Brug af karton.....	133
Udskrive fortrolige og andre tilbageholdte job.....	134
Sådan tilbageholdes et job i printeren	134
Udskrivning af fortrolige og andre tilbageholdte job fra Windows.....	134
Udskrivning af fortrolige og andre tilbageholdte job fra en Macintosh-computer	135
Udskrivning fra et flash-drev.....	136
Udskrive informationssider.....	137
Udskrive en biblioteksliste.....	137
Udskrivning af udskriftskvalitetstestsider.....	137
Annullere et udskriftsjob.....	137
Annullering af udskriftsjob fra printerens kontrolpanel.....	137
Annullere et udskriftsjob fra computeren	138
Fjerne papirstop.....	140
Sådan undgås papirstop.....	140
Om meddelelser om papirstopnummer og deres placering.....	141
200 og 201 papirstop.....	141
202 papirstop.....	143
230–239 papirstop.....	144
240-249 papirstop.....	145
250 papirstop.....	146
260 papirstop.....	147
270–279 papirstop.....	147
280 – 282 papirstop.....	147
283 hæftestop.....	148
290–294 papirstop.....	150
Om printermenuer.....	152
Listen Menuer.....	152
Papirmenu.....	153
Menuen Standardkilde	153
Menuen Papirstørrelse/type	153

Menuen Konfigurer MP	156
Konvolut forbedring	157
Menuen Erstat med størrelse	157
Menuen papirstruktur	157
Menuen Papirvægt.....	159
Menuen for papirilægning	160
Menuen Specialtype	161
Menuen Specialnavne.....	162
Tilpasset scan.størr. menu	162
Menuen Brugerdefinerede bakkenavne	162
Menuen indstilling af universal	163
Menuen Bakkeopsætning.....	163
Menuen Rapporter.....	164
Netværk/Porte, menu.....	166
Menuen Aktiv NIC.....	166
Standard netværk eller netværk <x> menuer.....	166
Menuen SMTP opsætning	168
Netværk rapport menu	169
Menuen Netværkskort	169
Menuen TCP/IP	170
Menuen IPv6.....	171
Menuen Trådløs.....	172
Menuen AppleTalk	172
Menuen NetWare.....	173
Menuen LexLink.....	173
Menuen Standard USB.....	174
Parallel <x> menu.....	176
Serial <x> menu	178
Sikkerhed, menu.....	181
Diverse menu	181
Menu for fortrolig udskrivning.....	182
Slet disk menu.....	183
Menu for sikkerhedslogfil	184
Indstille dato og klokkeslæt	184
Indstillinger, menu.....	185
Menuen Generelle indstillinger	185
Kopieringsindstillinger.....	192
Faxindstillinger, menu	197
Menuen E-mail indstillinger	207
Menuen FTP Settings (FTP indstillinger)	212
Flash Drive-menu.....	215
Udskriv indstillinger	220
Menuen Help (Hjælp).....	232

Om printermeddelelser.....	233
Liste over status- og fejlmeddelelser.....	233
Vedligeholdelse af printeren.....	252
Rengøring af printerens yderside.....	252
Rengør scannerens glasplade.....	252
Juster scannerregistrering.....	253
Opbevaring af forbrugsstoffer.....	254
Spare på forbrugsstoffer.....	255
Kontrol af status for forbrugsstoffer.....	255
Kontrol af status for forbrugsstoffer fra kontrolpanelet	255
Kontrol af status for forbrugsstoffer fra en netværkscomputer.....	255
Bestille tilbehør og forbrugsstoffer.....	256
Bestilling af tonerkassetter	256
Flytning af printeren.....	256
Inden du flytter printeren	256
Flytning af printeren til et andet sted.....	257
Opsætning af printer et nyt sted.....	257
Transport af printeren	257
Administrativ support.....	258
Brug af den indbyggede webserver.....	258
Kontrollerer enhedens status.....	258
Sådan opsættes e-mail-advarsler:.....	258
Visning af rapporter.....	259
Justere lysstyrke for displayet.....	259
Justering af strømbesparer.....	259
Gendanne fabriksindstillinger.....	260
Fejlfinding.....	261
Løsning af grundlæggende printerproblemer.....	261
Printerens kontrolpanel er tomt eller viser kun romber.....	261
Løse printerproblemer.....	261
PDF-filer på flere sprog udskrives ikke	261
Fejlmeddelelse om læsning af USB-drev vises	261
Job udskrives ikke.....	262
Fortrolige og andre tilbageholdte job udskrives ikke	262
Det tager længere tid at udskrive end forventet.	263
Job udskrives fra den forkerte skuffe eller på det forkerte papir.....	263

Der udskrives forkerte tegn.....	263
Skuffesammenkædning virker ikke.....	264
Store job sorteres ikke.....	264
Der foretages uventede sideskift.....	264
Løsning af problemer med kopiering.....	265
Kopimaskine reagerer ikke.....	265
Scannerenheden kan ikke lukkes.....	265
Dårlig kopikvalitet.....	265
Mangelfulde dokumenter eller fotokopier.....	267
Løsning af problemer med scanner.....	267
Kontrol af en scanner, som ikke reagerer.....	267
Scanningen blev ikke udført.....	267
Scanning tager for lang tid eller fastfryser computeren.....	268
Dårlig kvalitet af scannet billede.....	268
Mangelfulde dokumenter eller fotoscanninger.....	268
Kan ikke scanne fra en computer.....	269
Løsning af problemer med fax.....	269
Opkalds-ID vises ikke.....	269
Kan ikke sende eller modtage en fax.....	269
Kan sende, men ikke modtage faxer.....	271
Kan modtage, men ikke sende faxer.....	272
Den modtagne fax er af dårlig udskriftskvalitet.....	272
Løse optionsproblemer.....	273
Option fungerer ikke korrekt eller afsluttes efter installationen.....	273
Papirskuffer.....	273
2000-ark skuffe.....	274
Konvolutføder.....	274
Outputoptioner.....	275
Flashhukommelseskort.....	275
Harddisk med adapter.....	275
Internal Solutions Port.....	275
Hukommelseskort.....	275
Løse problemer med papirindføring.....	276
Der opstår ofte papirstop.....	276
Meddelelsen om papirstop vises, selvom papirstoppet er fjernet.....	276
Den side, der sad fastklemmt, udskrives ikke igen, når du har fjernet papirstoppet.....	276
Løse problemer med udskriftskvalitet.....	277
Identifikation af problemer med udskriftskvaliteten.....	277
Blanke sider.....	277
Tegn er hakkede eller har uens kanter.....	278
Beskårne billeder.....	278
Ekkobilleder.....	279
Grå baggrund.....	279

Forkerte margener	279
Papiret krøller	280
Uregelmæssig udskrivning	280
Gentagne fejl.....	281
Skæve udskrifter.....	282
Tykke, sorte eller hvide streger	282
Udskriften er for lys	283
Udskriften er for mørk.....	284
Sider, der kun indeholder farve	285
Stribede lodrette linjer.....	285
Der vises tonerslør eller baggrundsskravering på siden	286
Toneren smitter af	286
Tonerpletter	287
Udskriftskvaliteten for transparente er dårlig.....	287
Den indbyggede webserver kan ikke åbne.....	287
Kontroller netværksforbindelser.....	287
Kontroller netværksindstillingerne	288
Kontakt kundesupport.....	288

Bekendtgørelser.....289

Bekendtgørelse om version.....	289
Industri Canada-bekendtgørelser.....	289
Strømforbrug.....	294

Indeks.....295

Sikkerhedsinformation

Tilslut netledningen til en lettilgængelig stikkontakt med korrekt jordforbindelse i nærheden af produktet.

Placer og brug ikke dette produkt i nærheden af vand eller i våde omgivelser.

 **FORSIGTIG! RISIKO FOR SKADE:** Dette produkt indeholder en laserenhed. Det kan medføre farlig eksponering for laserstråler, hvis man bruger andre knapper eller laver andre justeringer eller benytter andre fremgangsmåder end de, der er specificeret i Brugerhåndbogen.

I produktet anvendes en udskriftprocedure, hvorved udskriftsmediet opvarmes, og varmen kan medføre, at mediet udsender dampe. Læs afsnittet i brugervejledningen, der beskriver retningslinjerne for valg af udskriftsmedie, så du undgår skadelige dampe.

Vær forsigtig, når du udskifter et litium-batteri.

 **FORSIGTIG! RISIKO FOR SKADE:** Der er fare for eksplosion, hvis et litiumbatteri udskiftes forkert. Udskift det kun med et litiumbatteri af samme eller lignende type. Du må ikke genoplade, demontere eller afbrænde et litiumbatteri. Bortskaf brugte batterier i henhold til producentens vejledning og de lokale forskrifter.

 **FORSIGTIG! VARM OVERFLADE:** Printeren kan være varm indvendig. For at formindske risikoen for skader pga. en varm komponent skal overfladen køle ned, før du rører den.

 **FORSIGTIG! RISIKO FOR SKADE:** Printerens vægt er på mere end 18 kg. (40 lb) og der kræves to eller flere trænedede personer, for at løfte den sikkert.

 **FORSIGTIG! RISIKO FOR SKADE:** Følg disse retningslinjer med henblik på at undgå personskade eller beskadigelse af printeren:

- Sluk for printeren, og tag netledningen ud af stikkontakten.
- Tag alle ledninger og kabler ud af printeren, inden du flytter den.
- Løft printeren af den ekstra skuffe og sæt den ved siden af, i stedet for at prøve at løfte både skuffen og printeren på samme tid.

Bemærk! Brug håndtagene på siden af printeren til at løfte med.

Brug kun den netledning, der leveres sammen med dette produkt, eller en erstatningsnetledning, som er godkendt af producenten.

Brug udelukkende en AWG 26 eller en større telekommunikationsledning (RJ-11), når du slutter dette produkt til et offentligt telefonnetværk.

 **FORSIGTIG! STØDFARE:** Hvis du installerer hukommelseskort eller optionskort, efter at du har installeret printeren, skal du slukke printeren og trække stikket ud af stikkontakten, før du fortsætter. Hvis du har andre enheder tilsluttet printeren, skal du også slukke for dem, samt tage alle kabler til printeren ud.

 **FORSIGTIG! STØDFARE:** Kontroller, at alle eksterne tilslutninger, f.eks. Ethernet-tilslutninger og tilslutninger til telefonsystemer, er sat korrekt i de markerede plug-in-porte.

Dette produkt er udviklet, testet og godkendt til at opfylde strenge, globale sikkerhedsstandarder under brug af bestemte producenters komponenter. Nogle af delenes sikkerhedsfunktioner er ikke altid tydelige. Producenten er ikke ansvarlig for brugen af andre erstatningsdele.

 **FORSIGTIG! RISIKO FOR SKADE:** Du må ikke sno netledningen, binde den sammen, mase den eller sætte tunge genstande på den. Der må ikke fjernes noget fra netledningen, og den må ikke udsættes for tryk. Netledningen må ikke sidde i klemme mellem genstande, f.eks. møbler og vægge. Hvis netledningen bruges forkert, er der risiko for ild eller elektriske stød. Kontroller jævntligt, om der er tegn på forkert brug af netledningen. Fjern netledningen fra stikkontakten, før du undersøger den.

Service og reparationer, som ikke er beskrevet i brugerdokumentationen, skal udføres af en kvalificeret servicetekniker.

 **FORSIGTIG! STØDFARE:** For at undgå risiko for elektrisk stød skal du tage netledningen ud af stikkontakten på væggen og frakoble alle kabler fra printeren, før du fortsætter.

 **FORSIGTIG! STØDFARE:** Du må ikke benytte faxfunktionen i tordenvejr. Installer ikke dette produkt, og foretag ikke elektriske tilslutninger eller kabeltilslutninger, som f.eks. netledningen eller telefonen, i tordenvejr.

 **FORSIGTIG! VÆLTFARE:** Gulvmonterede konfigurationer kræver ekstra inventar for øget stabilitet. Du skal bruge enten en printerstand eller et printerstativ, hvis du bruger højkapacitetsbakke, en dupleksenhed eller mere end én input-option. Hvis du har købt en multifunktionsprinter (MFP), der scanner, kopierer og faxer, har du måske brug for ekstra inventar. For yderligere information, se www.infoprint.com/literature/workgroupconfig.

GEM DISSE INSTRUKTIONER.

Om printeren

Printerkonfigurationer

Bemærk! Printer konfigurationerne kan variere afhængig af din printermodel.

Basismodeller

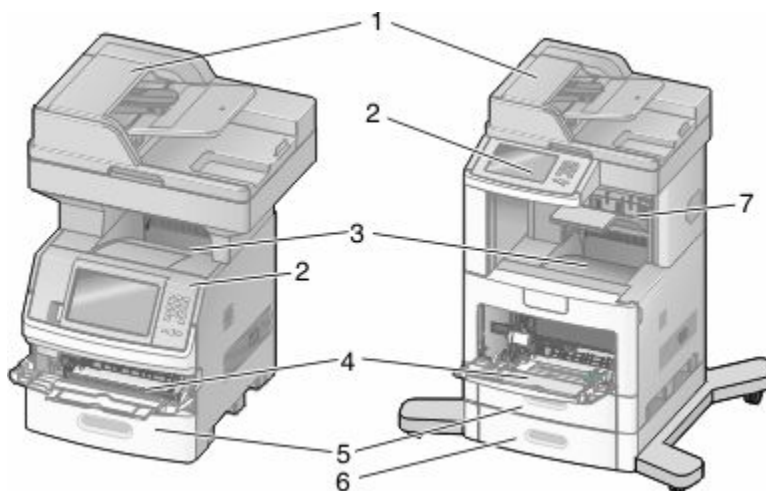

1	Automatisk dokumentføder (ADF)
2 røde	Printerens kontrolpanel
3	Standardudskriftsbakke
4	MP arkføder
5	550-ark skuffe (Bakke 1)
6	550-ark skuffe (Bakke 2)
7	Outputskuffe - Option

Valg af en placering til printeren

Når du placerer printeren skal du sørge for, at der er nok plads til at åbne skuffer, låger og paneler. Hvis du planlægger at installere tilbehør, skal du også sørge for, at der er plads til det. Det er vigtigt at:

- Forvis dig om at luftstrømmen i rummet opfylder den seneste revision af ASHRAE 62 standarden.
- Det er en flad, solid og stabil overflade.
- Hold printeren:
 - Væk fra direkte luftstrømme fra aircondition, radiatorer eller ventilatorer
 - Væk fra direkte sollys, ekstrem fugtighed eller temperatursvingninger
 - Ren, tør og støvfri
- Giv printeren det følgende anbefalede frirum for at sikre passende ventilation:

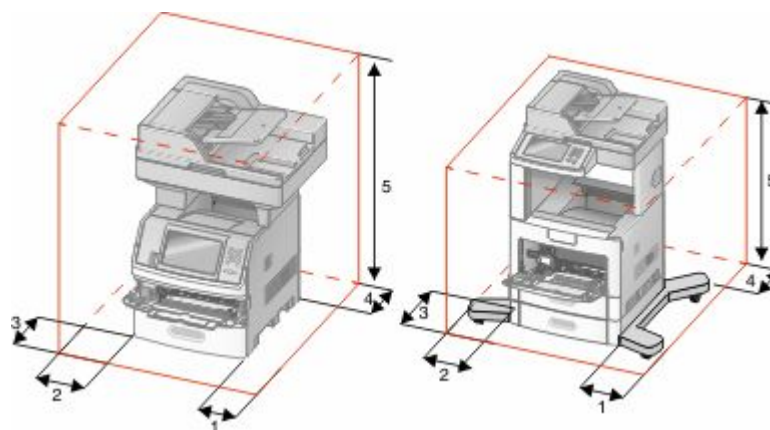

1	Højre side	20 cm (8 in.)
2 røde	Venstre side	31 cm (12 ")
3	Front (Forside)	51 cm (20 ")
4	Bagved	20 cm (8 in.)
5	Øverst	31 cm (12 ")

Scannerens grundlæggende funktioner

Scanneren giver mulighed for at kopiere, faxe og scanne til netværk til store arbejdsgrupper. Du kan:

- Lave hurtige kopier eller ændre indstillingerne på kontrolpanelet til at udføre specifikke kopieringsjob.
- Send en fax ved brug af printerens kontrolpanel.
- Send en fax til flere faxdestinationer på samme tidspunkt.
- Scan dokumenter, og send dem til din computer, en e-mail adresse, en USB flashhukommelsesenhed eller en FTP destination.
- Scan dokumenter, og send dem til en anden printer (PDF ved hjælp af FTP).

Beskrivelse af den automatiske dokumentføder (ADF) og scannerens glasplade

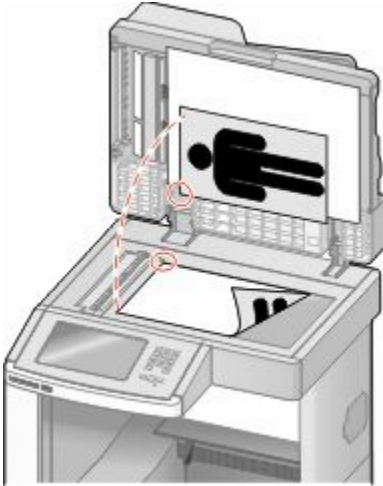
Automatisk dokumentføder (ADF)	Scannerens glasplade
 <p>Brug den automatiske dokumentføder til dokumenter på flere sider.</p>	 <p>Brug scannerens glasplade til enkelte sider, små objekter (som f.eks. postkort eller fotos), transparenter, fotopapir eller tynde medier (som f.eks. udklip fra blade eller formularer).</p>

Dokumenter kan scannes på den automatiske dokumentføder eller scannerens glasplade.

Brug af den automatiske dokumentføder

Den automatiske dokumentføder (ADF) kan scanne flere sider inklusive duplekssider. Brug af ADF:

- Læg dokumentet i den automatiske dokumentføder med teksten opad og den korte kant først.
- Læg op til 75 ark papir i arkføderen til den automatiske dokumentføder.
- Scanner størrelser fra 76,2 x 139,4 mm (3.0 x 5.5 in.) til 215,9 x 355,6 mm (8.5 x 14 in.).
- Scan dokumenter med blandede sidestørrelser (letter og legal).
- Scan medier med vægt fra 52 til 120 g/m² (14 to 32 lb).
- Du må ikke ilægge postkort, fotos, små emner, transparenter, fotopapir eller tynde medier, f.eks. udklip fra magasiner, i den automatiske dokumentføder. Anbring disse objekter på scannerens glasplade.

Brug scannerens glasplade





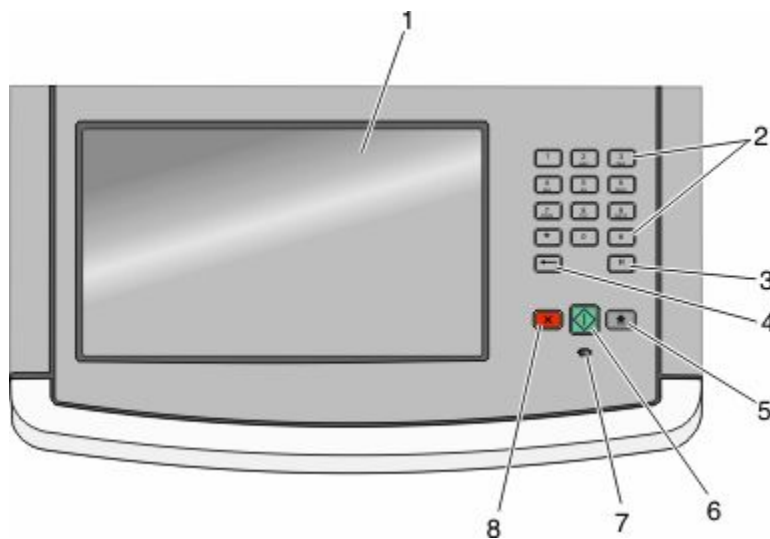

Scannerens glasplade kan bruges til at scanne eller kopiere enkelte sider eller sider fra en bog. Ved brug af scannerens glasplade:

- Placer et dokument med forsiden nedad på scannerens glasplade i det øverste venstre hjørne.
- Scan eller kopier dokumenter på op til 215,9 x 355,6 mm (8.5 x 14 in.).
- Kopier bøger, der er op til 25,3 mm (1 in.) tykke.

Beskrivelse af printerens kontrolpanel



Emne		Beskrivelse
1	Displayet	Se indstillinger for scanning, kopiering, afsendelse af fax og udskrivning samt status- og fejlmeddelelser.
2 røde	Tastatur 	Indtast tal eller symboler på displayet.
3	Opkaldspause 	<ul style="list-style-type: none"> Tryk på for at indsætte en opkaldspause på to eller tre sekunder i et faxnummer. I feltet Fax til repræsenteres en opkaldspause med et komma (,). Tryk på for at ringe til et faxnummer igen på startskærbilledet. Knappen fungerer kun i faxmenuen eller med faxfunktioner. Uden for faxmenuen, faxfunktionen eller startskærbilledet vil tryk på forårsage et fejl bip.
4	Back (Bagside) 	I menuen Kopier skal du trykke på for at slette cifferet yderst til højre i værdien i Kopianal. Standardværdien på 1 vises, hvis hele nummeret slettes ved at trykke på flere gange. På listen med faxdestinationer skal du trykke på for at slette cifferet yderst til højre i et antal, der er indtastet manuelt. Du kan også trykke på for at slette en hel genvejsindtastning. Når en hel linje er slettet, får andet tryk på markøren til at flytte en linje op. På listen med e-mail destinationer skal du trykke på for at slette tegnet til venstre for markøren. Hvis tegnet er en genvej, slettes genvejen.

Emne		Beskrivelse
5	Startside 	Tryk på  for at vende tilbage til startside
6	Start 	<ul style="list-style-type: none"> Tryk på  for at starte det aktuelle job, der er angivet på skærmen. I startskærbilledet skal du trykke på  for at starte et kopijob med standardindstillingerne. Hvis der trykkes, mens et job scannes, har knappen ingen effekt.
7	Indikator	<p>Angiver printerens status:</p> <ul style="list-style-type: none"> Fra—Effekten er slået fra. Blinking green (Blinkende grøn)—Printeren varmer op, behandler data, eller udskriver. Solid green (Fast grønt)—Printeren er tændt, men ledig. Blinking red (Blinkende rød)—Brugerintervention er nødvendig.
8	Stop 	<p>Stopper al printeraktivitet</p> <p>Der vises en liste over valgmuligheder, når Stoppet vises på displayet.</p>

Beskrivelse af startskærbilledet

Efter printeren er blevet tændt og en kort opvarmingstid, viser displayet følgende grundskærm, som kaldes for startskærbilledet. Brug knapperne på startskærbilledet til at starte en handling, såsom at kopiere, faxe eller scanne; til at åbne menuerne; eller til at besvare beskeder.

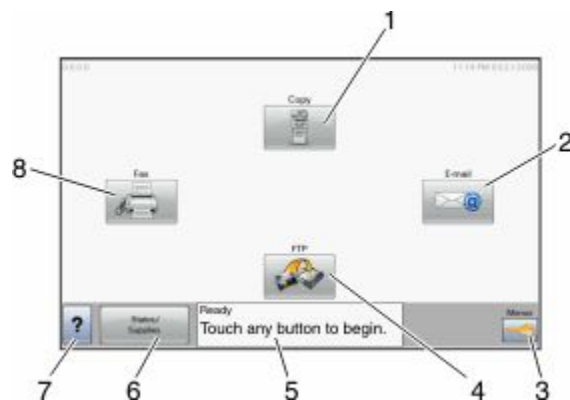

Punkt på skærmen		Beskrivelse
1	Antal	<p>Åbner Kopi menuerne</p> <p>Bemærk! Hvis startskærbilledet vises, kan du også få adgang til Kopimenuerne ved at trykke på et nummer på tastaturet.</p>
2 røde	E-mail	Åbner E-mail menuerne.
3	Menuer	Åbner menuerne. Disse menuer er kun tilgængelige, når printerens tilstand er Klar .

Punkt på skærmen		Beskrivelse
4	FTP	Adgang til FTP menuer (File Transfer Protocol). Bemærk! Denne funktion skal opsættes af systemadministratoren. Når den er opsat, vises den som et punkt på skærmen.
5	Statusbeskedbjælke	<ul style="list-style-type: none"> • Viser den nuværende printerstatus, såsom Klar eller Optaget. • Viser printerens tilstand, såsom Toner lav. • Viser meddelelser, om hvad brugeren bør gøre, for at printeren kan fortsætte behandlingen, såsom Luk dør eller Isæt tonerkassette.
6	Status/forbrugsstoffer	Vises på displayet, når printerstatus inkluderer en besked, der kræver indgriben. Berør den for at åbne meddelelsskærmen, hvor du kan få flere oplysninger om meddelelsen, og hvordan du løser problemet.
7	Tip	Alle menuer har en Tip knap. Tip er en kontekstsensitiv Hjælpefunktion på berøringsskærmene.
8	fax	Åbner Fax menuerne.

Andre knapper som kan vises på startskærmbilledet:

Punkt på skærmen	Funktion
Frigiv tilbageholdte faxer	Hvis denne knap vises, er der tilbageholdte faxer med en fastsat tilbageholdelsestid. Tryk på denne knap for at få adgang til listen over tilbageholdte faxer.
Søg efter Tilbageholdte job	Søger enhver af de følgende dele og viser søgeresultater: <ul style="list-style-type: none"> • Brugernavne for tilbageholdte og fortrolige udskriftsopgaver • Opgavenavne for tilbageholdte opgaver, undtaget fortrolige udskriftsopgaver • Profilnavne • Bogmærkebeholder eller opgavenavne • Kun USB-beholdere eller job navne til understøttede udvidelser.
Tilbageholdte opgaver	Åbner en skærm, som indeholder alle tilbageholdte opgaver
Lås enhed:	Denne knap vises på skærmen, når printeren er låst op og PIN til enhedslockout ikke er tom. Der åbnes en PIN kodeskærm, når du trykker på denne knap. Indtastning af den korrekte PIN låser kontrolpanelet (både berøringsskærm og fysiske knapper).
Lås enhed op:	Denne knap vises på skærmen, når printeren er låst. Kontrolpanelknapperne og genveje kan ikke bruges, mens den vises. Der åbnes en PIN kodeskærm, når du trykker på denne knap. Indtastning af den korrekte PIN låser kontrolpanelet op (både berøringsskærm og fysiske knapper).



Punkt på skærmen	Funktion
Annuler jobs	<p>Skærbilledet Annuler job vises. Skærbilledet Annuler job viser tre overskrifter: Udskriv, Fax og Netværk.</p> <p>Følgende elementer er tilgængelige under Udskriv, Fax og Netværk:</p> <ul style="list-style-type: none"> • Udskriftsjob • Kopijob • Faxprofil • FTP • E-mail send <p>Hver kolonne kan kun vise tre job pr. skærm. Opgaven vises som en knap, som du kan trykke på for at få adgang til oplysninger om opgaven. Hvis der er mere end tre job i en kolonne, vises der en pil, der tillader dig at scrolle gennem jobbene.</p>





Brug af knapperne på berøringsskærmen

Bemærk! Afhængigt af de installerede optioner og administrative indstillinger kan dine skærbilleder og knapper afvige fra de viste.



Eksempel på berøringsskærm



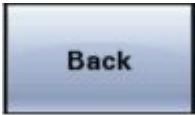





Knap	Funktion
	Startskærbilledet vises på LCD-skærmen.
	Åbner en rullemenu

Knap	Funktion
Venstre rulleknap 	Ruller ned til en anden værdi i faldende rækkefølge
Højre rulleknap 	Ruller op til en anden værdi i stigende rækkefølge
Venstre pil 	Ruller til venstre
Højre pil 	Ruller til højre
Send 	Gemmer en værdi som den nye brugers standardindstilling
Back (Bagside) 	Navigerer tilbage til den foregående skærm

Andre knapper på berøringsskærmen

Knap	Funktion
PIL NED 	Går ned til det næste skærbillede
PIL OP 	Går op til det næste skærbillede

Knap	Funktion
Ikkevalgt alternativknap 	Denne alternativknap er ikke valgt. Alternativknappen er grå for at indikere, at den ikke er valgt.
Valgt alternativknap 	Denne alternativknap er valgt. Alternativknappen er blå for at indikere, at den er valgt.
Annuller jobs 	Skærbilledet Annuller job vises. Skærbilledet Annuller job viser tre overskrifter: Udskriv, Fax og Netværk. Følgende elementer er tilgængelige under Udskriv, Fax og Netværk: <ul style="list-style-type: none"> • Udskriftsjob • Kopijob • Faxprofil • FTP • E-mail send Hver kolonne kan kun vise tre job pr. skærm. Opgaven vises som en knap, som du kan trykke på for at få adgang til oplysninger om opgaven. Hvis der er mere end tre job i en kolonne, vises der en pil, der tillader dig at scrolle gennem jobbene.
Fortsætte 	Tryk på denne knap, når der skal foretages flere ændringer for et job, eller efter du har fjernet et papirstop.
Annuller 	<ul style="list-style-type: none"> • Annullerer en handling eller et valg • Går ud af et skærbillede og tilbage til forrige skærm
Vælg 	Vælger en menu eller et menupunkt

Funktioner

Funktion	Beskrivelse
<p>Menusporingslinje: <u>Menuer</u>→<u>Indstillinger</u>→<u>Kopi indstillinger</u>→ Antal kopier</p>	<p>En Menusporlinje findes øverst på hvert menuskærbillede. Denne funktion fungerer som et spor, der viser den vej, der er anvendt for at nå til den aktuelle menu. Den angiver den præcise placering inden for menuerne.</p> <p>Tryk på et af de understregede ord for at vende tilbage til den menu eller det menupunkt.</p> <p>Antal kopier er ikke understreget, da det er den aktuelle skærm. Hvis denne funktion anvendes i skærbilledet Antal kopier, før antal kopier er angivet og gemt, gemmes valget ikke, og det bliver ikke brugerens standardindstilling.</p>
<p>Orientering om tilsynsmeddelelse</p> 	<p>Hvis der opstår en betjeningsmeddelelse, som lukker en funktion, f.eks. kopi eller fax, vises en prik, som lyser rødt, over funktionsknappen på startskærbilledet. Dette angiver, at der er en tilsynsmeddelelse.</p>

Yderligere installation af printeren

Installation af interne optioner

 **FORSIGTIG! STØDFARE:** Hvis du installerer hukommelseskort eller optionskort, efter at du har installeret printeren, skal du slukke printeren og trække stikket ud af stikkontakten, før du fortsætter. Hvis du har andre enheder tilsluttet printeren, skal du også slukke for dem, samt tage alle kabler til printeren ud.

Du kan tilpasse printerens tilslutningsmuligheder og hukommelseskapacitet ved at tilføje ekstra kort. Vejledningen i dette afsnit beskriver, hvordan du installerer de tilgængelige kort. Du kan også bruge vejledningen til at finde et kort, der skal fjernes.

Alle de listede optioner er måske ikke tilgængelige. Kontakt det sted, hvor du købte printeren, for at få yderligere oplysninger.

Mulige interne indstillinger

- Hukommelseskort
 - Printerhukommelse
 - Flashhukommelse
 - Skrifttyper
- Firmwarekort
 - Stregkode og formularer
 - IPDS og SCS/TNe
 - PrintCryption™
 - PRESCRIBE
- Printerens harddisk
- Internal Solutions Ports (ISP)
 - RS-232-C Seriel ISP
 - Parallel 1284-B ISP
 - MarkNet™ N8150802.11 b/g/n Trådløs ISP
 - MarkNet N8130 10/100 Fiber ISP
 - MarkNet N8120 10/100/1000 Ethernet ISP
- MarkNet N8110 V-34 Fax kort

Opnå adgang til systemkortet for at installere interne optioner

Bemærk! Denne handling kræver en skruetrækker med fladt hovede.

⚠ FORSIGTIG! STØDFARE: Hvis du installerer hukommelseskort eller optionskort, efter at du har installeret printeren, skal du slukke printeren og trække stikket ud af stikkontakten, før du fortsætter. Hvis du har andre enheder tilsluttet printeren, skal du også slukke for dem, samt tage alle kabler til printeren ud.

1 Åbn panelet til systemkortet.

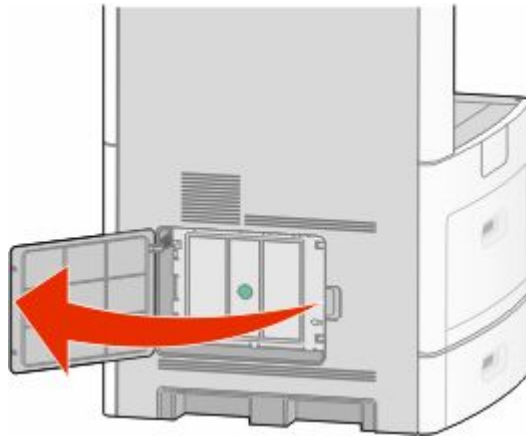

2 Løsn de otte skruer på systemkortets dæksel.

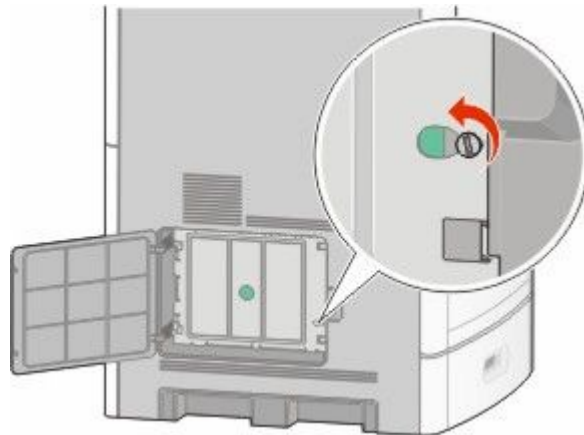

3 Afmonter systemkortets dæksel.

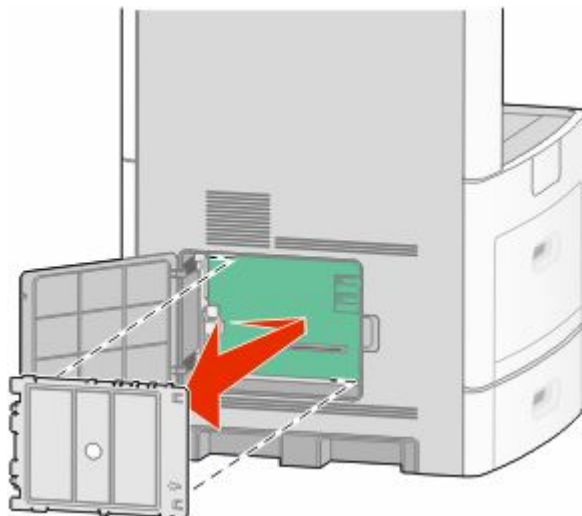

4 Brug illustrationen herunder til at finde det korrekte stik.

Advarsel! Potentiel skade: Systemkortets elektriske komponenter beskadiges let af statisk elektricitet. Rør ved noget metal på printeren, før du rører ved systemkortets elektroniske komponenter eller stik.

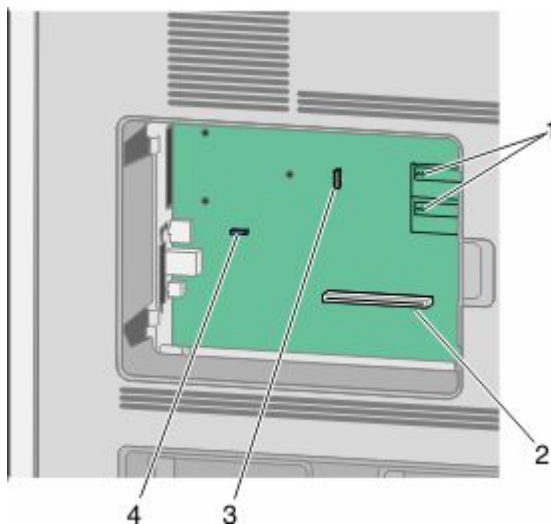

1	Stik til firmware- og flashhukommelseskort
2	Stik til hukommelseskort
3	Stik til Internal Solutions Port eller stik til printerharddisk
4	Faxkort-stik

Installere et hukommelseskort

Bemærk! Denne opgave kræver en skruetrækker med fladt hovede.

⚠ FORSIGTIG! STØDFARE: Hvis du installerer hukommelseskort eller optionskort, efter at du har installeret printeren, skal du slukke printeren og trække stikket ud af stikkontakten, før du fortsætter. Hvis du har andre enheder tilsluttet printeren, skal du også slukke for dem, samt tage alle kabler til printeren ud.

Advarsel! Potentielt skade: Systemkortets elektriske komponenter beskadiges let af statisk elektricitet. Rør ved noget metal på printeren, før du rører ved systemkortets elektroniske komponenter eller stik.

Et ekstra hukommelseskort kan købes separat og sluttes til systemkortet. Sådan installeres hukommelseskortet:

- 1 Få adgang til systemkortet.



- 2 Pak hukommelseskortet ud.

Bemærk! Undgå at røre ved tilslutningspunkterne langs kortets kant.

- 3 Åbn hukommelseskortets tilslutningslåse.



4 Juster hakkene på hukommelseskortet i forhold til kanterne på stikket.

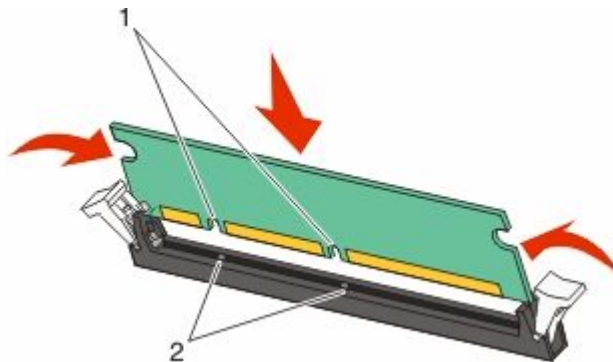

1	Hakker
2	Kanter

5 Skub hukommelseskortet ind i stikket, indtil det *klikker* på plads.

6 Monter dækslet over systemkortet og luk lugen til systemkortet.

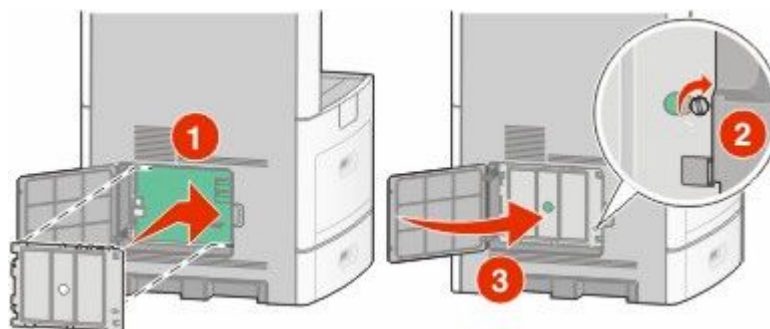

Installation af et flashhukommelses- eller firmwarekort

Bemærk! Denne opgave kræver en skruetrækker med fladt hovede.

Systemkortet har to stik til en flashhukommelseskort- eller firmwarekortoption. Der kan kun være installeret et af hvert ad gangen, men stikkene kan byttes rundt.

⚠ FORSIGTIG! STØDFARE: Hvis du installerer hukommelseskort eller optionskort, efter at du har installeret printeren, skal du slukke printeren og trække stikket ud af stikkontakten, før du fortsætter. Hvis du har andre enheder tilsluttet printeren, skal du også slukke for dem, samt tage alle kabler til printeren ud.

Advarsel! Potentielt skade: Systemkortets elektriske komponenter beskadiges let af statisk elektricitet. Rør ved noget metal på printeren, før du rører ved systemkortets elektroniske komponenter eller stik.

1 Få adgang til systemkortet.



2 Pak kortet ud.

Bemærk! Undgå at berøre elektriske komponenter på kortet.

3 Hold ved kanten af kortet, og juster benene på kortet i forhold til hullerne på systemkortet.

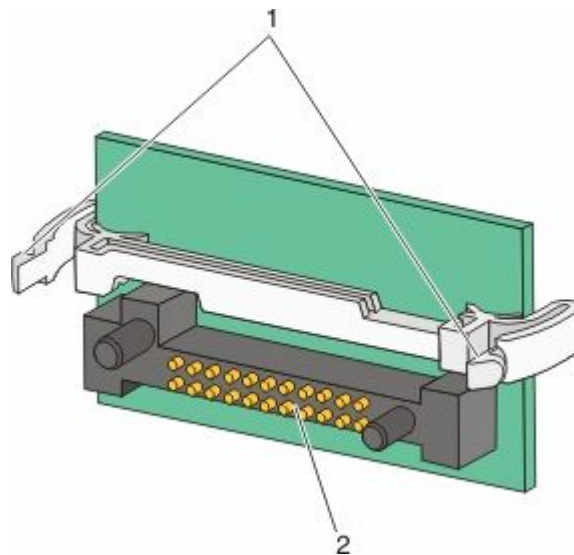

1	Plastben
2	Metalben

4 Tryk kortet godt fast.

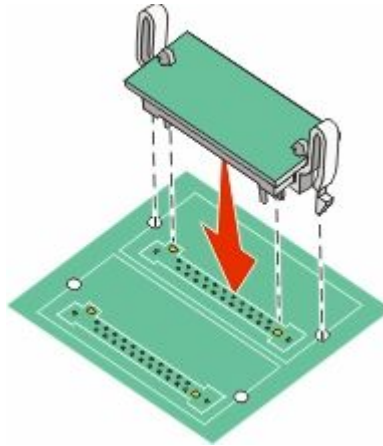

Bemærkninger:

- Hele kortets stik skal berøre og flugte helt med systemkortet.
- Undgå at beskadige stikkene.

5 Monter dækslet over systemkortet og luk lugen til systemkortet.

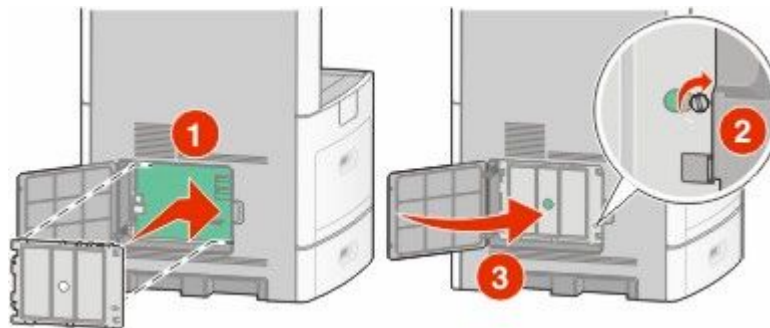

Installere en Internal Solutions Port

Systemkortet understøtter en ekstra Internal Solutions Port (ISP). Installer en ISP for yderligere forbindelsesoptioner.

Bemærk! Denne handling kræver en skruetrækker med fladt hovede.

⚠ FORSIGTIG! STØDFARE: Hvis du installerer hukommelseskort eller optionskort, efter at du har installeret printeren, skal du slukke printeren og trække stikket ud af stikkontakten, før du fortsætter. Hvis du har andre enheder tilsluttet printeren, skal du også slukke for dem, samt tage alle kabler til printeren ud.

Advarsel! Potentiel skade: Systemkortets elektriske komponenter beskadiges let af statisk elektricitet. Rør ved noget metal på printeren, før du rører ved systemkortets elektroniske komponenter eller stik.

1 Få adgang til systemkortet.



2 Udpak ISP- og plastic-T'et.

Bemærk! Undgå at berøre komponenterne på kortet.

3 Find det passende stik på systemkortet.

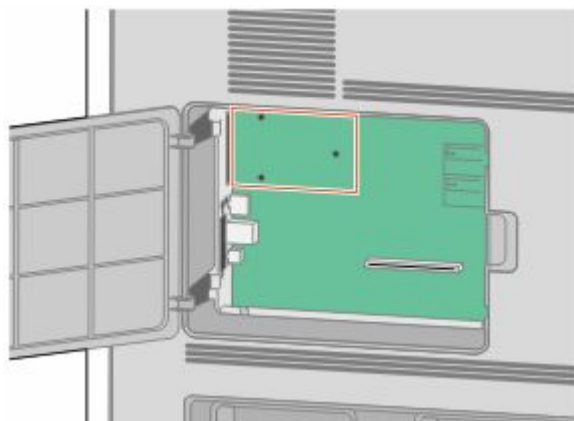

Bemærk! Hvis der aktuelt er installeret en printerharddisk (ekstraudstyr), skal den fjernes først. Sådan fjernes harddisken:

- a** Afmonter printerens harddiskinterfacekabel fra systemkortet. Kablet skal stadig være tilsluttet printerens harddisk. Du afmonterer kablet ved at trykke på låsemekanismen på grænsefladekablet for at udløse låsen, før du trækker kablet ud.

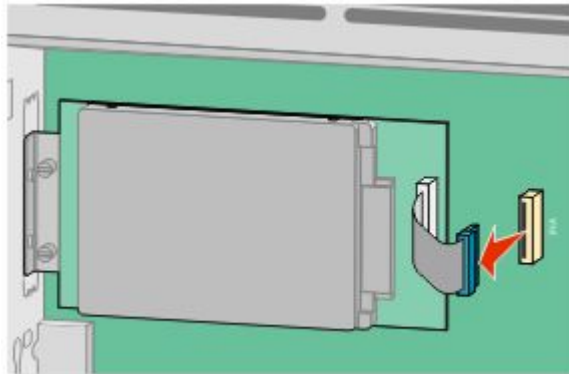

- b** Fjern de skruer der holder printerens harddisk på plads.

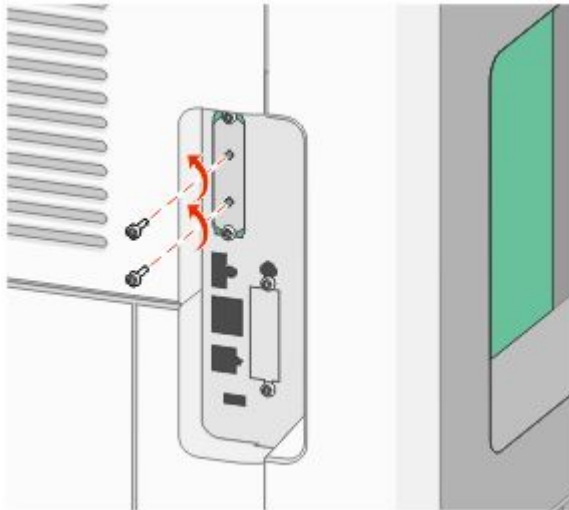

- c** Fjern printerens harddisk ved at trække den opad for at frigøre afstandsbøsningerne.

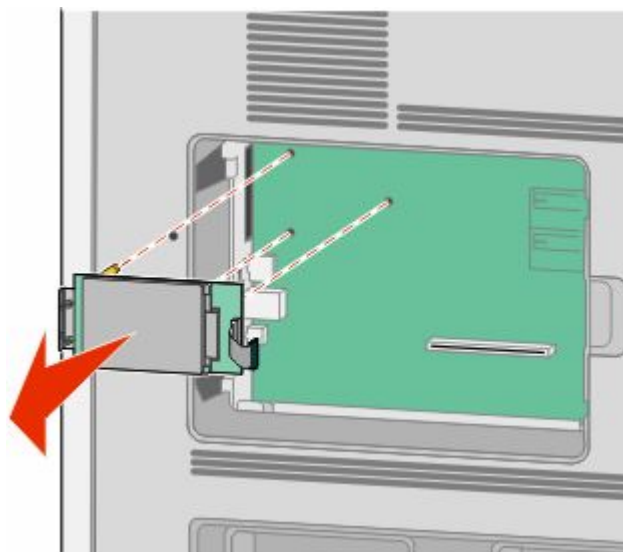

Yderligere installation af printeren

- d** Fjern fingerskruerne, der fastholder printerens monteringsramme til printerens harddisk, og fjern derefter rammen. Stil printerens harddisk til side.

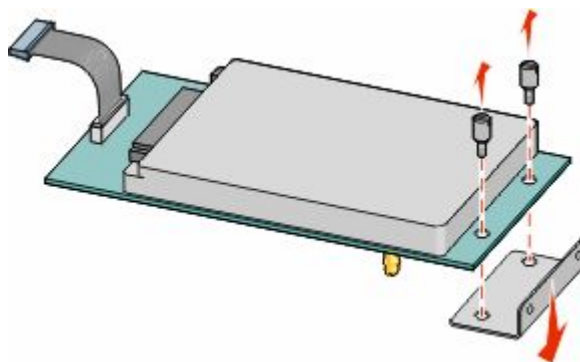

- 4** Fjern metaldækslet fra ISP-åbningen.

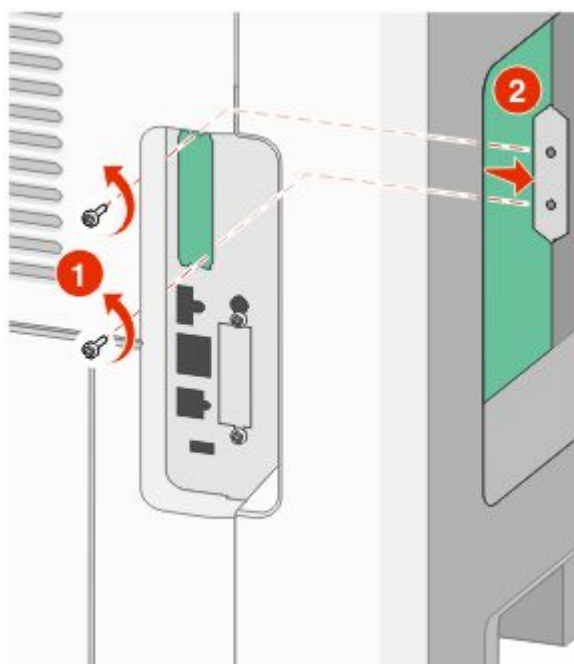

- 5** Ret afstandsbøsningerne på plastic-T-stykkerne ind til hullerne på systemkortet, og tryk derefter nedad, indtil T-stykkerne klikker på plads. Kontroller, at hver lås på T-stykkerne er låst fuldstændig, og at T-stykkerne er placeret solidt på systemkortet.

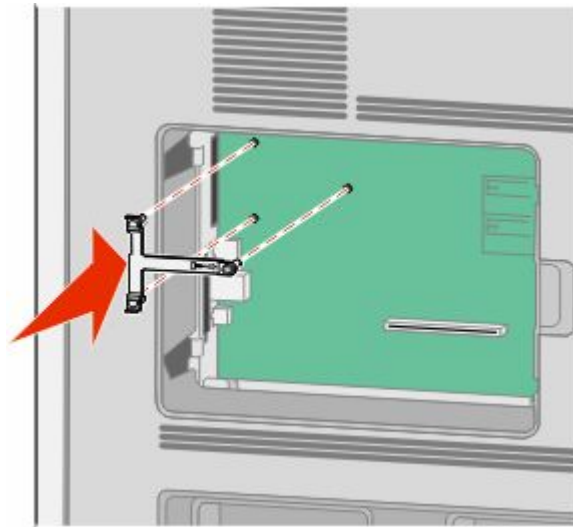

- 6** Installer ISPen på plastic-T-stykkerne. Vinkel ISPen over plastic-T-stykkerne, og monter derefter plastic-T-stykkerne, sådan at de hængende stik vil passere gennem åbningen i ISPen på systemkortets monteringsramme.



7 Sænk ISPen mod plastic-T-stykkerne, indtil ISPen er monteret mellem styrene på plastic-T-stykkerne.

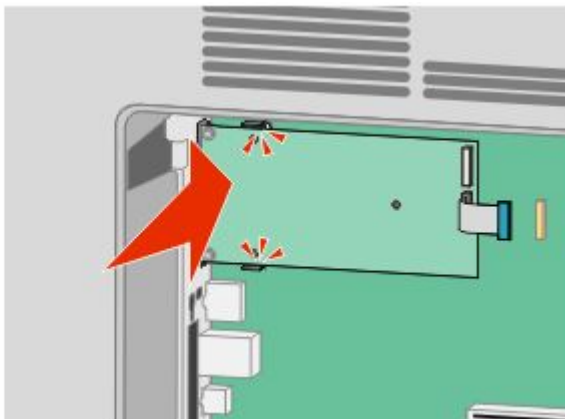

8 Indsæt den lange fingerskrue, og drej den med uret indtil ISPen bliver holdt på plads, men spænd ikke fingerskruen på dette tidspunkt.

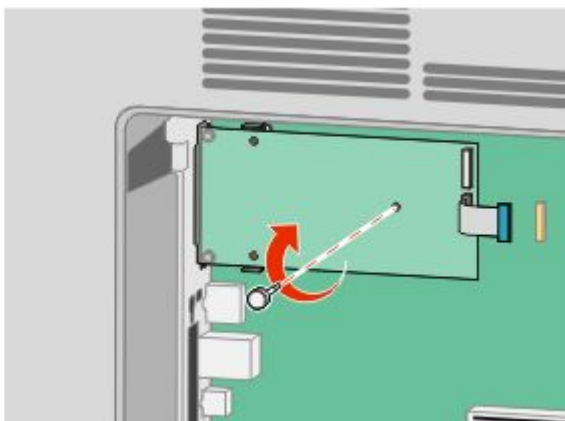

9 Monter de to medfølgende skruer for at fastgøre ISP-monteringsrammen til systemkortets ramme.

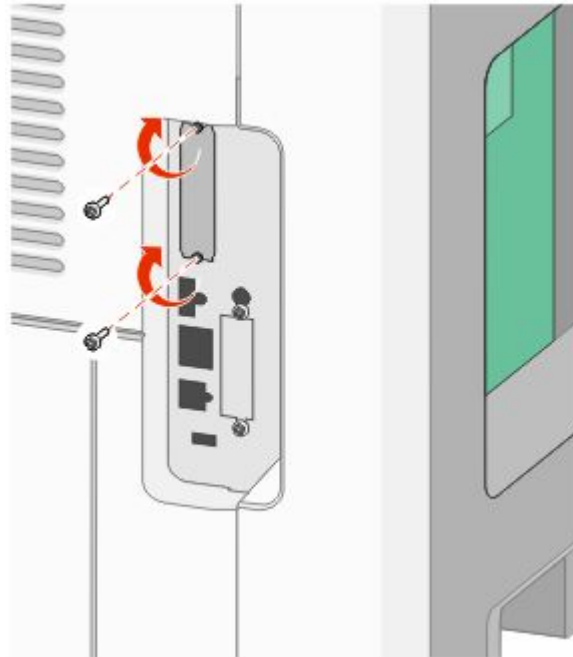

10 Spænd de lange fingerskruer.

Bemærk! Overspænd ikke fingerskruerne.

11 Indsæt stikket på ISP-interfacekablet i hunstikket på systemkortet.

Bemærk! Stikket og hunstikket er farvekodet.

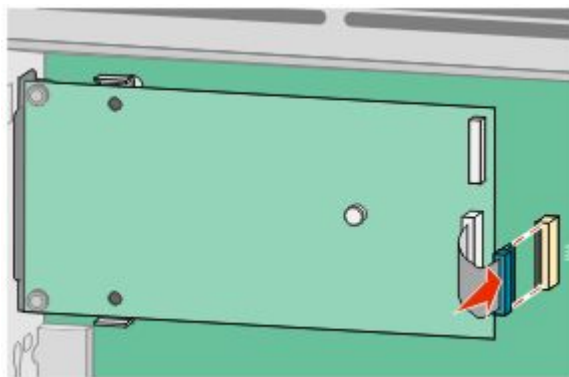

12 Hvis der aktuelt er installeret en harddisk, tilsluttes denne til ISPen. Yderligere oplysninger findes i "Installation af en printerharddisk" på side 37.

13 Monter dækslet over systemkortet og luk lugen til systemkortet.

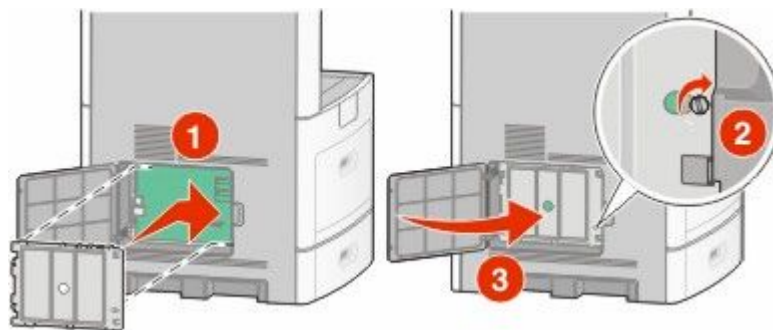

Installation af en printerharddisk

Den ekstra printerharddisk kan installeres med eller uden en Internal Solutions Port (ISP).

Bemærk! Denne handling kræver en skruetrækker med fladt hovede.

⚠ FORSIGTIG! STØDFARE: Hvis du installerer hukommelseskort eller optionskort, efter at du har installeret printeren, skal du slukke printeren og trække stikket ud af stikkontakten, før du fortsætter. Hvis du har andre enheder tilsluttet printeren, skal du også slukke for dem, samt tage alle kabler til printeren ud.

Advarsel! Potentiel skade: Systemkortets elektriske komponenter beskadiges let af statisk elektricitet. Rør ved noget metal på printeren, før du rører ved systemkortets elektroniske komponenter eller stik.

1 Få adgang til systemkortet.



2 Udpak printerens harddisk.

Bemærk! Undgå at berøre komponenterne på kortet.

3 Find det passende stik på systemkortet.

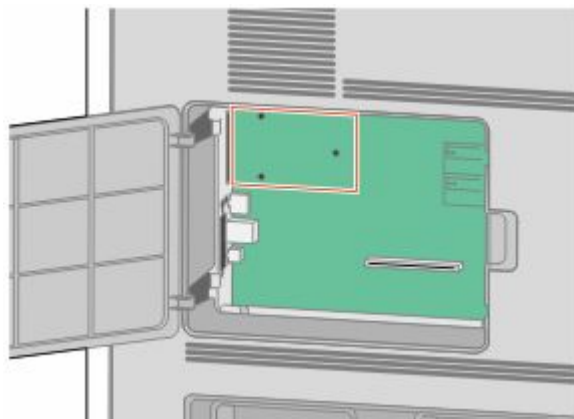

Bemærk! Hvis en ekstra ISP aktuelt er installeret, så skal printerens harddisk installeres på ISP'en.

Installation af en printerharddisk på ISP'en:

- a** Brug en skruetrækker med fladt hovede til at løsne skruerne, fjern fingerskruerne, der bruges til at montere harddiskens monteringsramme til printerens harddisk, og fjern derefter rammen.

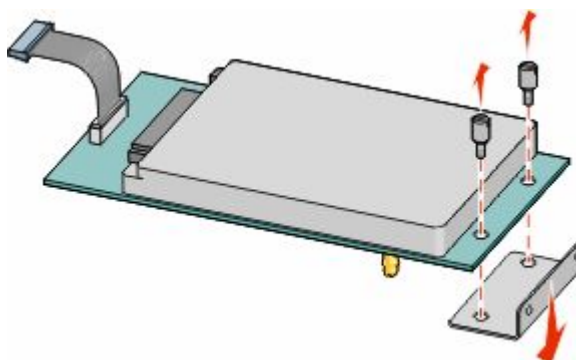

- b** Opret afstandsbøsningerne på printerens harddisk med hullerne på ISP'en, og tryk derefter nedad på printerens harddisk indtil afstandsbøsningerne kommer på plads.

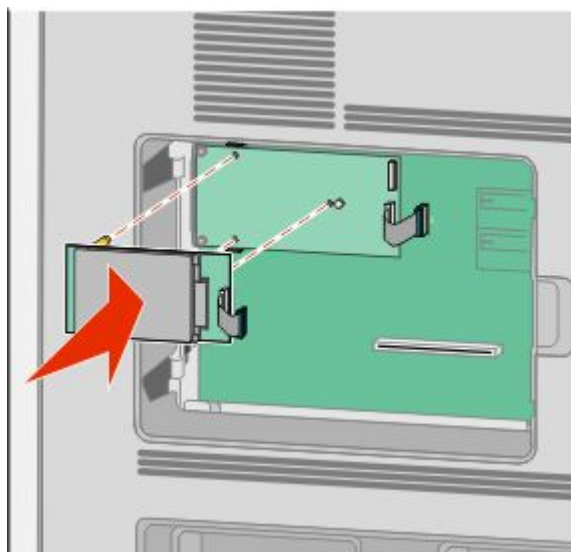

Yderligere installation af printeren

- c Indsæt stikket på printerens harddiskinterfacekabel i hunstikket på ISP.

Bemærk! Stikket og hunstikket er farvekodet.

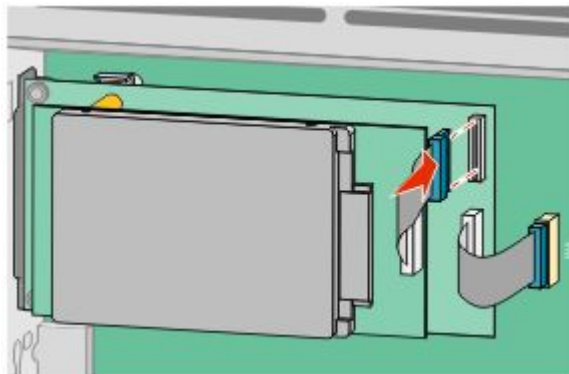

Sådan installeres en printerharddisk direkte på systemkortet:

- a Ret afstandsbøsningerne på printerens harddisk ind langs hullerne på systemkortet, og tryk nedad på printerens harddisk indtil afstandsbøsningerne kommer på plads.

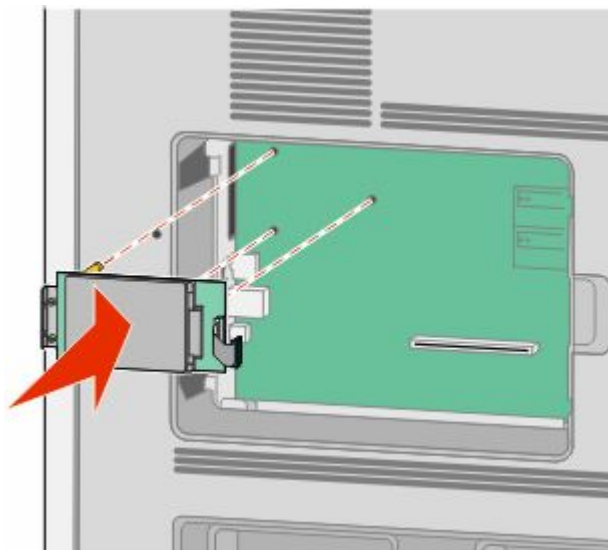

b Monter de to medfølgende skruer for at fastgøre printerens monteringsramme til harddisken.

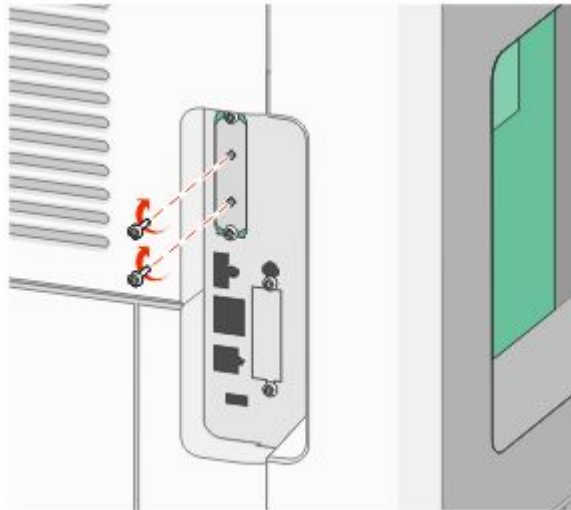

c Indsæt stikket på printerens harddiskinterfacekabel i hunstikket på systemkortet.

Bemærk! Stikket og hunstikket er farvekodet.

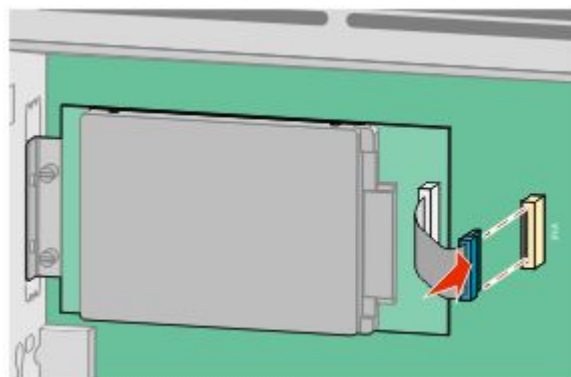

4 Monter dækslet over systemkortet og luk lugen til systemkortet.

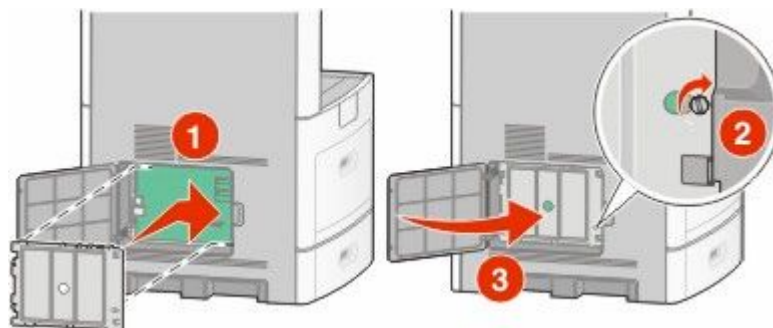

Yderligere installation af printeren

Installere et faxkort

Bemærk! Denne opgave kræver en skruetrækker med fladt hovede.

⚠ FORSIGTIG! STØDFARE: Hvis du installerer hukommelseskort eller optionskort, efter at du har installeret printeren, skal du slukke printeren og trække stikket ud af stikkontakten, før du fortsætter. Hvis du har andre enheder tilsluttet printeren, skal du også slukke for dem, samt tage alle kabler til printeren ud.

Advarsel! Potentiel skade: Systemkortets elektriske komponenter beskadiges let af statisk elektricitet. Rør ved noget metal på printeren, før du rører ved systemkortets elektroniske komponenter eller stik.

1 Få adgang til systemkortet.



2 Pak faxkortet ud.

3 Fjern metaldækslet fra faxkortets åbning.

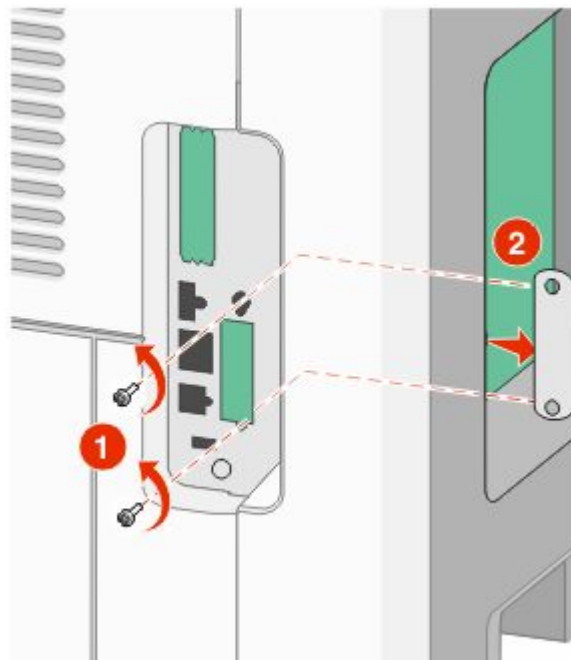

Yderligere installation af printeren

4 Indsæt faxkortet, og monter de to medfølgende skruer for at fastgøre faxkortets monteringsbøjle.

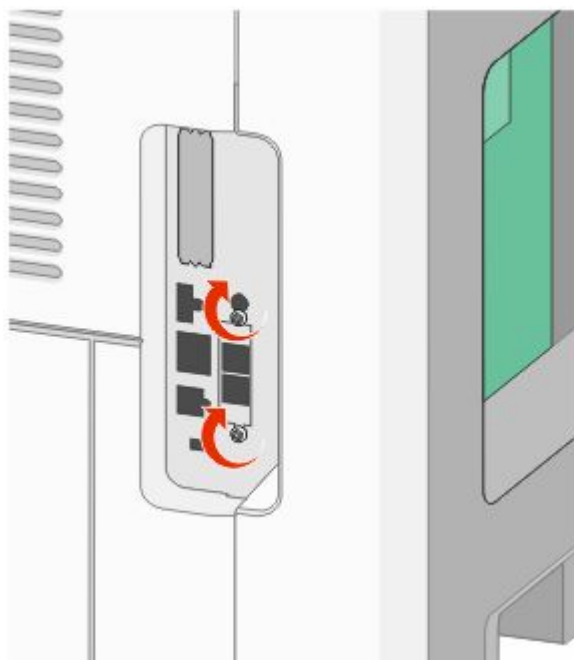
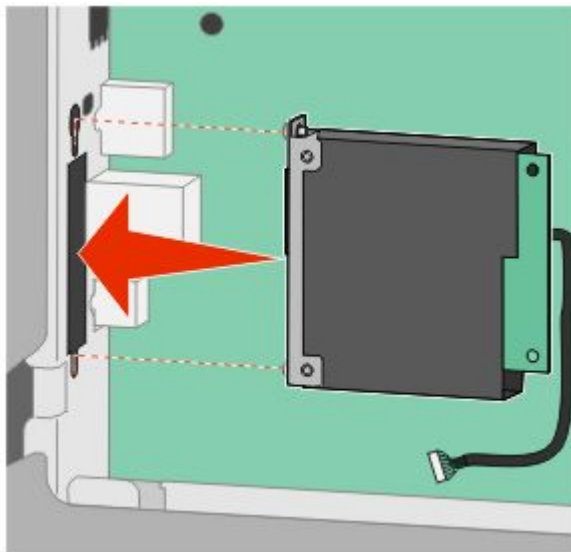

5 Indsæt stikket på faxkortets grænseflade i stikket på systemkortet.

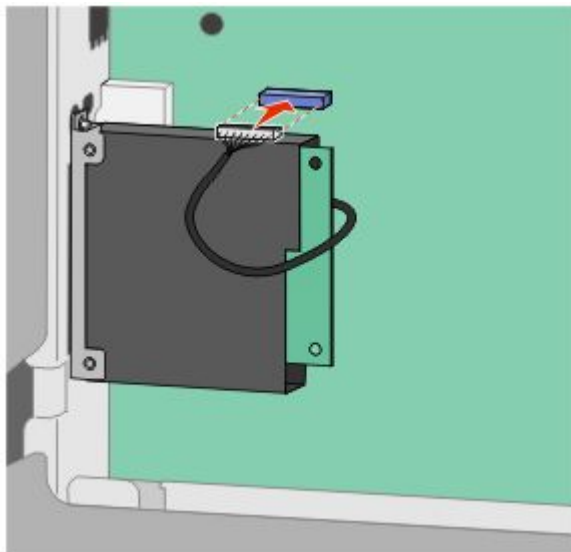

6 Monter dækslet over systemkortet, og luk lugen til systemkortet.

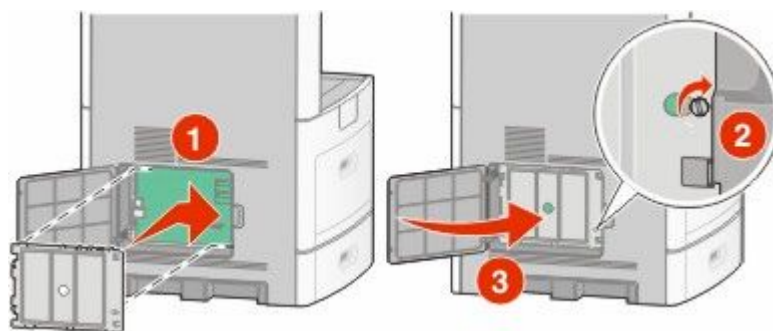

Tilslutning af kabler

Slut printeren til computeren vha. et USB- eller et Ethernet-kabel.

Forvis dig om at du matcher følgende:

- Kontroller, at USB-symbolet på kablet passer til USB-symbolet på printeren.
- Brug det korrekte Ethernet-kabel til Ethernet-porten.

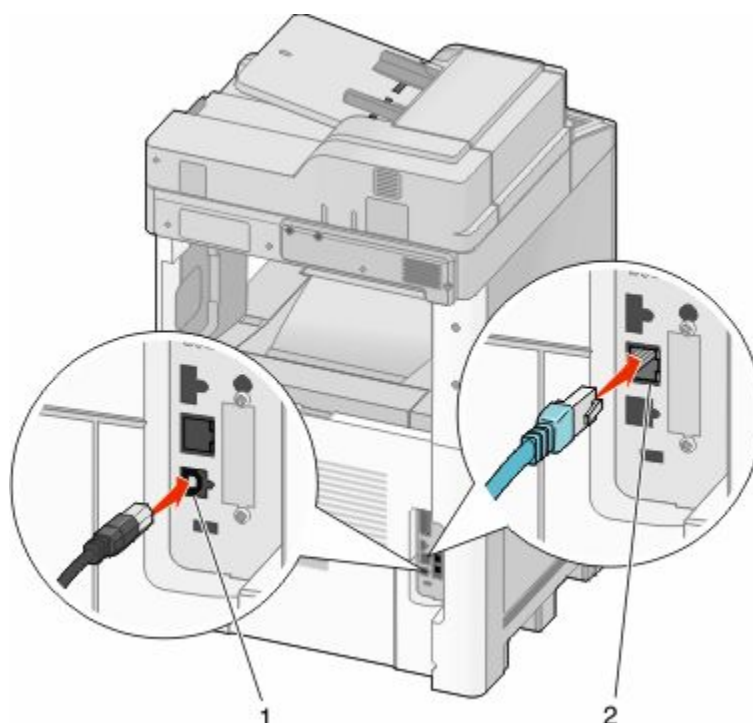

1	USB port
2	Ethernet port

Kontrol af printerens indstillinger

Når alle hardware- og softwareoptioner er installeret, og printeren er tændt, skal du kontrollere, at printeren er korrekt opsat ved at udskrive følgende:

- **Menuindstillingsside** - Brug denne side til at verificere at alle printer optioner er installeret korrekt. En liste med installerede optioner vises nederst på siden. Hvis en enhed, som du har installeret, ikke er på listen, er enheden ikke korrekt monteret. Fjern optionen, og installer den igen.
- **Netværksindstillingsside** - Hvis din printer er en netværksmodel og den er forbundet til et netværk, udskriv en netværksindstillingsside for at verificere netværksforbindelsen. Denne side indeholder også vigtige oplysninger, som du kan bruge til konfiguration af netværksudskrivning.

Udskrive en side med menuindstillinger

Udskriv en side med menuindstillinger for at få vist de aktuelle menuindstillinger og for at kontrollere, om printeroptionerne er installeret korrekt.

Bemærk! Hvis du ikke har lavet nogle ændringer i menuindstillingerne endnu, vil menuindstillingerne liste fabriksindstillingerne. Når du vælger og gemmer andre indstillinger fra menuerne, erstatter de fabriksindstillingerne som *bruger standardindstillinger*. Brugerdefinerede indstillinger vil være gældende, indtil du åbner menuen, vælger en anden værdi og gemmer der. For at gendanne fabriksindstillingerne, se "Gendanne fabriksindstillinger" på side 260.

1 Kontroller, at printeren er tændt, og at **Klar**vises.

2 Tryk på  på startskærbilledet.

Yderligere installation af printeren

3 Tryk på **Reports (Rapporter)**.

4 Tryk på **Menu Settings Page (Menuindstillingsside)**.

Menuindstillingssiden udskrives og printeren vender tilbage til startskærmen.

Udskrive en netværksinstallationsside

Hvis printeren er tilsluttet et netværk, skal du udskrive en netværksinstallationsside for at kontrollere netværksforbindelsen. Denne side indeholder også vigtige oplysninger, som du kan bruge til konfiguration af netværksudskrivning.

1 Kontroller, at printeren er tændt, og at **Klar** vises.

2 Tryk på  på startskærmbilledet.

3 Tryk på **Reports (Rapporter)**.

4 Tryk på **Network Setup Page (Netværksindstillingsside)**.

Menuindstillingssiden udskrives og printeren vender tilbage til startskærmen.

5 Kontroller den første del af netværksinstallationssiden, og bekræft, at status er "Tilsluttet".

Hvis status er "Ikke tilsluttet", er LAN-drop måske ikke aktivt, eller netværkskablet fungerer måske ikke korrekt. Kontakt en systemtekniker for at få en løsning, og udskriv derefter en ny netværksinstallationsside.

Opsætning af printer software

Installation af printersoftware

Printerdriveren er et program, der gør det muligt for computeren at kommunikere med printeren. Printersoftwaren bliver typisk installeret under den indledende printerinstallation. Hvis du har behov for at installere softwaren efter opsætning, følg disse instruktioner:

Kun Windows brugere

1 Luk alle åbne softwareprogrammer.

2 Indsæt cd'en *Software og dokumentation*.

3 Fra hovedinstallationsdialogboksen, klik på **Install (Installer)**.

4 Følg vejledningen på skærmen.

Macintosh-brugere:

1 Luk alle åbne software programmer.

2 Indsæt cd'en *Software og dokumentation*.

3 Fra Finderens skrivebord, dobbelt-klik på printer Cd ikonen der vises automatisk.

4 Dobbelt-klik på **Install (Installer)** ikonen.

5 Følg vejledningen på skærmen.

Yderligere installation af printeren

Opdater tilgængelige optioner i printerdriveren

Når først printersoftwaren og eventuelle optioner er installeret, kan det være nødvendigt manuelt at tilføje optioner i printerdriveren, for at gøre dem tilgængelige for udskriftsjob.

For Windows-brugere

1 Gør ét af følgende:

I Windows Vista

- a Klik på .
- b Klik på **Control Panel (Kontrolpaneler)**.
- c Klik på **Hardware and Sound (Hardware og Lyd)**.
- d Klik på **Printers (Printere)**.

I Windows XP

- a Klik på **Start**.
- b Klik på **Printers and Faxe (Printere og Fax)**.

I Windows 2000

- a Klik på **Start**.
- b Klik på **Settings (Indstillinger) → Printers (Printere)**.

2 Vælg printeren.

3 Højre klik på printeren og vælg **Properties (Egenskaber)**.

4 Klik på fanen installer option.

5 Under tilgængelige optioner, tilføjes de installerede hardware optioner.

6 Klik på **Apply (Anvend)**.

For Macintosh-brugere

I Mac OS X version 10.5

- 1 Fra Apple menuen, vælg **System Preferences (System Præferencer)**.
- 2 Klik på **Print & Fax (Print & Fax)**.
- 3 Vælg printeren, og klik derefter på **Options & Supplies (Optioner & Forbrugsstoffer)**.
- 4 Klik på **Driver (Driver)**, og tilføj derefter de installerede hardware optioner.
- 5 Klik på **OK (Ok)**.

I Mac OS X version 10.4 og tidligere

- 1 Fra menuen Go, vælg **Applications (Programmer)**.
- 2 Dobbeltklik på **Utilities (Hjælpefunktioner)**, og dobbeltklik dernæst på **Print Center (Udskriftscenter)** eller **Printer Setup Utility (Hjælpefunktioner til printeropsætning)**.
- 3 Vælg printeren, og derefter fra printermenuen, vælges **Show Info (Vis info)**.

Yderligere installation af printeren

4 Fra pop op menuen, vælges **Installable Options (Installerbare optioner)**.

5 Tilføj de installerede hardware optioner, og klik derefter på **Apply Changes (Tilføj ændringer)**.

Opsætning af trådløs udskrivning

Information, som du vil få brug for til at installere printeren på et trådløst netværk

Bemærk! Forbind ikke installations- eller netværkskablerne, før du bliver bedt om det af hjælpeprogrammet.

- **SSID**—SSID'en kaldes også netværksnavnet.
- **Trådløs modus (eller netværksmodus)**—Modus er enten infrastruktur eller ad hoc.
- **Kanal (til ad hoc netværk)**—Kanalen vælger automatisk standardindstilling til infrastruktur-netværk.
Nogle ad hoc netværk kræver også automatisk indstilling. Spørg din systemadministrator, hvis du er i tvivl om, hvilken kanal du skal vælge.
- **Sikkerhedsmetode**—Der er tre grundlæggende sikkerhedsmetoder at vælge imellem:
 - WEP-nøgle
Hvis dit netværk bruger mere end én WEP nøgle, indtastes op til fire i de dertil beregnede felter. Vælg den nøgle, der nu er i brug i netværket ved at vælge Standard WEP transmissionsnøglen.
eller
 - WPA eller WPA2 kodeord
WPA omfatter kryptering som en ekstra sikkerhed. Der kan vælges mellem AES og TKIP. Kryptering skal indstilles til samme type på routeren og på printeren; ellers kan printeren ikke kommunikere på netværket.
 - Ingen sikkerhed
Hvis dit trådløse netværk ikke bruger nogen form for sikkerhed, får du ikke sikkerhedsoplysninger.

Bemærk! Det anbefales ikke at bruge et usikkert trådløst netværk.

Hvis du installerer printeren på et 802.1X netværk ved hjælp af den avancerede metode, kan du få brug for følgende:

- Godkendelsestype
- Indre godkendelsestype
- 802.1X brugernavn og adgangskode
- Certifikater

Bemærk! For mere information om konfigurationen af 802.1X-sikkerhed, se *Netværksguide* på cd'en *Software og Dokumentation*.

Installere printeren på et trådløst netværk (Windows)

Inden du installerer printeren på et trådløst netværk, skal du sikre dig, at:

- Dit trådløse netværk er rigtigt konfigureret og fungerer ordentligt.
- At computeren du bruger er forbundet til det samme trådløse netværk som printeren.

1 Tilslut strøm-kablet, og tænd derefter for printeren.

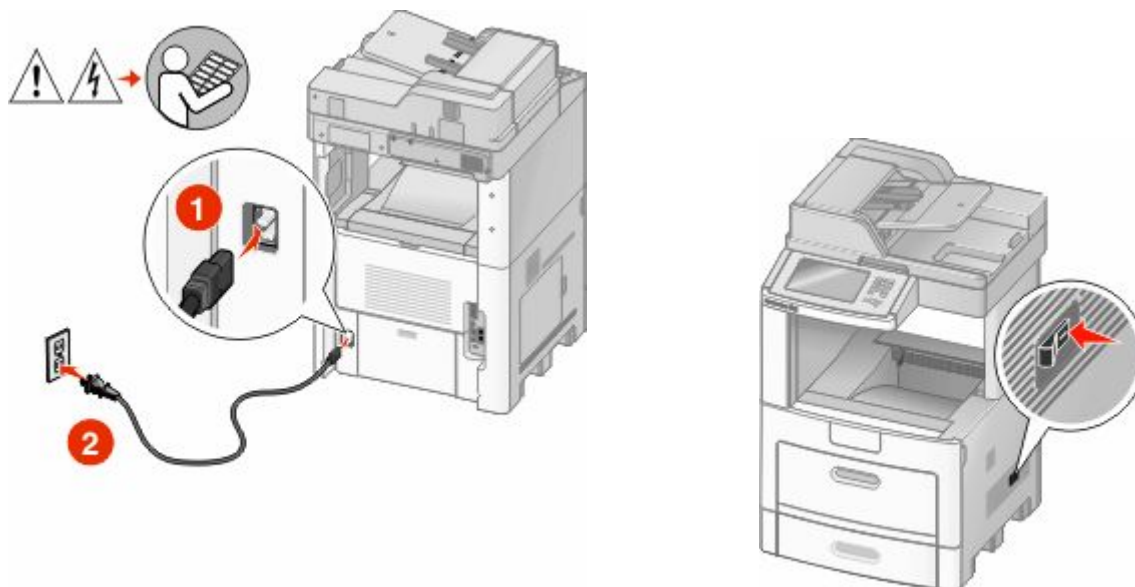

Kontroller, at printeren og computer er tændt og er klar.



Tilslut ikke USB-kablet før du bliver bedt derom via skærmen.

2 Indsæt cd'en *Software og dokumentation*.

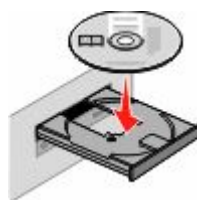

3 Klik på **Install (Installation)**.

4 Klik på **Agree (Jeg accepterer)**.

5 Klik på **Suggested (Foreslået)**.

6 Klik på **Wireless Network Attach (Tilsluttet trådløst netværk)**.

Yderligere installation af printeren

7 Tilslut kablerne i følgende rækkefølge:

- a** Brug et USB-kabel for midlertidigt at tilslutte computeren, som er forbundet til det trådløse netværk, til printeren .

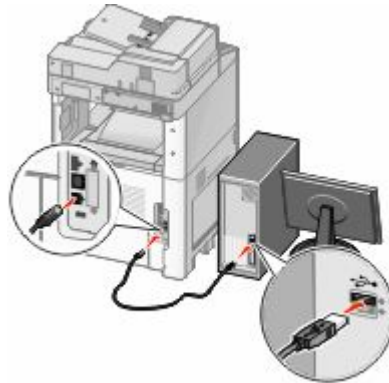

Bemærk! Når printeren er konfigureret, vil programmet bede dig afbryde den midlertidige USB-tilslutning, således at du vil kunne udskrive over det trådløse netværk.

- b** Hvis din printer har funktioner til fax skal du tilslutte den til telefonkablet.
- 8** Følg vejledningen på skærmen for at fuldføre installationen.
- 9** Hvis du vil lade andre computere på det trådløse netværk bruge den trådløse printer, følg trin 2 til 6 og trin 8 hver computer.

Installere printeren på et trådløst netværk (Macintosh)

Forbered konfiguration af printeren

- 1** Lokaliser printerens MAC-adresse på det ark, der fulgte med til printeren. Skriv MAC-adressens sidste seks tal i feltet herunder:
MAC-adresse: _____
- 2** Hvis din printer har funktioner til fax skal du tilslutte den til telefonkablet.

3 Tilslut strømkablet og tænd derefter for printeren.

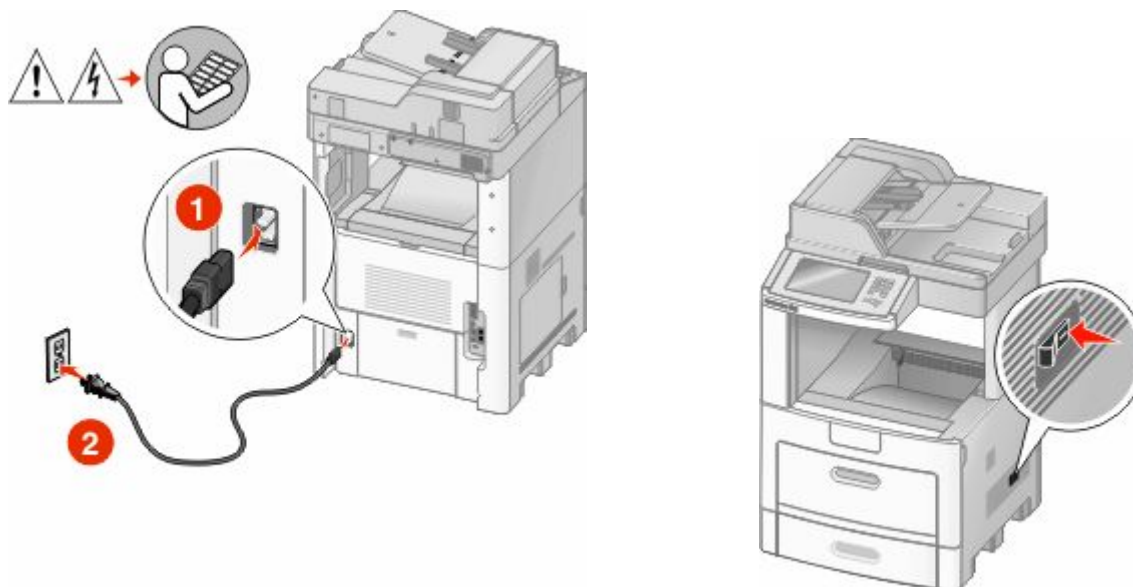

Indtast printeroplysninger.

1 Gå til indstillinger for AirPort.

I Mac OS X version 10.5

- a Fra Apple-menuen vælg **System Preferences (Systemindstillinger)**.
- b Klik på **Network (Netværk)**.
- c Klik på **AirPort**.

I Mac OS X version 10.4 og tidligere

- a Fra menuen Go, vælg **Applications (Programmer)**.
- b Dobbeltklik på **Internet Connect (Forbind til internettet)**.
- c Fra værktøjslinjen klik på **AirPort**.

2 Fra pop-up menuen for netværk, vælg **print server (printserver) xxxxxx**, hvor x'erne er de sidste seks tal af MAC-adressen, som du finder på MAC-adressearket.

3 Åbn Safari-browseren.

4 Fra rullemenuen Bogmærker vælg **Show (Vis)**.

5 Under Collections vælg **Bonjour** eller **Rendezvous**, og dobbeltklik derefter på printernavnet.

6 Fra hovedsiden på den indbyggede webserver, naviger til siden hvor indstillingerne for det trådløse netværk findes.

Konfigurer printeren for trådløs adgang

1 Indtast dit netværksnavn (SSID) i det egnede felt.

2 Hvis du bruger en trådløs router, vælg netværkstilstanden **Infrastructure (infrastruktur)**.

3 Vælg den type af sikkerhed som du vil bruge, for at beskytte dit trådløse netværk.

Yderligere installation af printeren

- 4 Indtast de nødvendige sikkerhedsoplysninger for at printeren kan forbinde til dit trådløse netværk.
- 5 Klik på **Send**.
- 6 Åben programmet AirPort på din computer:

I Mac OS X version 10.5

- a Vælg **System Preferences (Systemindstillinger)** fra Apple-menuen.
- b Klik på **Network (Netværk)**.
- c Klik på **AirPort**.

I Mac OS X version 10.4 og tidligere

- a Fra menuen Go, vælg **Applications (Programmer)**.
- b Dobbeltklik på **Internet Connect (Forbind til internettet)**.
- c Fra værktøjslinjen klik på **AirPort**.

- 7 Fra popup-menuen for netværk, vælges dit trådløse netværk.

Konfigurer din computer til at bruge printeren trådløst

For at kunne printe til en netværksprinter skal hver Macintosh-bruger installere en tilpasset *PostScript Printer Description* (PPD)-fil og oprette en printer i Print Center eller Printer Setup Utility.

- 1 Installere af en PPD-fil på computeren:
 - a Indsæt cd'en *Software og dokumentation* i cd- eller dvd-drevet.
 - b Dobbeltklik på installationspakken til printeren.
 - c Fra velkomstskræmen, klik på **Continue (Fortsæt)**.
 - d Klik på **Continue (Fortsæt)** igen efter at have set filen Readme.
 - e Klik på **Continue (Fortsæt)**, når du har læst licensaftalen, og klik derefter på **Agree (Accepterer)** for at acceptere aftalens vilkår.
 - f Vælg en destination, og klik derefter på **Continue (Fortsæt)**.
 - g Fra skærmen Nem installation, klik på **Install (Installer)**.
 - h Indtast brugeradgangskoden, og klik derefter på **OK**.
Al nødvendig software er installeret på computeren.
 - i Klik på **Close (Luk)**, når installationen er gennemført.
- 2 Tilføj printeren:
 - a Til IP-udskrift:

I Mac OS X version 10.5

- 1 Vælg **System Preferences (Systemindstillinger)** fra Apple-menuen.
- 2 Klik på **Print & Fax (Print & Fax)**.
- 3 Klik på +.
- 4 Vælg printeren fra listen.
- 5 Klik på **Add (Tilføj)**.

Kun Mac OS X version 10.4

- 1 Fra menuen Go, vælg **Applications (Programmer)**.
- 2 Dobbeltklik på **Utilities (Hjælpeværktøjer)**.
- 3 Find og dobbeltklik på **Printer Setup Utility (Printer Setup Utility (hjælpeprogram til trådløs printerkonfiguration))** eller **Print Center (Udskriftcenter)**.
- 4 Fra listen over printere vælg **Add (Tilføj)**.
- 5 Vælg printeren fra listen.
- 6 Klik på **Add (Tilføj)**.

b Til AppleTalk udskrift:

I Mac OS X version 10.5

- 1 Vælg **System Preferences (Systemindstillinger)** fra Apple-menuen.
- 2 Klik på **Print & Fax (Print & Fax)**.
- 3 Klik på +.
- 4 Klik på **AppleTalk (AppleTalk)**.
- 5 Vælg printeren fra listen.
- 6 Klik på **Add (Tilføj)**.

Kun Mac OS X version 10.4

- 1 Fra menuen Go, vælg **Applications (Programmer)**.
- 2 Dobbeltklik på **Utilities (Hjælpeværktøjer)**.
- 3 Find og dobbeltklik på **Print Center (Udskriftcenter)** eller **Printer Setup Utility (Printeropsætning)**.
- 4 Fra listen over printere vælg **Add (Tilføj)**.
- 5 Vælg fanen **Default Browser (Standard browser)**.
- 6 Klik på **More Printers (Flere printere)**.
- 7 Vælg **AppleTalk (AppleTalk)** i pop op-menuen.
- 8 Vælg **Local AppleTalk zone (Lokal AppleTalk zone)** fra den anden pop-up menu.
- 9 Vælg printeren fra listen.
- 10 Klik på **Add (Tilføj)**.

Installation af printeren på et trådet netværk

Brug følgende vejledning for at installere printeren på et kablet (Ethernet) netværk. Disse instruktioner gælder for Ethernet og fiber optiske netværksforbindelser.

Inden du installerer printeren på et kablet netværk, skal du sikre dig, at:

- Du har afsluttet den første installation af printeren.
- At printeren og computeren er tilsluttet til dit netværk med den passende kabeltype.

For Windows-brugere

- 1 Indsæt cd'en *Software og dokumentation*.

Vent på, at startskærbilledet vises.

Hvis cd'en ikke åbner efter et minut, gør et af følgende:

I Windows Vista

- a Klik på .
- b I søgeboksen Start skal du indtaste `D:\setup.exe`, hvor D er bogstavet på dit cd- eller dvd-drev.

I Windows XP og tidligere

- a Klik på **Start**.
- b Klik på **Run (Kør)**.
- c Indtast `D:\setup.exe`, hvor D er bogstavet på dit Cd eller DVD drev.

2 Klik på **Install Printer and Software (Installer printer og software)**.

3 Klik på **Agree (Accepter)** for at acceptere licensaftalen.

4 Vælg **Suggested (Foreslået)**, og klik derefter på **Next (Næste)**.

Bemærk! For at konfigurere printeren med en statisk IP-adresse ved hjælp af IPv6 eller for at konfigurere printere ved hjælp af scripts, vælges **Custom (Tilpasset)**, og derefter følges vejledningen på skærmen.

5 Vælg **Wired Network Attach (tilsluttet kablet netværk)**, og klik derefter på **Next (Næste)**.

6 Vælg printerproducenten på listen.

7 Vælg printermodellen på listen, og klik derefter på **Next (Næste)**.

8 Vælg printeren på listen over printere, som opdages på netværket, og klik derefter på **Finish (Afslut)**.

Bemærk! Hvis din konfigurerede printer ikke kommer frem på listen over opdagede printere, skal du klikke på **Add Port (Tilføj port)** og følge vejledningen på skærmen.

9 Følg vejledningen på skærmen for at fuldføre installationen.

For Macintosh-brugere

1 Lad netværkets DHCP-server tildele printeren en IP-adresse.

2 Udskriv en netværksopsætningsside fra printeren. For mere information udskriv en netværksindstillingsside "Udskrive en netværksinstallationsside" på side 45.

3 Udskriv en netværkskonfigurationsside og lokaliser IP adressen i TCP/IP afsnittet. Du skal have en IP adresse hvis du konfigurerer forbindelse for computere på et andet subnet end printeren.

4 Installer printerdriveren og tilføj printeren.

a Installere af en PPD-fil på computeren:

1 Indsæt cd'en *Software og dokumentation* i cd- eller dvd-drevet.

2 Dobbeltklik på installationspakken til printeren.

3 Fra velkomstskaermen, klik på **Continue (Fortsæt)**.

4 Klik på **Continue (Fortsæt)** igen efter at have set filen Readme.

5 Klik på **Continue (Fortsæt)**, når du har læst licensaftalen, og klik derefter på **Agree (Accepter)** for at acceptere aftalens vilkår.

6 Vælg en destination, og klik derefter på **Continue (Fortsæt)**.

7 Fra skærmen Nem installation, klik på **Install (Installer)**.

- 8 Indtast brugeradgangskoden, og klik derefter på **OK**.
Al nødvendig software installeres på computeren.
- 9 Klik på **Close (Luk)**, når installationen er gennemført.

b Tilføj printeren:

- Til IP-udskrift:

I Mac OS X version 10.5

- 1 Vælg **System Preferences (Systemindstillinger)** fra Apple-menuen.
- 2 Klik på **Print & Fax (Print & Fax)**.
- 3 Klik på +.
- 4 Vælg printeren fra listen.
- 5 Klik på **Add (Tilføj)**.

I Mac OS X version 10.4 og tidligere

- 1 Fra menuen Go, vælg **Applications (Programmer)**.
 - 2 Dobbeltklik på **Utilities (Hjælpeværktøjer)**.
 - 3 Dobbeltklik på **Printer Setup Utility (Printeropsætning)** eller **Print Center (Udskriftscenter)**.
 - 4 Fra printerlisten, klik på **Add (Tilføj)**.
 - 5 Vælg printeren fra listen.
 - 6 Klik på **Add (Tilføj)**.
- Til AppleTalk udskrift:

I Mac OS X version 10.5

- 1 Vælg **System Preferences (Systemindstillinger)** fra Apple-menuen.
- 2 Klik på **Print & Fax (Print & Fax)**.
- 3 Klik på +.
- 4 Klik på **AppleTalk (AppleTalk)**.
- 5 Vælg printeren fra listen.
- 6 Klik på **Add (Tilføj)**.

I Mac OS X version 10.4 og tidligere

- 1 Fra menuen Go, vælg **Applications (Programmer)**.
- 2 Dobbeltklik på **Utilities (Hjælpeværktøjer)**.
- 3 Dobbeltklik på **Print Center (Udskriftscenter)** eller **Printer Setup Utility (Printeropsætning)**.
- 4 Fra printerlisten, klik på **Add (Tilføj)**.
- 5 Vælg fanen **Default Browser (Standard browser)**.
- 6 Klik på **More Printers (Flere printere)**.
- 7 Vælg **AppleTalk (AppleTalk)** i pop op-menuen.
- 8 Vælg **Local AppleTalk zone (Lokal AppleTalk zone)** fra den anden pop-up menu.
- 9 Vælg printeren fra listen.
- 10 Klik på **Add (Tilføj)**.

Bemærk! Hvis printerens navn ikke vises i listen, skal du måske tilføje den ved brug af IP adressen. Kontakt den systemansvarlige for assistance.

Ændre portindstillinger efter at du har installeret et nyt netværks Internal Solutions Port

Når et nyt netværk Internal Solutions Port (ISP) bliver installeret i printeren, skal printer konfigurationen på de computere der har adgang til printeren opdateres, fordi printeren vil få tildelt en ny IP adresse. Alle computere der har adgang til printeren skal opdateres med den nye IP adresse, for at kunne udskrive til den over netværket.

Bemærkninger:

- Hvis printeren har en statisk IP adresse, som forbliver den samme, behøver du ikke at lave ændringer på computerens konfiguration.
- Hvis computerne er konfigureret til at udskrive til printeren med et netværksnavn, der forbliver det samme, i stedet for en IP adresse, behøver du ikke at lave ændringer i computerkonfigurationen.
- Hvis du tilføjer en trådløs ISP til en printer, der tidligere er konfigureret til en trådløs forbindelse, skal du forvise dig om, at det kablede netværk ikke er tilsluttet, når du konfigurerer printeren til trådløs drift. Hvis den kablede forbindelse forbliver forbundet, vil den trådløse konfiguration blive fuldført, men den trådløse ISP vil ikke være aktiv. Dette kan løses ved at frakoble den kablede forbindelse, slukke for printeren, og derefter tænde for den igen.

For Windows-brugere

- 1 Udskriv en netværksopsætningsside og noter den nye IP adresse.
- 2 Gør ét af følgende:

I Windows Vista

- a Klik på .
- b Klik på **Control Panel (Kontrolpaneler)**.
- c Under Hardware og Lyd, klik på **Printer (Printer)**.

I Windows XP

- a Klik på **Start**.
- b Klik på **Printers and Faxe (Printere og Fax)**.

I Windows 2000

- a Klik på **Start**.
- b Klik på **Settings (Indstillinger) → Printers (Printere)**.

- 3 Lokaliser den printer der er blevet ændret.

Bemærk! Hvis der er mere end en kopi af printeren, skal du opdatere dem alle med den nye IP adresse.

- 4 Højre-klik på den nye printer.
- 5 Klik på **Properties (Egenskaber)**.
- 6 Klik på fanen for **Ports (Porte)**.
- 7 Lokaliser den valgte port.
- 8 Klik på **Konfigurer Port (Konfigurer Port)**.

Yderligere installation af printeren

- 9 Indtast den nye IP adresse i feltet for "Printer Navn eller IP adresse". Du kan finde den nye IP adresse på den netværksopsætningside, som du udskrev i trin 1.
- 10 Click **OK (Ok)**, og klik derefter på **Close (Luk)**.

For Mac brugere

- 1 Udskriv en netværksopsætningside og noter den nye IP adresse.
- 2 Lokaliser IP adressen på printeren i TCP/IP afsnittet på netværksopsætnings siden. Du skal have en IP adresse hvis du konfigurerer forbindelse for computere på et andet subnet end printeren.
- 3 Tilføj printeren:
 - Til IP-udskrift:

I Mac OS X version 10.5

- a Vælg **System Preferences (Systemindstillinger)** fra Apple-menuen.
- b Klik på **Print & Fax (Print & Fax)**.
- c Klik på +.
- d Vælg printeren fra listen.
- e Klik på **Add (Tilføj)**.

I Mac OS X version 10.4 og tidligere

- a Fra menuen Go, vælg **Applications (Programmer)**.
 - b Dobbeltklik på **Utilities (Hjælpeværktøjer)**.
 - c Dobbeltklik på **Printer Setup Utility (Printeropsætning)** eller **Print Center (Udskriftscenter)**.
 - d Fra printerlisten, klik på **Add (Tilføj)**.
 - e Vælg printeren fra listen.
 - f Klik på **Add (Tilføj)**.
- Til AppleTalk udskrift:

I Mac OS X version 10.5

- a Vælg **System Preferences (Systemindstillinger)** fra Apple-menuen.
- b Klik på **Print & Fax (Print & Fax)**.
- c Klik på +.
- d Klik på **AppleTalk (AppleTalk)**.
- e Vælg printeren fra listen.
- f Klik på **Add (Tilføj)**.

I Mac OS X version 10.4 og tidligere

- a Fra menuen Go, vælg **Applications (Programmer)**.
- b Dobbeltklik på **Utilities (Hjælpeværktøjer)**.
- c Dobbeltklik på **Print Center (Udskriftscenter)** eller **Printer Setup Utility (Printeropsætning)**.
- d Fra printerlisten, klik på **Add (Tilføj)**.
- e Vælg fanen **Default Browser (Standard browser)**.
- f Klik på **More Printers (Flere printere)**.
- g Vælg **AppleTalk (AppleTalk)** i pop op-menuen.

Yderligere installation af printeren

- h** Vælg **Local AppleTalk zone (Lokal AppleTalk zone)** fra den anden pop-up menu.
- i** Vælg printeren fra listen.
- j** Klik på **Add (Tilføj)**.

Indstilling af seriel udskrivning

Med seriel udskrivning overføres dataene en bit ad gangen. Selvom seriel udskrivning som regel er langsommere end parallel udskrivning, er det det foretrukne valg, når der er lang afstand mellem printerens og computerens, eller når et højtydende interface ikke er tilgængeligt.

Efter installation af en seriel port skal du konfigurere printerens og computerens, for at de skal kunne kommunikere med hinanden. Forvis dig om at du har tilsluttet det serielle kabel til printerens serielle port.

- 1** Indstil parametrene på printerens.
 - a** Fra printerens kontrolpanel, naviger til menuen for portindstillinger.
 - b** Find undermenuen med indstillingerne for den serielle port.
 - c** Foretag alle nødvendige ændringer af de serielle indstillinger.
 - d** Gem de nye indstillinger.
 - e** Udskriv en menuindstillingsside.

- 2** Installer printerdriveren:

- a** Indsæt cd'en *Software og dokumentation*. Den starter automatisk. Hvis cd'en ikke starter automatisk, gør et af følgende:

I Windows Vista

- 1** Klik på .
- 2** I søgeboksen Start skal du indtaste `D:\setup.exe`, hvor **D** er bogstavet på dit cd- eller dvd-drev.

I Windows XP og tidligere

- 1** Klik på **Start**.
 - 2** Klik på **Run (Kør)**.
 - 3** Indtast `D:\setup.exe`, hvor **D** er bogstavet på dit Cd eller DVD drev.
- b** Klik på **Install Printer and Software (Installer printer og software)**.
 - c** Klik på **Agree (Accepter)** for at acceptere licensaftalen for printersoftware.
 - d** Klik på **Custom (Tilpasset)**.
 - e** Forvis dig om at Vælg komponenter er valgt, og klik derefter på **Next (Næste)**.
 - f** Forvis dig om at Lokalt er valgt, og klik derefter på **Next (Næste)**.
 - g** Vælg printerproducenten fra menuen.
 - h** Vælg printermodellen fra menuen, og klik derefter på **Add Printer (Tilføj printer)**.
 - i** Klik på + ved siden af printermodellen, under Vælg komponenter.
 - j** Sørg for, at den korrekte printerport er tilgængelig under Vælg komponenter. Dette er porten hvor det serielle kabel sluttes til computeren. Hvis den korrekte port ikke er tilgængelig, vælg porten under menuen Vælg port, og klik derefter på **Add Port (Tilføj port)**.

Yderligere installation af printerens

- k** Udfør enhver nødvendig ændring i vinduet Tilføj en ny port. Klik på **Add Port (Tilføj port)** for at færdiggøre portens tilføjelse.
- l** Forvis dig om at afkrydsningsfeltet ved siden af den valgte printer er markeret.
- m** Vælg evt. andet valgfrit software som du vil installere, og klik derefter på **Next (Næste)**.
- n** Klik på **Finish (Udfør)** for at udføre installationen af printersoftware.

3 Indstilling af COM-portparametre

Når printerdriveren er installeret, skal du indstille serielparametrene for den kommunikationsport (COM), som er tildelt printerdriveren.

Serielparametrene for COM-porten skal svare nøjagtigt til de serielparametre, du har valgt på printeren.

- a** Åbn enhedshåndtering Gør ét af følgende:

I Windows Vista

- 1 Klik på .
- 2 Klik på **Control Panel (Kontrolpaneler)**.
- 3 Klik på **System and Maintenance (System og vedligeholdelse)**.
- 4 Klik på **System**.
- 5 Klik på **Device Manager (Enhedshåndtering)**.

I Windows XP

- 1 Klik på **Start**.
- 2 Klik på **Control Panel (Kontrolpaneler)**.
- 3 Klik på **Performance and Maintenance (Ydeevne og vedligeholdelse)**.
- 4 Klik på **System**.
- 5 Fra fanen Hardware, klik på **Device Manager (Enhedshåndtering)**.

I Windows 2000

- 1 Klik på **Start**.
 - 2 Klik på **Settings (Indstillinger) → Control Panel (Kontrolpanel)**.
 - 3 Klik på **System**.
 - 4 Fra fanen Hardware, klik på **Device Manager (Enhedshåndtering)**.
- b** Klik på + for at udvide listen af tilgængelige porte.
 - c** Vælg den kommunikationsport hvormed du har tilsluttet dit serielle kabel til computeren (eksempelvis COM1).
 - d** Klik på **Properties (Egenskaber)**.
 - e** Indstil serielparametrene på fanen Portindstillinger til præcis de samme serielparametre som på printeren. Find printerindstillingerne under overskriften seriel på siden med menuindstillinger, som du udskrev tidligere.
 - f** Klik på **OK**, og luk herefter alle vinduer.
 - g** Udskriv en testside for at kontrollere printerinstallationen. Når en testside udskrives korrekt, er printerkonfigurationen fuldført.

Installation af printeren til fax

Bemærk! Faxfunktionen er ikke tilgængelig på alle printermodeller.

De følgende forbindelsesmetoder er muligvis ikke gældende for alle lande eller områder.



FORSIGTIG! STØDFARE: Du må ikke benytte faxfunktionen i tordennejr. Installer ikke dette produkt, og foretag ikke elektriske tilslutninger eller kabeltilslutninger, som f.eks. netledningen eller telefonen, i tordennejr.

Valg af en faxforbindelse

Du kan forbinde printeren med udstyr, f.eks. en telefon, en telefonsvarer eller et computermodem.

Bemærk! Printeren er en analog enhed, der fungerer bedst, når den er tilsluttet vægstikket direkte. Andre enheder (f.eks. telefon eller telefonsvarer) kan tilsluttes, så de passerer via printeren som beskrevet i installationsvejledningen. Hvis du ønsker en digital forbindelse, f.eks. ISDN, DSL eller ADSL, kræves en tredje enhed (f.eks. et DSL-filter).

Du *behøver ikke* tilslutte printeren til en computer, men du *skal* tilslutte den til en telefonlinje for at sende og modtage faxer.

Du kan tilslutte printeren til andet udstyr. Se tabellen nedenfor for at finde den bedste måde at indstille printeren på.

Udstyr	Fordele
<ul style="list-style-type: none">• Printer• En telefonledning	Send og modtag faxer uden brug af en computer.
<ul style="list-style-type: none">• Printer• En telefon• To telefonledninger	<ul style="list-style-type: none">• Brug faxlinjen som en normal telefonlinje.• Send og modtag faxer uden brug af en computer.
<ul style="list-style-type: none">• Printer• En telefon• En telefonsvarer• Tre telefonledninger	Modtag både indgående stemmebeskeder og faxer.
<ul style="list-style-type: none">• Printer• En telefon• Et computermodem• Tre telefonledninger	Send faxer ved hjælp af computer eller printer.

Anvendelse af en RJ11-adapter

Land/område

- Storbritannien
- Irland
- Finland
- Norge
- Danmark
- Italien
- Sverige
- Holland
- Frankrig
- Portugal

For at tilslutte din printer til en telefonsvarer, telefon eller andet telekommunikationsudstyr, skal du bruge telefonlinjeadapteren, som i visse lande eller regioner er inkluderet i kassen med printeren.

Bemærk! Hvis du har DSL, skal du ikke tilslutte printeren ved hjælp af en linjedeler, fordi faxfunktioner muligvis ikke vil fungere korrekt.

- 1 Tilslut adapteren til telefonledningen, som blev leveret med printeren.

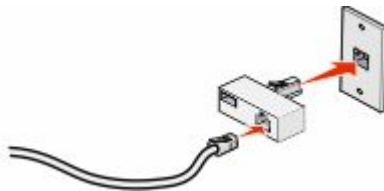

Bemærk! Den viste adapter er en britisk adapter. Din adapter ser muligvis anderledes ud, men den vil passe til telefonstikket, der hvor du befinder dig.

- 2 Tilslut telefonlinjen fra dit valgte telekommunikationsudstyr til det venstre stik på adapteren.



Hvis dit telekommunikationsudstyr bruger en amerikansk (RJ11) telefonlinje, skal du følge disse trin for at tilslutte udstyret:

- 1 Fjern stikket fra EXT-porten  på printerens bagside.

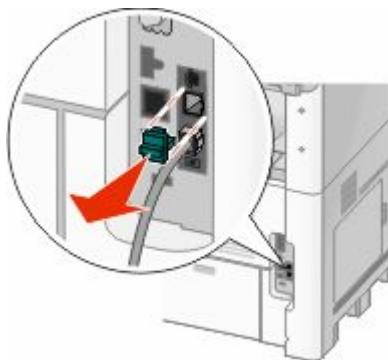

Bemærk! Når stikket er fjernet, vil landespecifikt eller regionspecifikt udstyr - du forbinder til printeren via adapteren - ikke længere virke korrekt.



Yderligere installation af printeren

2 Forbind dit telekommunikationsudstyr direkte til EXT-porten  på bagsiden af printeren.



Advarsel! Potentiel skade: Rør ikke ved ledninger eller printeren i det viste område, mens du aktivt sender eller modtager en fax.



Land/område

- Saudiarabien
- Forenede Arabiske Emirater
- Egypten
- Bulgarien
- Tjekkiet
- Belgien
- Australien
- Sydafrika
- Grækenland
- Israel
- Ungarn
- Polen
- Rumænien
- Rusland
- Slovenien
- Spanien
- Tyrkiet

For at forbinde en telefon, en telefonsvarer, eller andet telekommunikationsudstyr til printeren:

- 1 Fjern stikket fra printerens bagside.

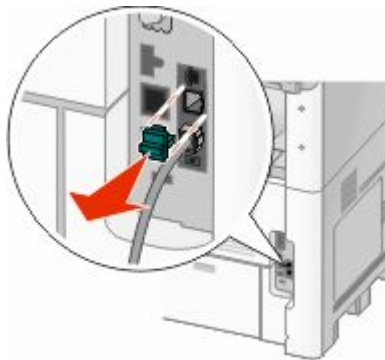

- 2 Tilslut dit telekommunikationsudstyr direkte til EXT-porten  på bagsiden af printeren.



Bemærk! Når stikket er fjernet, vil landspecifikt eller regionspecifikt udstyr - du forbinder til printeren via adapteren - ikke længere virke korrekt.



Land/område

- Tyskland
- Østrig
- Schweiz

Der er et stik installeret i EXT-porten  på printeren. Dette stik er nødvendigt, for at printeren kan fungere korrekt.



Bemærk! Fjern ikke stikket. Hvis du fjerner det, vil andre telekommunikationsapparater i dit hjem (såsom telefoner eller telefonsvarer) muligvis ikke virke.

Direkte tilslutning til et telefonvægstik i Tyskland

Slut printeren direkte til et telefonvægstik for at sende og modtage faxdokumenter uden brug af en computer.

Bemærk! I Tyskland (og andre lande) leveres printeren med et specielt RJ-11-stik i EXT-porten. Fjern ikke RJ-11-stikket. Det kræves for, at både fax og telefon fungerer korrekt.

- 1 Kontroller, at du har en telefonledning (leveres med produktet) og et telefonvægstik.
- 2 Slut den ene ende af telefonledningen til printerens LINE-port.

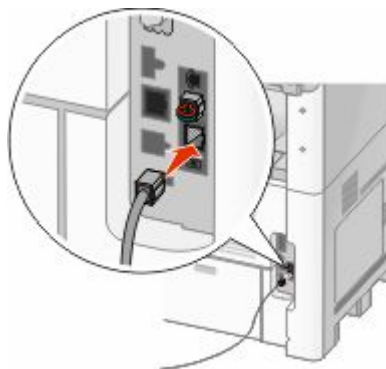

- 3 Slut den anden ende af telefonledningen til N-stikket på det aktive telefonvægstik.



Yderligere installation af printeren

- 4 Hvis du gerne vil bruge den samme telefonlinje både til fax og telefon, skal du tilslutte den anden telefonlinje (medfølger ikke) mellem telefonen og F-stikket på et aktivt telefonvægstik.

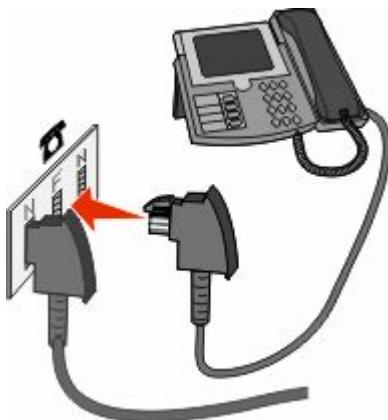

- 5 Hvis du gerne vil bruge den samme linje til optagelse af meddelelser på din telefonsvarer, skal du tilslutte en anden telefonlinje (medfølger ikke) mellem telefonsvareren og det andet N-stik i telefonvægstikket.

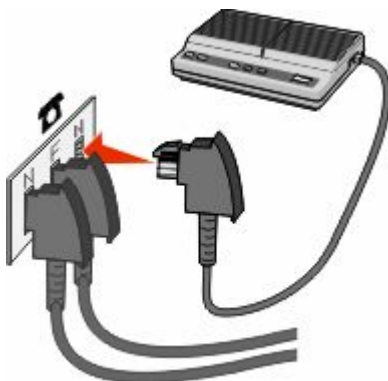

Tilslutning til en telefon

Tilslut en telefon til printeren for at bruge faxlinjen som en normal telefonlinje. Derefter kan du indstille printeren, uanset hvor telefonen er placeret, til at tage kopier eller sende og modtage fax uden brug af en computer.

Bemærk! Indstillingen varierer afhængigt af dit land eller område.

- 1 Kontroller, at du har følgende dele:

- En telefon
- To telefonledninger
- Et telefonstik i væggen

2 Tilslut den ene telefonledning til LINE-porten  på printeren, og sæt den i et aktivt telefonstik i væggen.



3 Fjern det beskyttende stik fra EXT-porten  på printeren.

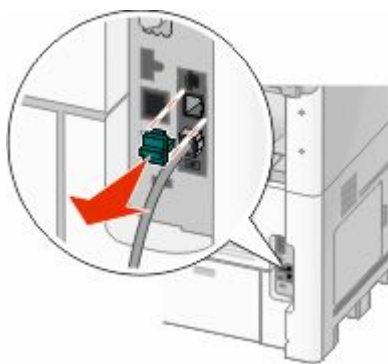

4 Slut den anden telefonledning til en telefon, og sæt den derefter EXT-porten  på printeren.



Tilslutning af en telefonsvarer

Slut en telefonsvarer til printeren, der kan modtage indgående telefonopkald og faxer.

Bemærk! Indstillingen varierer afhængigt af dit land eller område.

1 Kontroller, at du har følgende dele:

- En telefon
- En telefonsvarer
- Tre telefonledninger
- Et telefonstik i væggen

2 Tilslut den ene telefonledning til LINE-porten  på printeren, og sæt den i et aktivt telefonstik i væggen.



3 Fjern det beskyttende stik fra EXT-porten  på printeren.

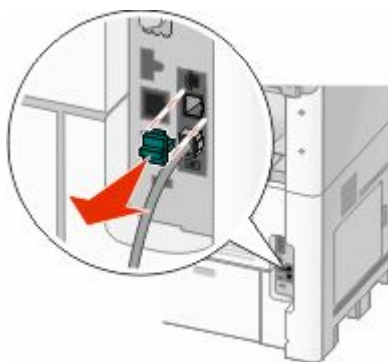

4 Sæt den anden telefonledning fra telefonen i telefonsvareren.



5 Slut den tredje telefonledning fra telefonsvareren til EXT-porten  på printeren.



Yderligere installation af printeren

Tilslutning til en computer med et modem

Slut printeren til en computer med et modem for at sende faxer fra softwareprogrammet.

Bemærk! Indstillingen varierer afhængigt af dit land eller område.

1 Kontroller, at du har følgende dele:

- En telefon
- En computer med et modem
- Tre telefonledninger
- Et telefonstik i væggen

2 Tilslut den ene telefonledning til LINE-porten  på printeren, og sæt den i et aktivt telefonstik i væggen.



3 Fjern det beskyttende stik fra EXT-porten  på printeren.

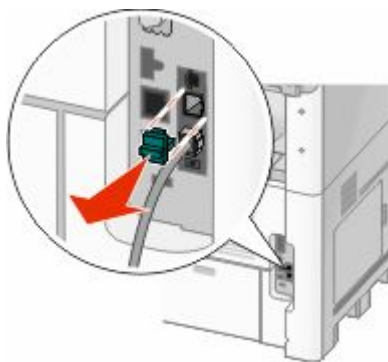

4 Sæt den anden telefonledning fra telefonen i computermodemet.



Yderligere installation af printeren

- 5 Slut den tredje telefonledning fra computermodemet til EXT-porten  på printeren.

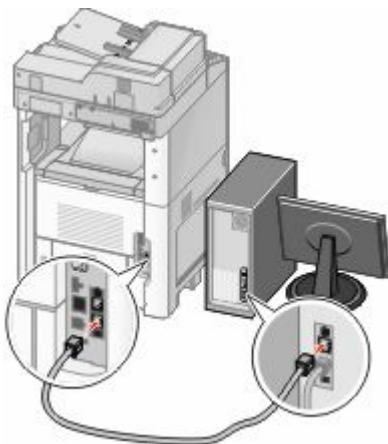

Indstilling af navn og nummer på udgående fax

For at få det angivne faxnavn og faxnummer skrevet på udgående faxer:

- 1 Indtast printerens IP adresse i adressefeltet på din Web browser.

Bemærk! Hvis du ikke kender IP adressen på printeren, udskriv en netværkskonfigurationside og lokaliser IP adressen i TCP/IP afsnittet.

- 2 Klik på **Settings (Indstillinger)**.
- 3 Klik **Fax Settings (Faxindstillinger)**.
- 4 Klik på **Analog Fax Setup (Opsætning af analog fax)**.
- 5 Klik inde i feltet Stationsnavn, og indtast derefter det navn, som skal skrives på alle udgående faxer.
- 6 Klik inde i feltet Stationsnavn, og indtast derefter printerens faxnummer.
- 7 Klik på **Send**.

Indstilling af dato og klokkeslæt

Du kan indstille dato og klokkeslæt, så de bliver trykt på hver fax, du sender. Hvis der opstår strømsvigt, skal du muligvis indstille dato og klokkeslæt igen. Sådan indstilles dato og klokkeslæt:

- 1 Indtast printerens IP adresse i adressefeltet på din Web browser.

Bemærk! Hvis du ikke kender IP adressen på printeren, udskriv en netværkskonfigurationside og lokaliser IP adressen i TCP/IP afsnittet.

- 2 Klik på **Links & Index (Links & Indeks)**.
- 3 Klik på **Set Date and Time (Indstil dato og tid)**.
- 4 Klik inde i feltet Indstil dato og klokkeslæt, og indtast derefter den aktuelle dato og det aktuelle klokkeslæt.
- 5 Klik på **Submit (Send)**.

Tænde for sommertid

Printeren kan indstilles til automatisk at justere for sommertid:



- 1** Indtast printerens IP adresse i adressefeltet på din Web browser.
Bemærk! Hvis du ikke kender IP adressen på printeren, udskriv en netværkskonfigurationsside og lokaliser IP adressen i TCP/IP afsnittet.
- 2** Klik på **Links & Index (Link & Indeks)**.
- 3** Klik på **Set Date and Time (Indstil dato og tid)**.
- 4** Vælg **Automatically Observe DST (Observer automatisk sommertid)**.
- 5** Klik på **Send**.

Ilægning af papir og specialmedier

Dette afsnit forklarer, hvordan man lægger papir i skufferne til 250-, 500,- og 2000-ark og i MP-arkføderen. Det indeholder også oplysninger om papirretning, indstilling af papirstørrelse og papirtype, skuffesammenkædning og fjernelse af skuffesammenkædning.

Indstilling af papirstørrelse og -type

Indstillingen Papirstørrelse bestemmes af stillingen på papirstyrene i skuffen. Det gælder for alle skuffer undtaget MP arkføderen. Indstillingen for Papirstørrelse for MP arkføderen skal angives manuelt. Standardpapirtypen er almindeligt papir. Indstillingen Papirtype skal angives manuelt for alle skuffer, der ikke indeholder almindeligt papir.

- 1 Kontroller, at printeren er tændt, og at **Klar** vises.
- 2 Tryk på  på startskærbilledet.
- 3 Tryk **Paper Menu (Papirmenu)**.
- 4 Tryk på **Paper Size/Type (Papirstørrelse/-type)**.
- 5 Tryk på pilene for den ønskede papirbakke, indtil den korrekte størrelse og type vises.
- 6 Tryk på **Submit (Send)**.
- 7 Tryk på  for at vende tilbage til startside

Konfiguration af indstillinger til papirstørrelsen Universal

Papirstørrelsen Universal er en brugerdefineret indstilling, der giver dig mulighed for at udskrive på papirstørrelser, der ikke findes i printerens menuer. Indstil papirstørrelsen for den angivne skuffe til Universal, når den ønskede størrelse ikke vises i menuen Paper Size (papirstørrelse). Angiv derefter følgende indstillinger til papirstørrelsen Universal til dit papir:

- Vælg måleenhed (millimeter eller tommer).
- Bredde stående
- Højde stående

Bemærk! Den mindste understøttede Universelle størrelse er 76 x 76 mm (3 x 3 in.); den største er 216 x 356 mm (8.5 x 14 in.).

Angiv en måleenhed

- 1 Kontroller, at printeren er tændt, og at **Klar** vises.
- 2 Tryk på  på startskærbilledet.
- 3 Tryk **Paper Menu (Papirmenu)**.
- 4 Tryk på ned tasten, indtil **Universal opsætning** vises, og tryk derefter på **Universal Setup (Universal opsætning)**.
- 5 Tryk på venstre og højre pile tast for at vælge måleenhed.

- 6 Tryk på **Portrait Width (Stående bredde)** eller **Portrait Height (Portræt højde)**.
- 7 Tryk på piletasterne for at vælge den ønskede bredde eller højde.
- 8 Klik på **Submit (Send)** for at gemme dine valg.
Sender valg vises efterfulgt af Papirmenu.
- 9 Tryk på  for at vende tilbage til startside

Ilægning af papir til 250- eller 550-ark skuffe (standard eller ekstra)

Selv om 250-ark skuffen og 550-ark skuffen ser forskelligt ud, skal de påfyldes på samme måde. Følg disse instruktioner for at lægge papir i en af skufferne:

- 1 Træk skuffen ud.

Bemærk! Fjern aldrig skuffer, mens der udskrives et job, eller mens der står **Optaget** på displayet. Det kan forårsage papirstop.

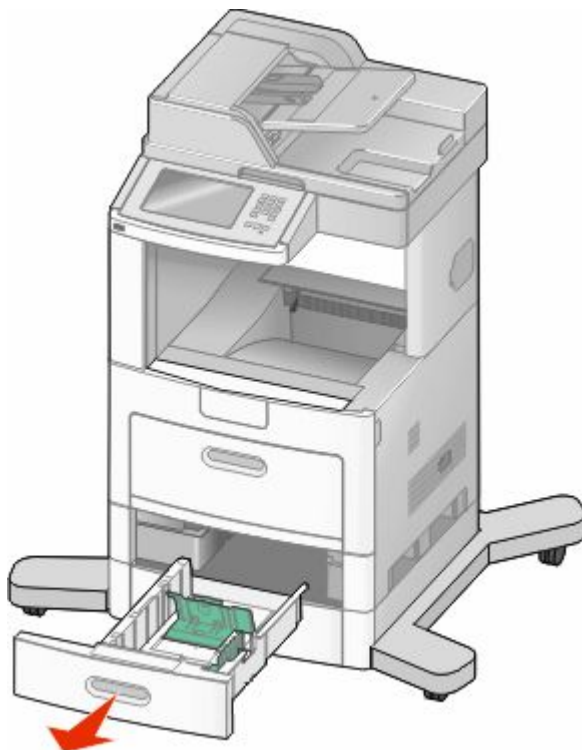

- 2 Klem længdestyrstappene indad som vist, og skub længdestyret til den rigtige stilling for den papirstørrelse, der skal lægges i.

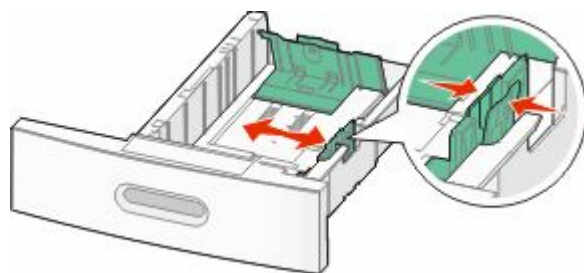

- 3 Klem længdestyrstappene indad som vist, og skub styret til den rigtige stilling for den papirstørrelse, der skal lægges i.

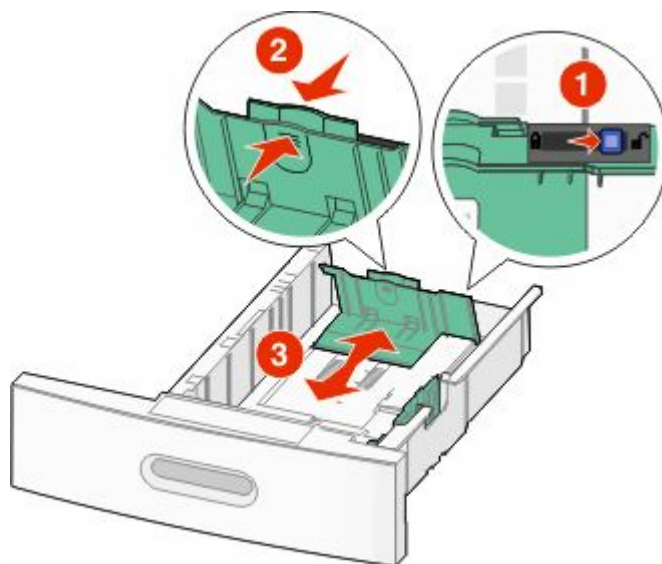

Bemærkninger:

- Brug størrelsesindikatorerne i bunden af skuffen til at placere styrene det rigtige sted.
- For standard papirstørrelser, lås længdestyrene.

- 4 Bøj arkene frem og tilbage for at løsne dem, og luft dem derefter. Undgå at folde eller krølle papiret. Bank kanterne let på en plan overflade.



- 5 Ilæg papirstakken:

- Ilæg papiret med forsiden ned for enkeltsidet udskrivning.
- Med udskriftssiden opad til dupleksudskrivning

Bemærk! Papir skal ilægges forskelligt i skufferne hvis en ekstra StapleSmart™ -finisher er installeret.

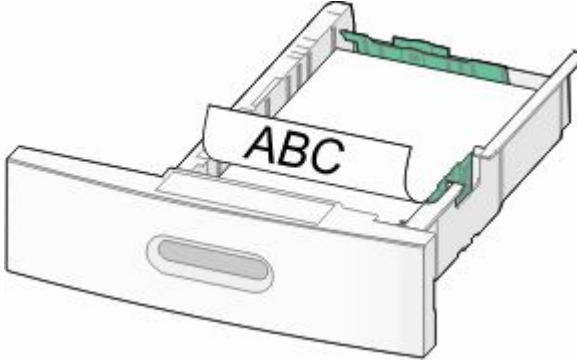
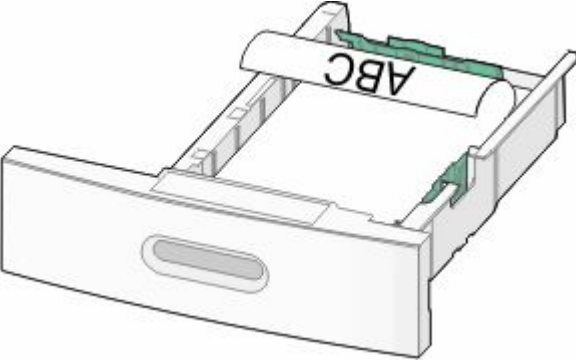
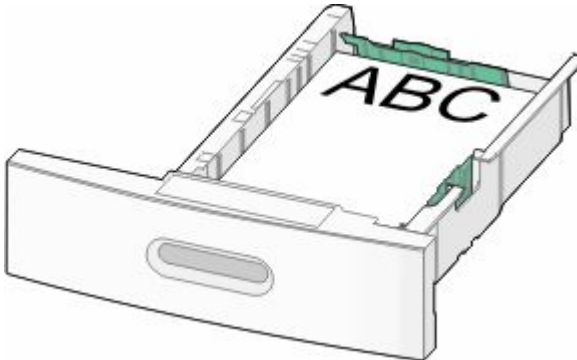
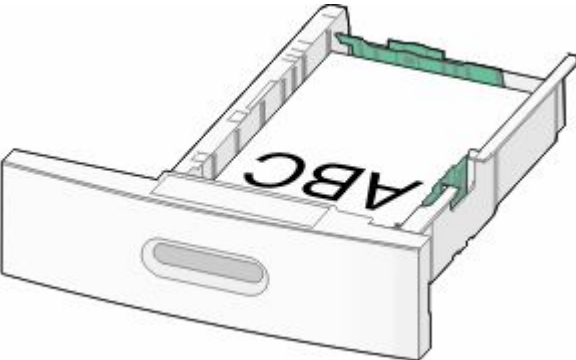
Uden en ekstra StapleSmart II Afslutter	Med en ekstra StapleSmart II Afslutter
 <p data-bbox="191 575 461 606">Enkeltsidet udskrivning:</p>	 <p data-bbox="787 575 1057 606">Enkeltsidet udskrivning:</p>
 <p data-bbox="191 997 529 1029">Dupleks (to-sidet) udskrivning</p>	 <p data-bbox="787 997 1125 1029">Dupleks (to-sidet) udskrivning</p>

Bemærk! Bemærk markeringerne for maksimal opfyldning på skuffens side, som angiver den maksimale højde for ilægning af papir. Prøv ikke på at overfylde skuffen.

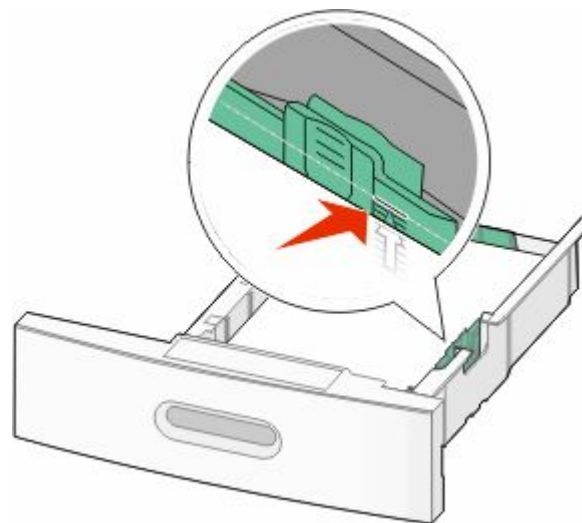

- 6 Hvis det er nødvendigt, juster papirstyrene til at berøre siderne på stakken let, og lås længdestyret for den papirstørrelse, der er angivet på bakken.

7 Isæt skuffen.

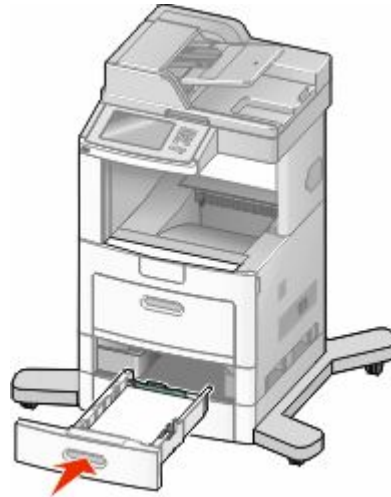

8 Hvis du har lagt en type papir i skuffen der er anderledes fra den forrige type, så skal du ændre skuffens indstilling for papirtype på printerkontrolpanelet.

Ilægning af papir i skuffen til 2000 ark

- 1 Træk skuffen ud.
- 2 Skub bredestyret til den rigtige stilling for den papirstørrelse, der skal lægges i.

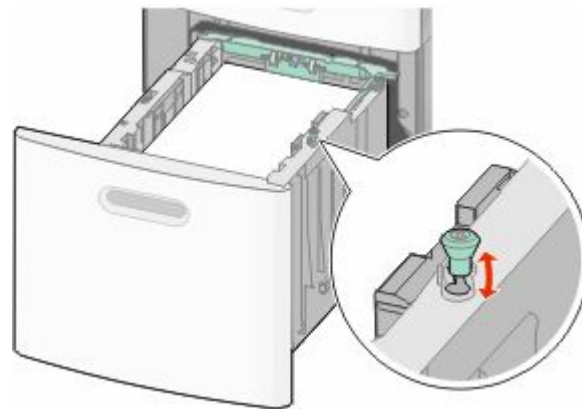

3 Udløs længdestyret.

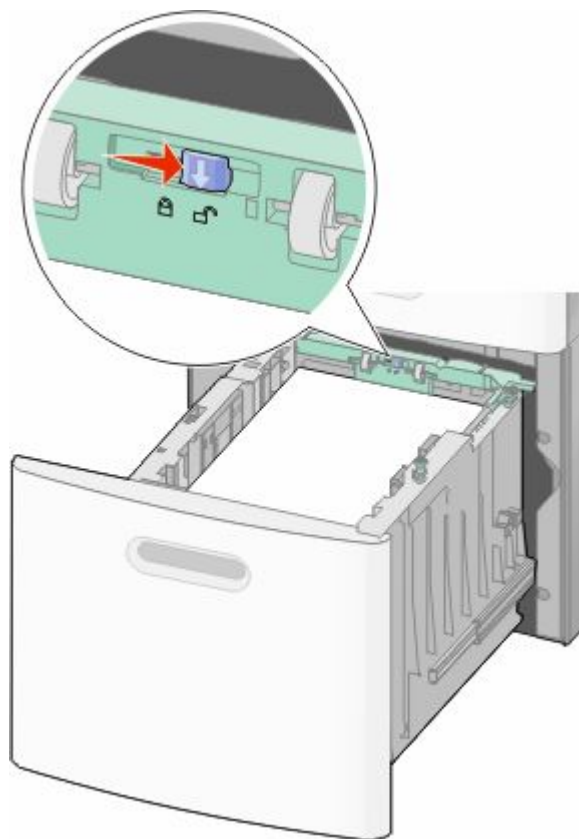

4 Skub længdestyret udløs låsen for at hæve længdestyret, skub styret til den korrekte position for den papirstørrelse, der er ilagt, og lås derefter styret.

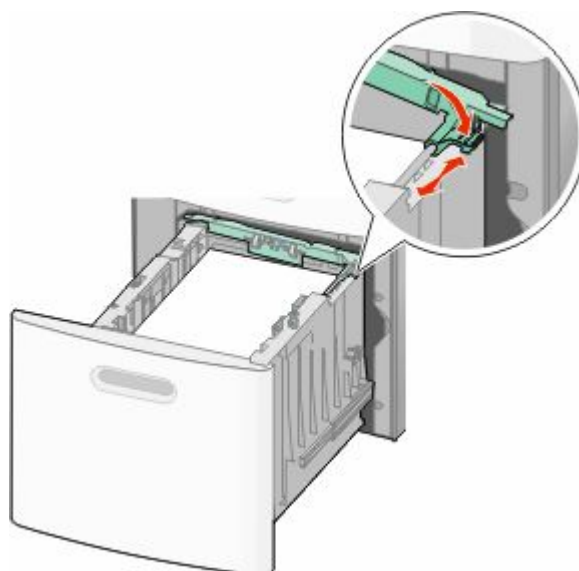

5 Bøj arkene frem og tilbage for at løsne dem, og luft dem derefter. Undgå at folde eller krølle papiret. Bank kanterne let på en plan overflade.



6 Ilæg papirstakken:

- Ilæg papiret med forsiden ned for enkeltsidet udskrivning.
- Med udskriftssiden opad til dupleksudskrivning

Bemærk! Papir skal ilægges forskelligt i skufferne hvis en ekstra StapleSmart II Afslutter er installeret.

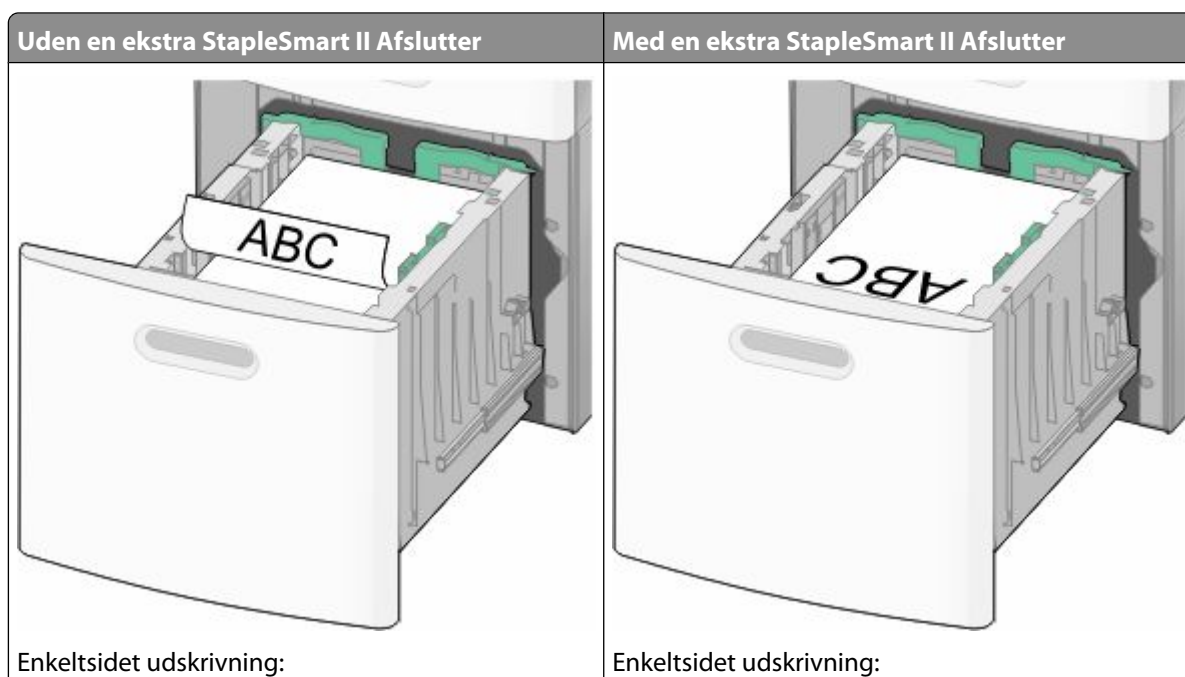

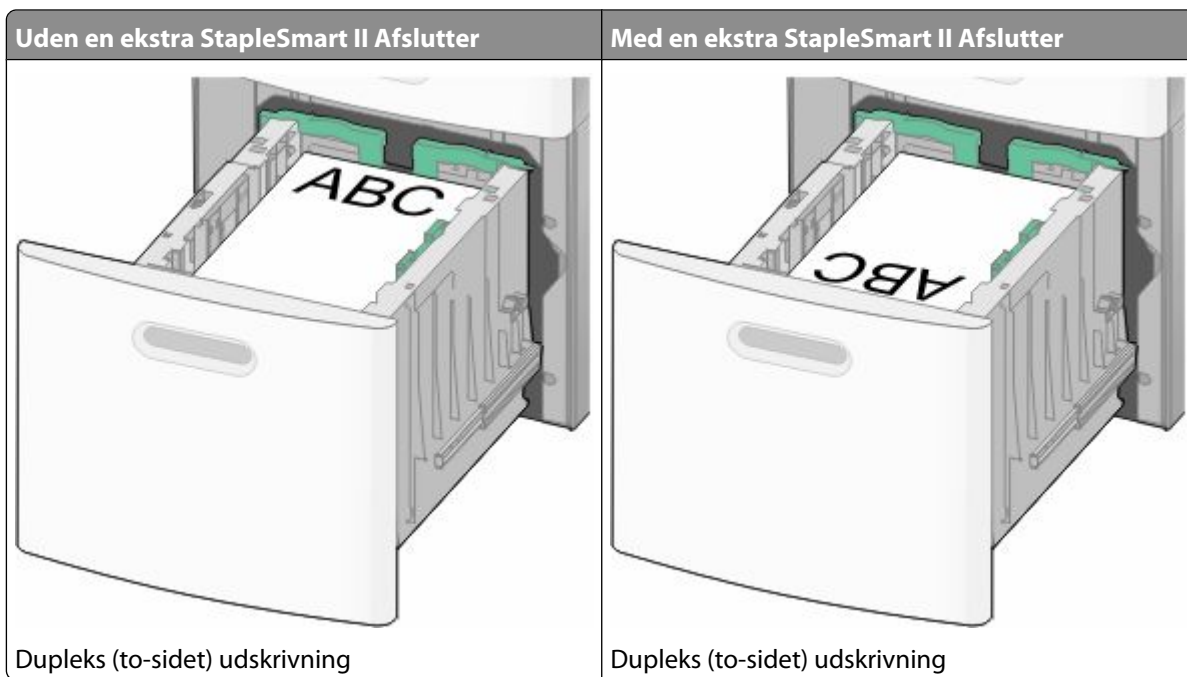

Bemærk! Bemærk markeringerne for maksimal opfyldning på skuffens side, som angiver den maksimale højde for ilægning af papir. Prøv ikke på at overfylde skuffen.

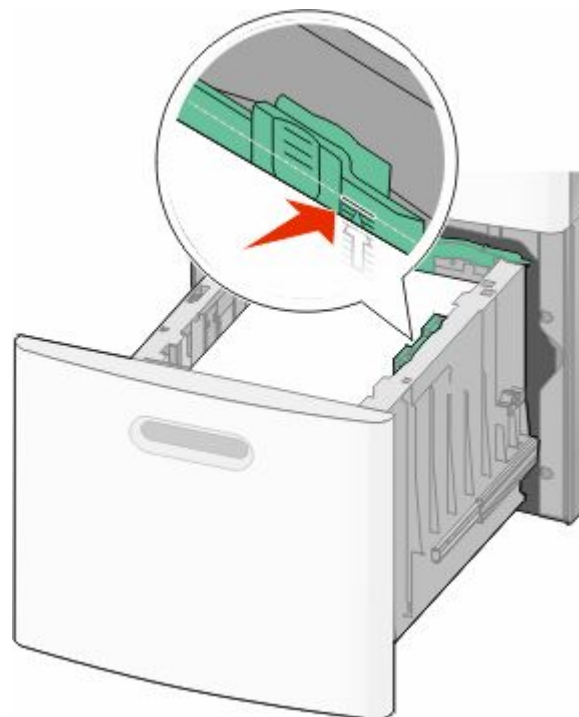

7 Isæt skuffen.

Ilægning af papir i MP-arkføderen

1 Træk MP-arkføderen ned, og åbn derefter panelet.



2 Træk forlængeren ud, indtil den er helt udstrakt.



3 Skub breddestyret helt ud til højre.

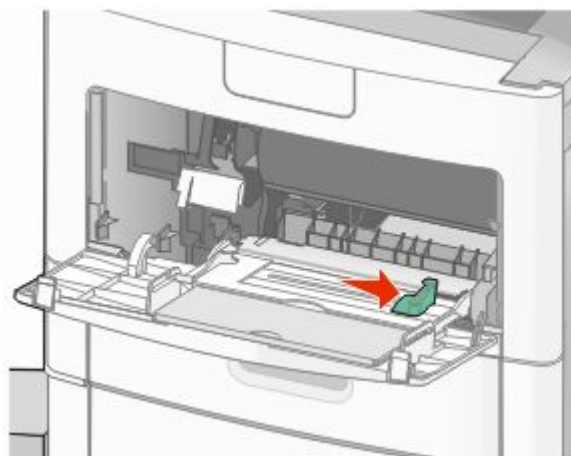

4 Bøj papirarkene eller specialmedierne frem og tilbage for at løsne dem, og luft derefter papiret. Undgå at folde eller krølle papiret. Bank kanterne let på en plan overflade.

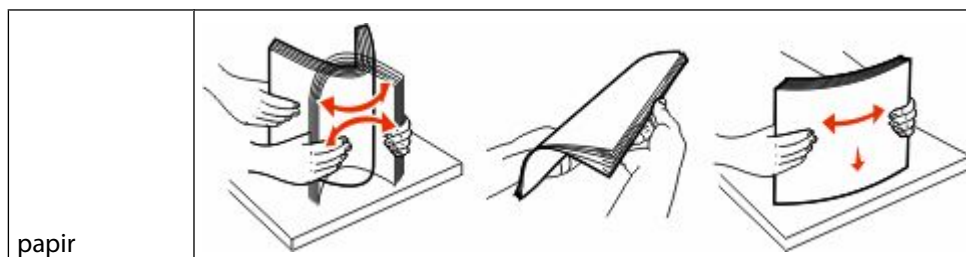

papir

* Undgå at røre ved transparenternes udskriftsside. Undgå at ridse dem.

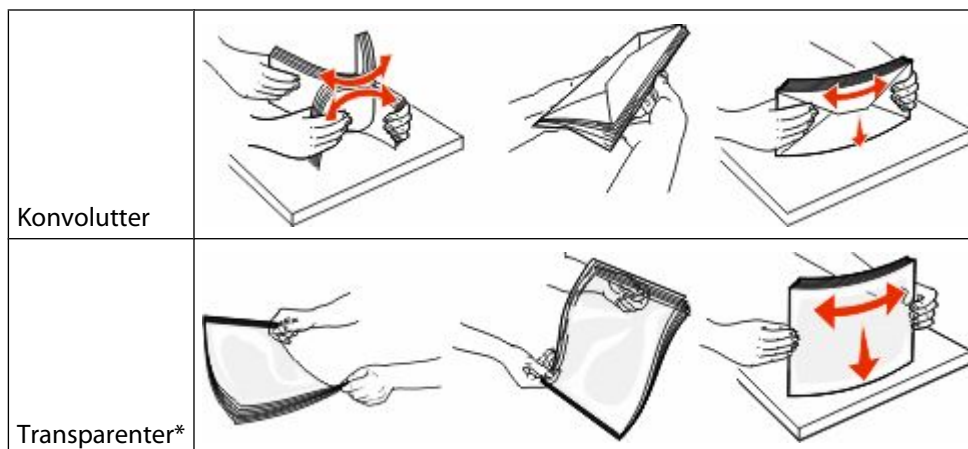

* Undgå at røre ved transparenternes udskriftsside. Undgå at ridse dem.

5 Ilæg papiret eller specialmediet. Skub papiret forsigtigt ind i MP-arkføderen, inden det ikke kan komme længere.

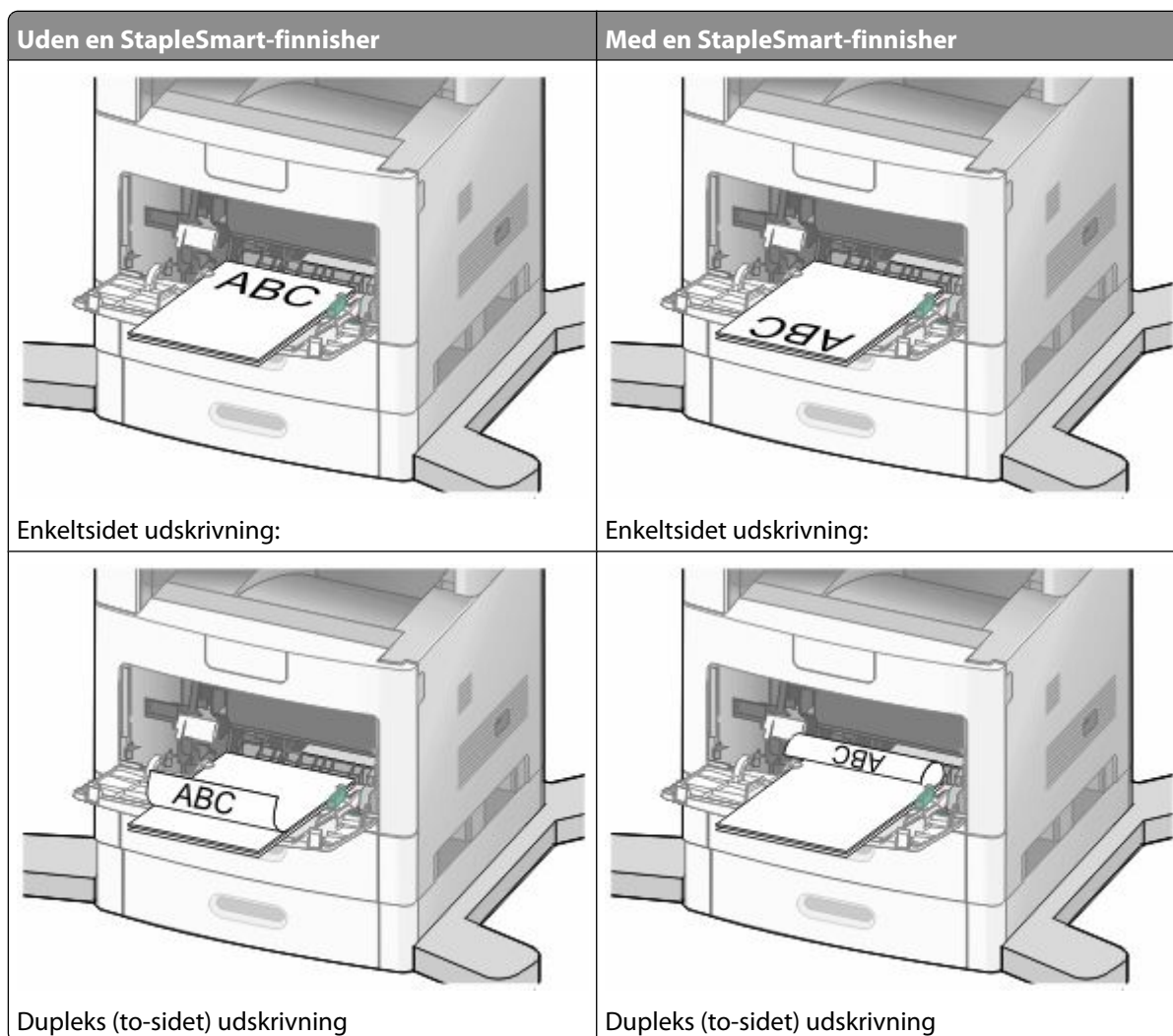

Bemærkninger:

- Overskrid ikke den maksimale stakhøjde ved at tvinge papiret under grænsen for stakhøjde.
- Ilæg ikke papir eller luk ikke for printerens mens et job udskrives.
- Ilæg kun én størrelse og én type udskriftsmedie ad gangen.
- Ilæg konvolutter med flapsiden opad.

Advarsel! Potentiel skade: Brug aldrig konvolutter med frimærker, clips, snaplukning, ruder, indvendig beklædning eller selvklæbende lim. Sådanne konvolutter kan beskadige printeren alvorligt.

- 6 Juster breddestyret, så det lige rører papirstakkens side. Sørg for, at der er god plads til papiret i MP-arkføderen, og at det ikke bøjes eller krølles.
- 7 Angiv papirstørrelse og -type på kontrolpanelet.

Isætning af konvloudføder

- 1 Juster konvolutstyret i forhold til længden på den konvolut, du vil ilægge.
 - **Korte kuverter**—Luk konvolutstyret fuldt ud.
 - **Medium-længde konvolutter**—Udvid konvolutstyret til medium position.
 - **Lange konvolutter**—Åben konvolutstyret fuldt ud.
- 2 Løft konvolutvægten tilbage mod printeren.

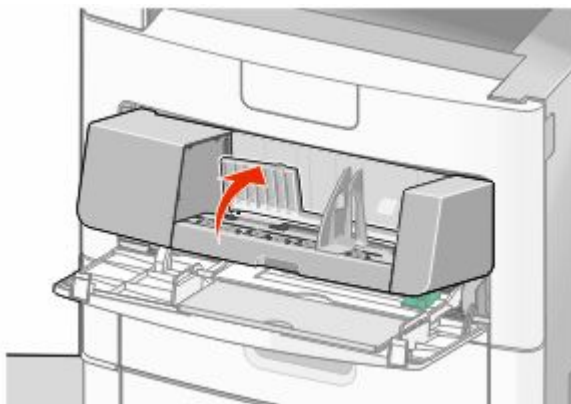

- 3 Skub breddestyret helt til højre.

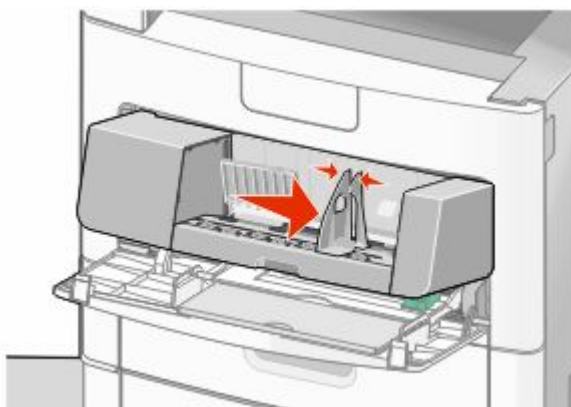

4 Forbered konvolutterne for ilægning.

Bøj konvolutterne frem og tilbage for at løsne dem, og luft derefter papiret. Undgå at folde eller krølle papiret. Bank kanterne let på en plan overflade.



5 Ilæg konvolutterne med flapsiden nedad.

Advarsel! Potentiel skade: Brug aldrig konvolutter med frimærker, clips, snaplukning, ruder, indvendig beklædning eller selvklæbende lim. Sådanne konvolutter kan beskadige printeren alvorligt.

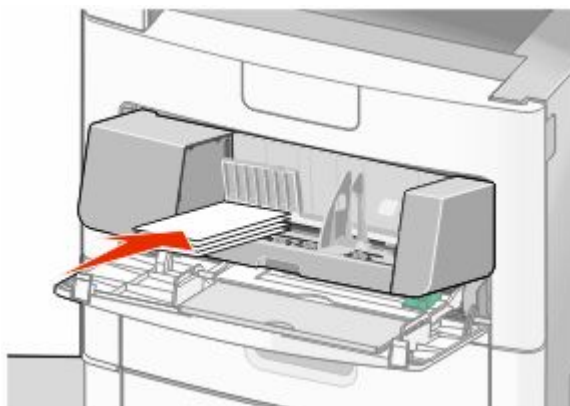

Bemærk! Overskrid ikke den maksimale stakhøjde ved at tvinge papiret under grænsen for stakhøjde.

6 Juster breddestyret, så det lige rører papirstakkens side.

7 Sænk konvolutvægten ned på papirstakken.

8 Angiv papirstørrelse og -type på kontrolpanelet.

Skuffesammenkædning og fjernelse af skuffesammenkædning

Skuffesammenkædning

Skuffesammenkædning er nyttigt til store udskriftsjob eller ved flere kopier. Når én skuffe er tom, indføres mediet fra den næste sammenkædede skuffe. Når indstillingerne Papirstørrelse og -type er de samme for alle skuffer, sammenkædes skufferne automatisk.

Indstillingen Papirstørrelse registreres automatisk på baggrund af stillingen for papirstyrene i hver skuffe med undtagelse af MP-arkføderen. Printeren kan føle A4, A5, JIS B5, Letter, Legal, Executive, og Universal papirstørrelser. MP-arkføderen og bakker der bruger andre papirstørrelser kan sammenkædes manuelt ved at bruge Papirmenuen, der er tilgængelig fra Papirstørrelse/Type menuen.

Bemærk! I menuen Papir skal Konfigurer MP være indstillet til Kasette, for at MP arkføderen vises som en menuindstilling.

Indstillingen for Papirtype skal indstilles for alle skuffer via menuen Papirtype, der findes i Papirstørrelse/Type menuen.

Fjernelse af skuffesammenkædning

Skuffer, der ikke er sammenkædede, har indstillinger, der *ikke* svarer til indstillingerne på andre skuffer.

Hvis du vil fjerne en skuffesammenkædning, skal du ændre følgende skuffeindstillinger, så de ikke svarer til indstillingerne på andre skuffer:

- Paper Type (Papirtype) (for eksempel Plain Paper (almindeligt papir), Letterhead (Brevpapir), Custom Type <x> (Specialtype))

Papirtypenavne beskriver papirkendetegn. Hvis det navn, der bedst beskriver dit papir, bliver brugt af sammenkædede skuffer, skal du tildele et andet papirtypenavn til skuffen, som f.eks. Custom Type <x> (Specialtype), eller definere dit eget specialnavn.

- Paper Size (Papirstørrelse) (f.eks. letter, A4, statement)

Ilæg en anden papirstørrelse, hvis du automatisk vil ændre indstillingerne for Paper Size (Papirstørrelse) for en skuffe. Indstillingerne for Paper Size (Papirstørrelse) for MP-arkføderen er ikke automatiske. De skal indstilles manuelt i menuen Paper Size (Papirstørrelse).

Advarsel! Potentiel skade: Tildel ikke et navn til Paper Type (Papirtype), som ikke nøjagtigt beskriver den papirtype, der ligger i skuffen. Temperaturen på fuseren varierer i forhold til den angivne papirtype. Papiret bliver muligvis ikke korrekt behandlet, hvis en unøjagtig papirtype er valgt.

Tildeling af et specialpapirtypenavn

Tildel en specialpapirtypenavn til en skuffe ved sammenkædning til skuffen eller fjernelse af sammenkædning til skuffen.

- 1 Kontroller, at printeren er tændt, og at **Klar** vises.
- 2 Fra hjemskærmen, tryk på .
- 3 Tryk på **Paper Menu (Papir menu)**.
- 4 Tryk på **Paper Size/-Type (Papirstørrelse/-type)**.
- 5 Tryk på pilene for papirtype for den ønskede bakke, indtil den korrekte brugertype vises.
- 6 Tryk på skuffenummeret eller **MP Feeder Type (MP-arkfødertype)**.
- 7 Tryk på **Submit (Send)**.

Ændring af specialtypenavn <x>

Du kan bruge den indbyggede webserver eller MarkVision™ til at definere et andet navn end specialtypenavnet <x> til de enkelte specialpapirtyper, der ilægges. Når et specialtypenavn <x> ændres, viser menuerne det nye navn i stedet for specialtype <x>.

Sådan ændres et specialtypenavn <x> fra den indbyggede webserver:

1 Indtast printerens IP adresse i adressefeltet på din Web browser.

Bemærk! Hvis du ikke kender IP adressen på printeren, udskriv en netværkskonfigurationsside og lokaliser IP adressen i TCP/IP afsnittet.

2 Klik på **Settings (Indstillinger)**.

3 Fra Standardindstillinger, klik på **Paper Menu (Papirmenuen)**.

4 Klik på **Custom Names (Specialnavne)**.

5 Indtast et navn for papirtypen i boksen for Special Name (Navn) <x>.

Bemærk! Dette specialnavn erstatter navnet på en specialtype <x> i menuerne Custom Types (specialtyper) og Paper Size/Type (papirstørrelse/type).

6 Klik på **Send (Send)**.

7 Klik på **Custom Types (Specialtyper)**.

Custom Types (Specialtyper) vises, efterfulgt af dit specialnavn.

8 Vælg en indstilling for papirtype på listen ved siden af dit specialnavn.

9 Klik på **Submit (Send)**.

Specifikationer for papir og specialmedier

Retningslinjer for papir

Valg af det korrekte papir eller andet specialmedie mindsker udskrivningsproblemer. Udskriv en prøve på det papir eller andet medie, som du overvejer at bruge, før du køber ind i store mængder – så opnår du den bedste udskriftskvalitet.

Papiregenskaber

Følgende papiregenskaber påvirker udskriftens kvalitet og pålidelighed. Tag disse kendetegn i betragtning, når du vurderer nyt papir.

Vægt

Printeren kan automatisk indføre papir med en vægt fra 60–176 g/m² (16–47 lb bond) langfibret papir. Papir, der vejer mindre end 60 g/m² (16 lb), er muligvis ikke stift nok til, at det kan indføres korrekt, og der kan derfor opstå papirstop. Den bedste udskriftskvalitet opnås ved at bruge 75 g/m² (20 lb bond) papir med langbanede fibre. Til papir, der er mindre end 182 x 257 mm (7,2 x 10.1 in.), anbefaler vi 90 g/m² (24 lb) eller tungere papir.

Rulning

Rulning er papirets tendens til at rulle i hjørnerne. For meget rulning kan give problemer med indføringen af papiret. Rulning optræder som regel, når papiret har været igennem printerens, hvor det udsættes for høje temperaturer. Hvis papir opbevares uindpakket under varme, fugtige, kolde eller tørre forhold – dette gælder også i skuffen – kan det få papiret til at rulle inden udskrivningen og forårsage problemer under indføringen.

Glathed

Papirets glathed påvirker direkte udskriftskvaliteten. Hvis papiret er for groft, brændes toneren ikke ordentligt fast på det. Hvis papiret er for glat, kan der opstå problemer med papirindføringen eller udskriftskvaliteten. Anvend altid papir mellem 100 og 300 Sheffield-punkter - dog får du den bedste udskriftskvalitet med en glathed mellem 150 og 200 Sheffield-punkter.

Fugtindhold

Mængden af fugt i papiret har både indflydelse på udskriftskvaliteten og printerens evne til at indføre papiret korrekt. Lad papiret ligge i den originale indpakning, indtil det skal bruges. Det vil begrænse risikoen for, at papiret udsættes for fugtændringer, der kan nedsætte dets ydeevne.

Opbevar papiret i den originale indpakning i de samme omgivelser som printerens i 24-48 timer inden udskrivningen, så papiret kan "akklimatisere". Udvid tiden med flere dage, hvis lagrings- eller transportomgivelserne er meget forskellige fra printeromgivelserne. Tykt papir kan også kræve længere tid.

Baneretning

Baneretning refererer til justeringen af papirfibre på et ark papir. Baneretning er enten *langbanet*, der kører langs papirets længde, eller *kortbanet* der kører langs papirets bredde.

60 til 90 g/m²(16 til 24 lb) lang fibret papir anbefales. For papir, der er tungere end 135 g/m², anbefales papir med korte fibre.

Fiberindhold

Det meste kopipapir af god kvalitet er fremstillet af 100 % kemisk behandlet pulptræ. Dette indhold giver papiret en høj stabilitetsgrad, der resulterer i færre papirfremføringsproblemer og bedre udskriftskvalitet. Papir med f.eks. bomuldsfibre har egenskaber, der kan resultere i en forringet papirhåndtering.

For detaljeret information om papir med indhold af genbrugsfibre, se "Brug af genbrugspapir" på side 86.

Ikke-brugbart papir

Følgende papirtyper må ikke bruges i printeren:

- Kemisk behandlet papir, der bruges til at lave kopier uden karbonpapir, også kaldet selvkopierende papir, CCP-papir (Carbonless Copy Paper) eller NCR-papir (No Carbon Required)
- Fortrykt papir med kemikalier, der kan forurene printeren
- Fortrykt papir, der kan påvirkes af temperaturen i printerens fuserenhed
- Fortrykt papir, der kræver en registrering (den præcise udskriftsplacering på siden), som er større end $\pm 2,3$ mm ($\pm 0,9$ "), f.eks. OCR-formularer (Optical Character Recognition).

I nogle tilfælde kan du justere registreringen ved hjælp af et program, så der kan udskrives på sådanne formularer.

- Coated papir (raderbart tykt papir), syntetisk papir, termisk papir
- Papir med grove kanter, grov eller meget ru overflade eller krøllet papir.
- Genbrugspapir, der ikke overholder kravene i EN12281:2002 (europæisk)
- Papir, der vejer mindre end 60 g/m² (16 lb)
- Formularer eller dokumenter, der består af flere dele

Valg af papir

Brug af den rigtige slags papir forhindrer papirstop og hjælper med at sikre problemfri udskrivning.

Overhold følgende for at undgå papirstop og dårlig udskriftskvalitet:

- Brug *altid* nyt, ubeskadiget papir.
- Før du lægger papir i, skal du kende den anbefalede udskriftsside på papiret. Denne oplysning findes som regel på pakken med udskriftsmateriale.
- *Anvend ikke* papir, der er klippet eller beskåret manuelt.
- *Bland ikke* papirstørrelser, -typer eller -vægte i den samme kilde, da det kan medføre papirstop.
- *Anvend ikke* papir af typen coated, medmindre det er specielt udviklet til elektrofotografisk udskrivning.

Valg af fortrykte formularer og brevpapir

Brug følgende retningslinjer, når du vælger fortrykte formularer og brevpapir:

- Brug langbanet papir ved papir med en vægt på 60 til 90 g/m².
- Brug kun formularer og brevpapir, der er trykt vha. offsetlitografi eller graveringsstrykningsproces.
- Brug ikke papir med en ru eller meget struktureret overflade.

Brug papir, der er trykt med varmebestandigt blæk udviklet til brug i kopimaskiner. Blækket skal kunne holde til temperaturer på op til 230 °C uden at smelte eller afgive sundhedsskadelige dampe. Brug blæk, der ikke påvirkes af harpiksen i toneren. Blæk, der er oliebaseret, skal opfylde disse krav. Latexblæk behøver ikke at overholde disse. Kontakt papirleverandøren, hvis du er i tvivl.

Fortrykt papir, f.eks. brevpapir, skal kunne modstå temperaturer på op til 230 °C uden at smelte eller afgive sundhedsskadelige dampe.

Brug af genbrugspapir

Genbrugskontorpapir, der er særligt fremstillet til brug i (elektrofotografiske) laserprintere kan muligvis anvendes i din printer. However, no blanket statement can be made that *all (alt)* recycled paper will feed well.

Generelt bør genbrugspapir opfylde følgende retningslinjer for egenskaber.

- Lavt fugtighedsindhold (4 – 5 %)
- Passende glathed (100–200 Sheffield enheder, eller 140–350 Bendtsen enheder, Europæisk)

Bemærk! Noget glat papir (såsom premium 24 lb laser papir, 50–90 Sheffield enheder) og meget ru papir (såsom premium bomuldspapir, 200–300 Sheffield enheder) er blevet fremstillet til at arbejde godt i laserprintere, på trods af overfladens struktur. Før du anvender denne type papir til (elektrofotografisk) laserudskrivning, skal du kontakte din papirleverandør.

- Passende ark-til-ark friktionskoefficient (0,4 – 0,6)
- Tilstrækkelig modstandsdygtighed over for bøjning i indføringsretningen

Genbrugspapir, papir med lav vægt (< 60 gm²/16 lb bond) og/eller mindre størrelse (<3,8 mils/0,1 mm) og papir, der har kortbanede fibre til printere, der får indført liggende (eller kortkantet) papir, kan muligvis ikke bøjes tilstrækkeligt til at opnå pålidelig indføring af papir. Før du anvender denne type papir til (elektrofotografisk) laserudskrivning, skal du kontakte din papirleverandør. Husk at dette kun er generelle retningslinjer og at papir der opfylder disse retningslinjer, stadig kan forårsage indføringsproblemer i nogle laserprintere (for eksempel, hvis papiret krøller meget under normale udskrivningsforhold).

Opbevaring af papir

Brug denne vejledning til opbevaring af papir for at undgå papirstop og uens udskriftskvalitet:

- Opbevar papir, hvor temperaturen er 21°C, og luftfugtigheden er 40 % for at opnå det bedste resultat. De fleste producenter af etiketter anbefaler udskrivning ved 18 til 24°C med en luftfugtighed mellem 40 og 60 %.
- Opbevar papir i kasser, hvor det er muligt, og på en palle eller hylde i stedet for på gulvet.
- Opbevar de enkelte pakker på en plan overflade.
- Opbevar ikke noget oven på pakkerne med papir.

Understøttede papirstørrelser, -typer og -vægt

Følgende tabeller indeholder oplysninger om standard- og valgfrie papirkilder samt de papirtyper, de understøtter.

Bemærk! For en ikke anført papirstørrelse skal du konfigurere papirstørrelsen Universal.

Papirstørrelser, der understøttes af printeren

Papirstørrelse	Dimensioner	250- eller 550-ark skuffe (standard eller ekstra)	Valgfri skuffe til 2000 ark	MP arkføder	Dupleksenhed
A4	210 x 297 mm (8,3 x 11,7 ")	✓	✓	✓	✓
A5	148 x 210 mm (5,8 x 8,3 ")	✓	X	✓	✓
A6^{1,2}	105 x 148 mm (4,1 x 5,8 ")	X	X	✓	X
JIS B5	182 x 257 mm (7,2 x 10,1 ")	✓	X	✓	✓
Brevpapir	216 x 279 mm (8,5 x 11 ")	✓	✓	✓	✓
Legal	216 x 356 mm (8,5 x 14 ")	✓	✓	✓	✓
Executive	184 x 267 mm (7,3 x 10,5 ")	✓	X	✓	✓
Oficio¹	216 x 340 mm (8,5 x 13,4 ")	✓	X	✓	✓
Folio¹	216 x 330 mm (8,5 x 13 ")	✓	X	✓	✓
Statement¹	140 x 216 mm (5,5 x 8,5 ")	✓	X	✓	X

¹ Denne størrelse vises kun i menuen for papirstørrelse når papirkilden ikke understøtter autoføling eller når autoføling er slukket.

² Kun standardudskriftsbakken understøtter denne størrelse.

² Denne størrelsesindstilling formaterer siden med 216 x 356 mm (8,5 x 14 "), med mindre størrelsen er specificeret af softwareprogrammet.

⁴ For at understøtte dupleks, skal den universelle brede ligge mellem 148 mm (5,8 ") og 216 mm (8,5 "); Universel længde skal være mellem 182 mm (7,2 ") og 356 mm (14 ").

Papirstørrelse	Dimensioner	250- eller 550-ark skuffe (standard eller ekstra)	Valgfri skuffe til 2000 ark	MP arkføder	Dupleksenhed
Universal ^{3,4}	138 x 210 mm (5,5 x 8,3 ") op til 216 x 356 mm (8,5 x 14 ").	✓	X	✓	X
	70 x 127 mm (2.8 x 5 ") op til 216 x 356 mm (8,5 x 14 ").	X	X	✓	X
	148 x 182 mm (5,8 x 7,7 ") op til 216 x 356 mm (8,5 x 14 ").	✓	X	✓	✓
7 3/4 Konvolut (Monarch)	98 x 191 mm (3,9 x 7,5 ")	X	X	✓	X
9 Konvolut	98 x 225 mm (3,9 x 8,9 ")	X	X	✓	X
10 Konvolut	105 x 241 mm (4,1 x 9,5 ")	X	X	✓	X
DL Konvolut	110 x 220 mm (4,3 x 8,7 ")	X	X	✓	X
Andre Konvolutter	98 x 162 mm (3,9 x 6,4 ") til 176 x 250 mm (6,9 x 9,8 ").	X	X	✓	X

¹ Denne størrelse vises kun i menuen for papirstørrelse når papirkilden ikke understøtter autoføling eller når autoføling er slukket.

² Kun standardudskriftsbakken understøtter denne størrelse.

² Denne størrelsesindstilling formaterer siden med 216 x 356 mm (8,5 x 14 "), med mindre størrelsen er specificeret af softwareprogrammet.

⁴ For at understøtte dupleks, skal den universelle brede ligge mellem 148 mm (5,8 ") og 216 mm (8,5 "); Universel længde skal være mellem 182 mm (7,2 ") og 356 mm (14 ").

Bemærk! En ekstra universel justerbar skuffe til 250-ark er tilgængelig for mindre størrelser end A5, så som indeksskort.

Papirtyper og -vægte, der understøttes af printeren

Printerens motor understøtter papirvægte på 60–176 g/m² (16–47 lb) Dupleksenheden understøtter papirvægte på 63–170 g/m² (17–45 lb).

Papirtype	250- eller 550-ark skuffe (standard eller ekstra)	Valgfri skuffe til 2000 ark	MP arkføder	Dupleksenhed
Papir <ul style="list-style-type: none"> • Almindeligt • Kraftigt • Farvet • Custom (Tilpasset) • Brevpapir • Let • Tung • Fortrykt • Groft/bomuld • Genbrugspapir 	✓	✓	✓	✓
Karton	✓	✓	✓	✓
Konvolutter	X	X	✓	X
Etiketter ¹	✓	✓	✓	✓
Transparenter	✓	✓	✓	✓

¹ Enkelt-sidedede papiretiketter designet for laserprintere understøttes til brug nu og da; brug ikke mere end 20 sider af etiketter om måneden. Vinyl, medicinske, eller dobbelt-sidede etiketter er ikke understøttet.

Advarsel! Potentiel skade: Udskrivning af mere end 20 sider etiketter om måneden kan beskadige dupleksenheden.

Papirtyper og vægte, der understøttes af outputbakkerne

Anvend denne tabel til at finde ud af, hvilke udskriftsdestinationer for udskriftsjob bruger understøttede papirtyper og -vægte. Papirkapaciteten for hver udskriftsbakke er vist i parentes. Estimer for papirkapaciteten er baseret på papir på 75 g/m² (20 lb).

Finisher'ern understøtter papirvægte på 60–176 g/m² (16–47 lb).

Papirtype	Standard output bakke (350 eller 550 ark)	Ekstra hardware		
		Output Expander (550 ark) eller Højkapacitetsoutputstaker (1850 ark)	4-skuffers postboks (400 ark) ¹	StapleSmart II Afslutter (500 ark) ²
Papir <ul style="list-style-type: none"> • Almindeligt • Kraftigt • Farvet • Custom (Tilpasset) • Brevpapir • Let • Tung • Fortrykt • Groft/bomuld • Genbrugspapir 	✓	✓	✓	✓
Karton	✓	✓	X	X
Konvolutter	✓	✓	X	X
Etiketter	✓	✓	X	X
Transparenter	✓	✓	X	X

¹ Understøtter papirvægte på 60-90 g/m² (16-24 lb).

² Maksimalt 50 ark 75 g/m² (20 lb) per hæftet pakke. Resultater kan variere med kraftigere papir.

Kopiere

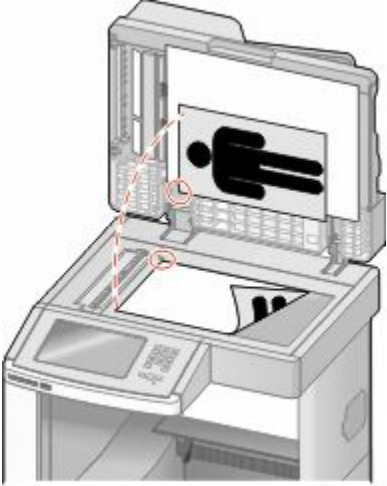
ADF	Scannerens glasplade
 <p data-bbox="151 835 800 894">Brug den automatiske dokumentføder (ADF) til dokumenter på flere sider.</p>	 <p data-bbox="823 835 1458 921">Brug scannerens glasplade til enkelte sider, små objekter (som f.eks. postkort eller fotos), transparenter, fotopapir eller tynde medier (som f.eks. udklip fra blade).</p>

Kopiere

Lave en hurtig kopi

- 1 Ilæg det originale dokument med forsiden opad og den korte kant først i den automatiske dokumentføder eller med forsiden nedad på scannerens glasplade.

Bemærk! Du må ikke ilægge postkort, fotos, små emner, transparenter, fotopapir eller tynde medier, f.eks. udklip fra magasiner, i den automatiske dokumentføder. Anbring disse objekter på scannerens glasplade.

- 2 Hvis du lægger et dokument i den automatiske dokumentføder, skal du indstille papirstyrene.
- 3 Tryk på  på printerens kontrolpanel.
- 4 Hvis du har anbragt dokumentet på scannerens glasplade, skal du trykke på **Finish the Job (Afslut job)**, for et returnere til startskærmen.

Kopiere ved hjælp af den automatiske dokumentføder

- 1 Læg det originale dokument med tekstsiden opad og den korte kant først ind i den automatiske dokumentføder.

Bemærk! Du må ikke ilægge postkort, fotos, små emner, transparenter, fotopapir eller tynde medier, f.eks. udklip fra magasiner, i den automatiske dokumentføder. Anbring disse objekter på scannerens glasplade.
- 2 Juster papirstyrene.

- 3 På startskærmen skal du trykke på **Copy (Kopi)**, eller bruge tastaturet for at angive antallet af kopier.
Kopiskærmbilledet vises.
- 4 Lav om på kopiindstillingerne efter behov.
- 5 Tryk på **Copy It (Kopier det)**.

Kopiere ved hjælp af scannerens glasplade

- 1 Placer et originaldokument med forsiden nedad på scannerens glasplade i det øverste venstre hjørne.
- 2 På startskærmbilledet, tryk på **Copy (Kopi)**, eller brug tastaturet for at angive antallet af kopier.
Kopiskærmbilledet vises.
- 3 Lav om på kopiindstillingerne efter behov.
- 4 Tryk på **Copy It (Kopier det)**.
- 5 Hvis du vil scanne flere sider, placer det næste dokument på scannerens glasplade, og tryk derefter på **Scan the Next Page (Scan næste side)**.
- 6 Tryk på **Finish the Job (Afslut jobbet)** for et vende tilbage til startskærmbilledet.

Kopiering af fotos

- 1 Placer et foto med forsiden nedad på scannerens glasplade i det øverste venstre hjørne.
- 2 Tryk på **Copy (Kopi)** på startskærmbilledet.
- 3 Tryk på **Options (Indstillinger)**.
- 4 Tryk på **Content (Indhold)**.
- 5 Tryk på **Photograph (Fotografi)**.
- 6 Tryk på **Done (Udført)**.
- 7 Tryk på **Copy It (Kopier det)**.
- 8 Tryk på **Scan the Next Page (Scan næste side)** eller **Finish the Job (Afslut jobbet)**.

Kopiering på specialmedier

Fremstilling af transparenter

- 1 Ilæg det originale dokument med forsiden opad og den korte kant først i den automatiske dokumentføder eller med forsiden nedad på scannerens glasplade.
Bemærk! Du må ikke ilægge postkort, fotos, små emner, transparenter, fotopapir eller tynde medier, f.eks. udklip fra magasiner, i den automatiske dokumentføder. Anbring disse objekter på scannerens glasplade.
- 2 Hvis du lægger et dokument i den automatiske dokumentføder, skal du indstille papirstyrene.
- 3 Tryk på **Copy (Kopi)** på startskærmbilledet.

- 4 Tryk på **Copy from (Kopier fra)**, og identificer størrelsen på originalen.
- 5 Tryk på **Copy to (Kopier til)**, og tryk derefter på den skuffe, som indeholder transparenter, eller tryk på **Manual Feeder (MP-arkføder)**, og placer transparenterne i MP-arkføderen.
- 6 Tryk på den ønskede størrelse transparenter, og tryk derefter på **Continue (Fortsæt)**.
- 7 Tryk på piletasterne indtil **Transparency (Transparenter)** vises.
- 8 Tryk på **Transparency (Transparenter)**, og tryk derefter på **Continue (Fortsæt)**.
- 9 Tryk på **Copy It (Kopier det)**.

Kopiering på brevpapir

- 1 Ilæg det originale dokument med forsiden opad og den korte kant først i den automatiske dokumentføder eller med forsiden nedad på scannerens glasplade.

Bemærk! Du må ikke ilægge postkort, fotos, små emner, transparenter, fotopapir eller tynde medier, f.eks. udklip fra magasiner, i den automatiske dokumentføder. Anbring disse objekter på scannerens glasplade.

- 2 Hvis du lægger et dokument i den automatiske dokumentføder, skal du indstille papirstyrene.
- 3 Tryk på **Copy (Kopi)** på startskærbilledet.
- 4 Tryk på **Copy from (Kopier fra)**, og identificer størrelsen på originalen.
- 5 Tryk på **Copy to (Kopier til)**, og tryk derefter på **Manual Feeder (MP-Arkføder)** og placer brevpapiret med forsiden opad, og top kanten først i MP-Arkføderen.
- 6 Tryk på den ønskede størrelse brevpapir, og tryk derefter på **Continue (Fortsæt)**.
- 7 Tryk på pilene indtil **Brevpapir** vises.
- 8 Tryk på **Letterhead (Brevhoved)**, og tryk derefter på **Continue (Fortsæt)**.
- 9 Tryk på **Copy It (Kopier det)**.

Tilpasning af indstillinger til kopiering

Kopiering fra en størrelse til en anden

- 1 Ilæg det originale dokument med forsiden opad og den korte kant først i den automatiske dokumentføder eller med forsiden nedad på scannerens glasplade.

Bemærk! Du må ikke ilægge postkort, fotos, små emner, transparenter, fotopapir eller tynde medier, f.eks. udklip fra magasiner, i den automatiske dokumentføder. Anbring disse objekter på scannerens glasplade.

- 2 Hvis du lægger et dokument i den automatiske dokumentføder, skal du indstille papirstyrene.
- 3 På startskærmen, tryk på **Copy (Kopi)**.
- 4 Tryk på **Copy from (Kopier fra)**, og identificer størrelsen på originalen.

5 Tryk på **Copy to (Kopier til)**, og vælg derefter den ønskede kopistørrelse.

Bemærk! Hvis du vælger en anden papirstørrelse end "Kopier fra"-størrelsen, skalerer printeren automatisk størrelsen.

6 Tryk på **Copy It (Kopier det)**.

Fremstille kopier ved hjælp af papir fra en valgt skuffe

I kopieringsprocessen kan du vælge den skuffe, der indeholder den valgte papirtype. F.eks. hvis specialmediet findes i MP-arkføderen, og du vil fremstille kopier på dette medie:

1 Ilæg det originale dokument med forsiden opad og den korte kant først i den automatiske dokumentføder eller med forsiden nedad på scannerens glasplade.

Bemærk! Du må ikke ilægge postkort, fotos, små emner, transparenter, fotopapir eller tynde medier, f.eks. udklip fra magasiner, i den automatiske dokumentføder. Anbring disse objekter på scannerens glasplade.

2 Hvis du lægger et dokument i den automatiske dokumentføder, skal du indstille papirstyrene.

3 Tryk på **Copy (Kopi)** på startskærbilledet.

4 Tryk på **Copy from (Kopier fra)**, og identificer størrelsen på originalen.

5 Tryk på **Copy to (Kopier til)**, og tryk derefter på den **Manual Feeder (Manuelle arkføder)** eller den skuffe, der indeholder det ønskede papir.

Bemærk! Hvis du vælger MP-Arkføderen, så skal du også vælge papirstørrelse og -type.

6 Tryk på **Copy It (Kopier det)**.

Kopiering af et dokument, der indeholder blandede papirstørrelser

Brug den automatiske dokumentføder til at kopiere en original, der indeholder blandede papirstørrelser. Afhængigt af de ilagte papirstørrelser og indstillinger til "Kopier til" og "Kopier fra" udskrives hver kopi enten på blandede papirstørrelser (eksempel 1) eller skales til en enkelt papirstørrelse (eksempel 2).

Eksempel 1: Kopiering på blandede papirstørrelser

Printeren har to papirskuffer, den ene med letter-papir og den anden med legal-papir. Et dokument, der indeholder letter- og legal-sider, skal kopieres.

1 Ilæg det originale dokument med forsiden opad og den korte kant først i den automatiske dokumentføder eller med forsiden nedad på scannerens glasplade.

Bemærk! Du må ikke ilægge postkort, fotos, små emner, transparenter, fotopapir eller tynde medier, f.eks. udklip fra magasiner, i den automatiske dokumentføder. Anbring disse objekter på scannerens glasplade.

2 Hvis du lægger et dokument i den automatiske dokumentføder, skal du indstille papirstyrene.

3 Tryk på **Copy (Kopi)** på startskærbilledet.

4 Tryk på **Copy from (Kopier fra)**, og tryk herefter på **Auto Size Sense (Automatisk størrelsestilpasning)**.

5 Tryk på **Copy to (Kopier til)**, og tryk derefter på **Auto Size Match (Automatisk størrelsestilpasning)**.

6 Tryk på **Copy It (Kopier det)**.

Scanneren identificerer blandede papirstørrelser, når de scannes. Kopier udskrives på blandede papirstørrelser i henhold til papirstørrelserne i originalen.

Eksempel 2: Kopiering på en enkelt papirstørrelse

Printeren har en papirskuffe, der indeholder letter-papir. Et dokument, der indeholder letter- og legal-sider, skal kopieres.

1 Ilæg det originale dokument med forsiden opad og den korte kant først i den automatiske dokumentføder eller med forsiden nedad på scannerens glasplade.

Bemærk! Du må ikke ilægge postkort, fotos, små emner, transparenter, fotopapir eller tynde medier, f.eks. udklip fra magasiner, i den automatiske dokumentføder. Anbring disse objekter på scannerens glasplade.

2 Hvis du lægger et dokument i den automatiske dokumentføder, skal du indstille papirstyrene.

3 Tryk på **Copy (Kopi)** på startskærbilledet.

4 Tryk på **Copy from (Kopier fra)**, og tryk derefter på **Mixed Letter/Legal (Blandet letter/legal)**.

5 Tryk på **Copy to (Kopier til)**, og tryk derefter på **Letter (Letter)**.

6 Tryk på **Copy It (Kopier det)**.

Scanneren identificerer blandede papirstørrelser, når de scannes, og skalerer derefter legal-sider til at blive udskrevet på letter-papir.

Kopiering på begge sider af papiret (dupleksudskrivning)

1 Ilæg det originale dokument med forsiden opad og den korte side først i den automatiske dokumentføder eller med forsiden nedad på scannerens glasplade.

Bemærk! Ilæg ikke postkort, foto, små objekter, transparenter, fotopapir eller tynde medier (som f.eks. udklip fra blade) i den automatiske dokumentføder. Anbring disse objekter på scannerens glasplade.

2 Hvis du lægger et dokument i den automatiske dokumentføder, skal du justere papirstyrene.

3 Tryk på **Kopi** på startskærbilledet.

4 I området Sider (dupleks) skal du trykke på den knap, som illustrerer, hvordan dine kopier skal se ud.

Det første tal repræsenterer originalens sider. Det andet tal repræsenterer sider i kopien. Vælg f.eks. 1-sidet til 2-sidet, hvis du har 1-sidede originaler, og du vil have 2-sidede kopier.

5 Tryk på **Kopier det**.

Formindske eller forøge størrelsen af kopier.

Kopier kan reduceres til 25 % af den originale dokumentstørrelse eller forstørres til 400 % af den originale dokumentstørrelse. Fabriksindstillingerne for Skaler er Auto. Hvis du lader Skaler være angivet til Auto, skaleres indholdet af dit originale dokument, så det passer til den papirstørrelse, som du ønsker at kopiere på.

For at reducere eller forstørre en kopi:

- 1 Ilæg det originale dokument med forsiden opad og den korte kant først i den automatiske dokumentføder eller med forsiden nedad på scannerens glasplade.
Bemærk! Du må ikke ilægge postkort, fotos, små emner, transparente, fotopapir eller tynde medier, f.eks. udklip fra magasiner, i den automatiske dokumentføder. Anbring disse objekter på scannerens glasplade.
- 2 Hvis du lægger et dokument i den automatiske dokumentføder, skal du indstille papirstyrene.
- 3 Tryk på **Copy (Kopi)** på startskærbilledet.
- 4 Fra Skala-området, tryk på eller for at forøge eller mindske dine kopier.
Tryk på "Kopier til" eller "Kopier fra" efter manuel indstilling af Skala ændrer skalaværdien tilbage til Auto.
- 5 Tryk på **Copy It (Kopier det)**.

Justering af kopikvalitet

- 1 Ilæg det originale dokument med forsiden opad og den korte kant først i den automatiske dokumentføder eller med forsiden nedad på scannerens glasplade.
Bemærk! Du må ikke ilægge postkort, fotos, små emner, transparente, fotopapir eller tynde medier, f.eks. udklip fra magasiner, i den automatiske dokumentføder. Anbring disse objekter på scannerens glasplade.
- 2 Hvis du lægger et dokument i den automatiske dokumentføder, skal du indstille papirstyrene.
- 3 På hjemskærmen, tryk på **Copy (Kopier)**.
- 4 Tryk på **Options (Optioner)**.
- 5 Tryk på **Content (Indhold)**.
- 6 Tryk på den knap, der bedst repræsenterer, hvad du kopierer:
 - **Text (Tekst)**—Anvendes til originaler, der mest indeholder tekst eller grafik.
 - **Text/Photo (Tekst/Billeder)**—Anvendes, når originaler er en blanding af tekst og grafik eller billeder
 - **Photograph (Billeder)**—Anvendes, når originalen er et fotografi i høj kvalitet eller en inkjetudskrift
 - **Printed Image (Udskrevne billeder)**—Anvendes til kopiering af halvtonefotografier, grafik f.eks. dokumenter, der er udskrevet på en laserprinter, eller sider fra et blad eller en avis, der primært er sammensat af billeder
- 7 Tryk på **Done (Udført)**.
- 8 Tryk på **Copy It (Kopier det)**.

Sortering af kopier

Hvis du udskriver flere kopier af et dokument, kan du vælge at udskrive hver kopi som et samlet sæt eller en gruppe af sider (ikke sorteret).

Sorteret



Ikke sorteret



Som standard er Sorter indstillet til Slået til. Hvis du ikke ønsker at sortere dine kopier, skal du ændre indstillingen til Slået fra.

Sådan slås sortering fra:

- 1 Ilæg det originale dokument med forsiden opad og den korte kant først i den automatiske dokumentføder eller med forsiden nedad på scannerens glasplade.
Bemærk! Du må ikke ilægge postkort, fotos, små emner, transparente, fotopapir eller tynde medier, f.eks. udklip fra magasiner, i den automatiske dokumentføder. Anbring disse objekter på scannerens glasplade.
- 2 Hvis du lægger et dokument i den automatiske dokumentføder, skal du indstille papirstyrene.
- 3 Tryk på **Copy (Kopi)** på startskærbilledet.
- 4 Brug tastaturet til at indtaste antallet af kopier.
- 5 Tryk på **Off (Slået fra)**, hvis du ikke ønsker, at dine kopier skal sorteres.
- 6 Tryk på **Copy It (Kopier det)**.

Placering af skillesider mellem kopier

- 1 Ilæg det originale dokument med forsiden opad og den korte kant først i den automatiske dokumentføder eller med forsiden nedad på scannerens glasplade.
Bemærk! Du må ikke ilægge postkort, fotos, små emner, transparente, fotopapir eller tynde medier, f.eks. udklip fra magasiner, i den automatiske dokumentføder. Anbring disse objekter på scannerens glasplade.
- 2 Hvis du lægger et dokument i den automatiske dokumentføder, skal du indstille papirstyrene.
- 3 Tryk på **Copy (Kopi)** på startskærbilledet.
- 4 Tryk på **Options (Indstillinger)**.
- 5 Tryk på **Separator Sheets (Skillesider)**.
Bemærk! Sortering skal være Slået til, for at skillesiderne kan placeres mellem kopier. Hvis sortering er deaktiveret, tilføjes skillesider i slutningen af udskriftsjobbet.
- 6 Vælg en af følgende funktioner:
 - **Between Copies (Mellem kopier)**
 - **Between Jobs (Mellem opgaverne)**
 - **Between Pages (Mellem sider)**
- 7 Tryk på **Done (Udført)**.
- 8 Tryk på **Copy It (Kopier det)**.

Kopiering af flere filer til et enkelt ark

For at spare papir kan du kopiere to eller fire på hinanden følgende sider i et flersidet dokument over på et enkelt ark papir.

Bemærkninger:

- Papirstørrelsen skal indstilles til Letter, Legal, A4 eller B5 JIS.
 - Kopistørrelsen skal indstilles til 100 %.
- 1 Ilæg det originale dokument med forsiden opad og den korte kant først i den automatiske dokumentføder eller med forsiden nedad på scannerens glasplade.
Bemærk! Du må ikke ilægge postkort, fotos, små emner, transparenter, fotopapir eller tynde medier, f.eks. udklip fra magasiner, i den automatiske dokumentføder. Anbring disse objekter på scannerens glasplade.
 - 2 Hvis du lægger et dokument i den automatiske dokumentføder, skal du indstille papirstyrene.
 - 3 Tryk på **Copy (Kopi)** på startskærbilledet.
 - 4 Vælg en dupleksindstilling.
 - 5 Tryk på **Options (Indstillinger)**.
 - 6 Tryk på **Paper Saver (Papirbesparelse)**.
 - 7 Vælg det ønskede output.
 - 8 Tryk på **Print Page Borders (Udskriv siderammer)**, hvis du tegne en ramme om hver side på kopierne.
 - 9 Tryk på **Done (Udført)**.
 - 10 Tryk på **Copy It (Kopier det)**.

Oprettelse af et brugerdefineret job (Oprettelse af job)

Funktionerne Brugerdefineret job eller Oprettelse af job anvendes til at kombinere et eller flere sæt originaler til et enkelt kopijob. Hvert sæt kan scannes ved at bruge forskellige jobparametre. Når et kopijob er sendt og Brugerdefineret job er aktiveret, scannes det første sæt af originaler vha. de angivne parametre, og derefter scannes det næste sæt med de samme eller andre parametre.

Definitionen for et sæt afhænger af scanningskilden:

- Hvis du scanner et dokument på scannerens glasplade, udgør en side et sæt.
- Hvis du scanner flere sider vha. den automatiske dokumentføder, består et sæt af alle de scannede sider, indtil dokumentføderen er tom.
- Hvis du scanner en side vha. den automatiske dokumentføder, udgør en side et sæt.

For eksempel:

- 1 Ilæg det originale dokument med forsiden opad og den korte kant først i den automatiske dokumentføder eller med forsiden nedad på scannerens glasplade.
Bemærk! Du må ikke ilægge postkort, fotos, små emner, transparenter, fotopapir eller tynde medier, f.eks. udklip fra magasiner, i den automatiske dokumentføder. Anbring disse objekter på scannerens glasplade.
- 2 Hvis du lægger et dokument i den automatiske dokumentføder, skal du indstille papirstyrene.
- 3 Tryk på **Copy (Kopi)** på startskærbilledet.

- 4 Tryk på **Options (Indstillinger)**.
- 5 Tryk på **Custom Job (Brugerdefineret job)**.
- 6 Tryk på **On (Til)**.
- 7 Tryk på **Done (Udført)**.
- 8 Tryk på **Copy It (Kopier det)**.
Når slutningen på et sæt er nået, vises scanningskærbilledet.
- 9 Læg det næste dokument i den automatiske dokumentføder med forsiden opad og den korte kant først eller nedad på scannerens glas, og tryk derefter på **Scan the Automatic Document Feeder (Scan den automatiske dokumentføder)** eller **Scan the flatbed (Scan flatbed)**.
Bemærk! Hvis det er nødvendigt, kan du ændre jobindstillingerne.
- 10 Hvis du har endnu et dokument, der skal scannes, skal du lægge det med forsiden opad og den korte kant først i den automatiske dokumentføder eller nedad på scannerens glas og derefter trykke på **Scan the Automatic Document Feeder (Scan den automatiske dokumentføder)** eller **Scan the flatbed (Scan flatbed)**. Hvis ikke, skal du trykke på **Finish the job (Afslut jobbet)**.

Jobafbrydelse

Jobafbrydelse standser det aktuelle udskriftsjob og lader dig udskrive kopier.

Bemærk! Indstillingen Jobafbrydelse skal være angivet til Slået til, for at denne funktion kan fungere.

- 1 Ilæg det originale dokument med forsiden opad og den korte kant først i den automatiske dokumentføder eller med forsiden nedad på scannerens glasplade.
Bemærk! Du må ikke ilægge postkort, fotos, små emner, transparente, fotopapir eller tynde medier, f.eks. udklip fra magasiner, i den automatiske dokumentføder. Anbring disse objekter på scannerens glasplade.
- 2 Hvis du lægger et dokument i den automatiske dokumentføder, skal du indstille papirstyrene.
- 3 Tryk på  på printerens kontrolpanel.
- 4 Hvis du har anbragt dokumentet på scannerens glasplade, skal du trykke på **Finish the Job (Afslut job)**, for et returnere til startskærmen.

Placering af oplysninger på kopier

Anbringe dato og tid øverst på hver side

- 1 Ilæg det originale dokument med forsiden opad og den korte kant først i den automatiske dokumentføder eller med forsiden nedad på scannerens glasplade.
Bemærk! Du må ikke ilægge postkort, fotos, små emner, transparente, fotopapir eller tynde medier, f.eks. udklip fra magasiner, i den automatiske dokumentføder. Anbring disse objekter på scannerens glasplade.
- 2 Hvis du lægger et dokument i den automatiske dokumentføder, skal du indstille papirstyrene.
- 3 Tryk på **Copy (Kopi)** på startskærbilledet.
- 4 Tryk på **Options (Indstillinger)**.

- 5 Tryk på **Header/Footer (Sidehoved/Sidefod)**.
- 6 Vælg et område på siden hvor du vil placere dato og tidspunkt.
- 7 Tryk på **Date/Time (Dato/Tid)**, og tryk derefter på **Continue (Fortsæt)**.
- 8 Tryk på **Done (Udført)**.
- 9 Tryk på **Copy It (Kopier det)**.

Placering af en overlay-meddelelse på hver side

Der kan sættes en overlay-meddelelse på hver side. De forskellige meddelelser er Haster, Fortroligt, Kopi eller Kladde. Sådan sættes en meddelelse på kopierne:

- 1 Ilæg det originale dokument med forsiden opad og den korte kant først i den automatiske dokumentføder eller med forsiden nedad på scannerens glasplade.
Bemærk! Du må ikke ilægge postkort, fotos, små emner, transparente, fotopapir eller tynde medier, f.eks. udklip fra magasiner, i den automatiske dokumentføder. Anbring disse objekter på scannerens glasplade.
- 2 Hvis du lægger et dokument i den automatiske dokumentføder, skal du indstille papirstyrene.
- 3 Tryk på **Copy (Kopi)** på startskærbilledet.
- 4 Tryk på **Options (Indstillinger)**.
- 5 Tryk på **Overlay (Overlay)**.
- 6 Tryk på knappen med det ønskede overlay.
- 7 Tryk på **Done (Udført)**.
- 8 Tryk på **Copy It (Kopier det)**.

annullering af et kopijob

annullering af et kopijob, mens dokumentet er i den automatiske dokumentføder

Når den automatiske dokumentføder begynder at behandle et dokument, vises scanningskærbilledet. Hvis du vil annullere kopijobbet, skal du trykke på **Annuller Job** på berøringsskærmen.

Skærbilledet Annullering af et scanningsjob vises. Den automatiske dokumentføder rydder alle sider i den automatiske dokumentføder og annullerer jobbet.

annullering af et kopijob, mens sider kopieres fra scannerens glasplade

Tryk på **Annuller job** på berøringsskærmen.

Skærbilledet Annullering af et scanningsjob vises. Når jobbet er annulleret, vises kopiskærbilledet.

annullering af kopijob, mens siderne udskrives

- 1 Tryk på **Annuller job** på berøringsskærmen, eller tryk på  på tastaturet.
- 2 Tryk på det job, du vil annullere.
- 3 Tryk på **Slet valgte job**.
Det resterende kopijob annulleres. Startskærbilledet vises.

Beskrivelse af kopiskærbilleder og indstillinger

Kopier fra

Denne indstilling åbner et skærbillede, hvor du kan indtaste størrelsen på de dokumenter, du skal kopiere.

- Tryk på en papirstørrelsesknap for at vælge den som indstillingen Kopier fra. Kopiskærbilledet viser din nye indstilling.
- Når "Kopier fra" er indstillet til Blandet Letter/Legal, kan du kopiere et originalt dokument, der indeholder blandede papirstørrelser.
- Når Kopier fra er indstillet til Automatisk størrelsesregistrering, registrerer scanneren automatisk originalens størrelse.

Kopier til

Denne indstilling åbner en skærm, hvor du kan angive den papirstørrelse og -type, dine kopier vil blive udskrevet på.

- Tryk på en papirstørrelsesknap for at vælge den som indstillingen "Kopier til". Kopiskærbilledet viser din nye indstilling.
- Hvis størrelsesindstillingen for "Kopier fra" og "Kopier til" er forskellige, justerer printeren automatisk indstillingen Skaler for at tilpasse sig forskellen.
- Hvis papirtypen eller -størrelsen, som du vil kopiere over på, ikke er lagt i en af skufferne, skal du trykke på **Manuel arkføder** og manuelt sende papiret igennem MP-arkføderen.
- Når "Kopier til" er indstillet på Automatisk match af størrelse, matcher hver enkelt kopi størrelsen på originaldokumentet. Hvis der ikke ligger en matchende papirstørrelse i en af skufferne, skalerer printeren hver kopi, så den passer til det ilagte papir.

Skaler

Denne indstilling skaber et billede fra din kopi, som er proportionelt skaleret mellem 25 % og 400 %. Skalaen kan også indstilles for dig automatisk.

- Når du vil kopiere fra en størrelse til en anden, såsom fra Legal-størrelse til Letter-papirstørrelse, ændres skalaen automatisk, når du indstiller "Kopier fra" og "Kopier til" papirstørrelserne for at beholde al original dokumentation på din kopi.
- Hvis du trykker på venstrepilen, nedsættes værdien med 1%. Hvis du trykker på højrepilen forøges værdien med 1%.
- Hold din finger på en pil for at udføre en kontinuerlig forøgning.
- Hold din finger på en pil i to sekunder for at få tempoet i ændringen til at accelerere.

Tonersværningsgrad

Denne indstilling justerer, hvor lyse eller mørke dine kopier bliver i forhold til originalen.

Indhold

Denne indstilling fortæller printeren om originalens dokumenttype. Vælg fra Tekst, Tekst/Foto, Fotografi eller Udskrevet billede.

- **Tekst**—Fremhæver skarp, sort, tekst med høj opløsning mod en ren, hvid baggrund.
- **Tekst/foto**—Anvendes, når originaler er en blanding af tekst og grafik eller billeder
- **Fotografi**—Fortæller, at scanneren skal være ekstra opmærksom på grafik og billeder. Denne indstilling øger den tid, det tager at scanne, men fremhæver en reproduktion af det dynamiske udvalg af toner i det originale dokument.
- **Udskrevet billede**—Anvendes til kopiering af halvtonefotografier, grafik f.eks. dokumenter, der er udskrevet på en laserprinter, eller sider fra et blad eller en avis, der primært er sammensat af billeder

Sider (Dupleks)

Brug denne indstilling til at vælge dupleks. Du kan udskrive kopier på en eller to sider, lave tosidede kopier (dupleks) af tosidede, original dokumenter, lave tosidede kopier fra enkelt-sidede, original dokumenter, eller lave enkelt-sidede kopier (simpleks) fra tosidede, original dokumenter.

Sorter

Denne indstilling holder siderne i et udskriftsjob stakket i rækkefølge, når der udskrives flere kopier af dokumentet. Standardindstillinger for Sorter er slået til. Dine kopier sorteres i rækkefølgen (1,2,3) (1,2,3) (1,2,3). Hvis du ønsker, at alle kopier af hver side skal blive sammen, skal du slå Sorter fra, og dine kopier sorteres i rækkefølgen (1,1,1) (2,2,2) (3,3,3).

Optioner

Hvis du trykker på optionsknappen åbnes en skærm, hvor du kan ændre Papirbesparelse, Avanceret billedbehandling, Brugertilpasset job, Skillesider, Margenskift, Kantsletning, Sidehoved/sidefod, Overlæg, Indhold, og Avanceret dupleks, og gem som genvejindstillinger.

Papirbesparelse

Denne indstilling lader dig udskrive to eller flere ark af et originalt dokument på den samme side. Papirbesparelse kaldes også N-up-udskrivning. N står for Nummer. For eksempel, vil en 2-up udskrive to sider af dit dokument på en enkelt side, og en 4-up vil udskrive fire sider af dit dokument på en enkelt side. Tryk på Udskriv siderammer tilføjer eller fjerner skabelonrammen, som omgiver de originale dokumentsider på skabelonsiden.

Avanceret billedbehandling

Denne indstilling lader dig justere Fjernelse af baggrund, Kontrast, Skyggedetalje, Scan kant til kant, Farvebalance og Spejlvendt billede inden du kopierer dokumentet.

Tilpasset job

Denne indstilling kombinerer flere scanningsopgaver i en enkelt opgave.

Skillesider

Denne indstilling placerer et blankt stykke papir mellem kopier, sider og udskriftsopgaver. Skillesiderne kan trækkes ud af en skuffe, som indeholder en pairtype eller -farve, som er forskellig fra det papir dine kopier bliver trykt på.

Margenshift

Denne indstilling øger størrelsen af margen med en bestemt afstand. Dette kan være nyttigt til at give plads til indbundne eller hullede kopier. Brug øge eller mindske-pilene til at fastsætte hvor meget margen, du ønsker. Hvis den ekstra margen er for stor, beskæres kopien.

Kantsletning

Denne indstilling fjerner udtværing eller oplysninger om dokumentets kanter. Du kan vælge at fjerne en lige kant rundt om alle fire sider på papiret eller vælge en bestemt kant. Kantsletning sletter alt, der er inde i det valgte område, og der bliver ikke udskrevet noget i denne del af papiret.

Sidehoved/sidefod

Denne indstilling tænder for Dato/tid, Sidenummer, Bates-nummer, eller Tilpasset tekst og udskriver disse i den specificerede placering for sidehoved eller sidefod.

Overlay

Denne indstilling laver et vandmærke (eller besked), som overlejrer indholdet af din kopi. Du kan vælge mellem Haster, Fortroligt, Kopi, og Kladde, eller du kan indtaste en tilpasset meddelelse i feltet "Indtast brugertekst". Det ord, du vælger vil fremstå svagt, i stort tryk henover hver side.

Bemærk! Et tilpasset overlæg kan oprettes af den systemansvarlige. Når et brugerdefineret overlay bliver oprettet, vil en knap med et ikon af dette overlay være tilgængeligt.

Indhold

Denne indstilling fremmer kvaliteten af kopier. Vælg fra Tekst, Tekst/Foto, Fotografi eller Udskrevet billede.

- **Tekst**— Brug denne indstilling, når du kopierer originale dokumenter, som hovedsageligt er tekst eller grafik.
- **Tekst/Foto**— Brug denne indstilling, når du kopierer originale dokumenter, som er en blanding af tekst og grafik eller billeder.
- **Fotografi**— Brug denne indstilling, når du kopierer et originalt dokument, som er et højkvalitets fotografi eller en inkjet-udskrift.
- **Udskrevet billede**— Brug denne indstilling, når du kopierer halvtonefotografier, dokumenter, der er udskrevet på en laserprinter, eller sider fra et blad eller en avis.

Avanceret dupleks

Denne indstilling kontrollerer hvorvidt dokumenterne er enkelt-sidede eller to-sidede, hvilken retning dine originale dokumenter har, og hvordan dine dokumenter er sammenbudne.

Bemærk! Nogle af funktioner for Avanceret dupleks findes måske ikke på alle printermodeller.

Gem som genvej

Denne option gemmer den aktuelle indstilling som en genvej.

Forbedring af kopikvalitet

Spørgsmål	Tip
Hvornår skal jeg bruge tilstanden Tekst?	<ul style="list-style-type: none">• Brug tilstanden Tekst, når det vigtigste formål med kopieringen er at bevare teksten, og når billederne, der kopieres fra originaldokumentet, ikke er så vigtige.• Tilstanden Tekst anbefales, når der sendes kvitteringer, kopier af gennemslagsformularer og dokumenter, der kun indeholder tekst eller fine stregtegninger.
Hvornår skal jeg bruge tilstanden Tekst/Foto?	<ul style="list-style-type: none">• Brug tilstanden Tekst/Foto, når du kopierer et originaldokument, der indeholder en blanding af tekst og grafik.• Tilstanden Tekst/Foto anbefales til artikler fra blade, virksomhedsgrafik og brochurer.
Hvornår skal jeg bruge tilstanden Udskrevet billede?	Brug tilstanden Udskrevet billede, når du kopierer halvtonefotografier, grafik som f.eks. dokumenter udskrevet på en laserprinter eller sider fra et blad eller en avis.
Hvornår skal jeg bruge tilstanden Fotografi?	Brug tilstanden Fotografi, når originalen er et fotografi i høj kvalitet eller en inkjetudskrift.

Afsendelse af e-mail

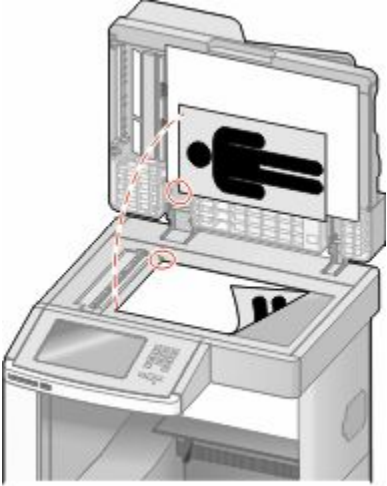
ADF	Scannerens glasplade
 <p data-bbox="151 835 800 894">Brug den automatiske dokumentføder (ADF) til dokumenter på flere sider.</p>	 <p data-bbox="823 835 1458 921">Brug scannerens glasplade til enkelte sider, små objekter (som f.eks. postkort eller fotos), transparenter, fotopapir eller tynde medier (som f.eks. udklip fra blade).</p>

Du kan bruge printeren til at sende scannede dokumenter via e-mail til en eller flere modtagere. Der er tre måder at sende en e-mail på fra printeren. Du kan indtaste e-mail adressen, bruge et genvejsnummer, eller bruge adressebogen.

Gør printeren klar til at sende e-mail

Installere e-mail-funktion

Hvis e-mail-funktionen skal fungere, skal den være aktiveret i printerkonfigurationen og have en gyldig IP-adresse eller gateway-adresse. Sådan installeres e-mail-funktionen:

- 1 Indtast printerens IP adresse i adressefeltet på din Web browser.

Bemærk! Hvis du ikke kender IP adressen på printeren, udskriv en netværkskonfigurationside og lokaliser IP adressen i TCP/IP afsnittet.

- 2 Klik på **Settings (Indstillinger)**.
- 3 Klik på, under **E-mail/FTP Settings (E-mail/FTP-indstillinger)**.
- 4 Klik på **E-mail Settings (E-mail-indstillinger)**.
- 5 Klik på **Setup E-mail Server (Indstilling af e-mail-server)**.
- 6 Udfyld felterne med de relevante oplysninger.
- 7 Klik på **Add (Tilføj)**.

Konfigurer E-mail-indstillinger

1 Indtast printerens IP adresse i adressefeltet på din Web browser.

Bemærk! Hvis du ikke kender IP adressen på printeren, udskriv en netværkskonfigurationsside og lokaliser IP adressen i TCP/IP afsnittet.

2 Klik på **Settings (Indstillinger)**.

3 Klik på **E-mail/FTP Settings (E-mail/FTP-indstillinger)**.

4 Klik på **E-mail Settings (E-mail-indstillinger)**.

5 Udfyld felterne med de relevante oplysninger.

6 Klik på **Send**.

Oprettelse af en e-mail genvej

Oprettelse af en e-mail genvej ved hjælp af den indbyggede webserver

1 Indtast printerens IP adresse i adressefeltet på din Web browser.

Bemærk! Hvis du ikke kender IP adressen på printeren, udskriv en netværkskonfigurationsside og lokaliser IP adressen i TCP/IP afsnittet.

2 Klik på **Settings (Indstillinger)**.

3 Klik på Andre indstillinger **Manage Shortcuts (Administrer genveje)**.

4 Klik på **Setup E-mail (Indstilling af e-mail)**.

5 Indtast et unikt navn til modtageren, og indtast derefter e-mail adressen.

Bemærk! Hvis du indtaster flere adresser, skal du adskille dem med et komma (,).

6 Vælg scanningsindstillingerne (Format, Indhold, Farve og Opløsning).

7 Indtast et genvejsnummer, og klik derefter på **Add (Tilføj)**.

Hvis du indtaster et nummer, der allerede anvendes, bliver du bedt om at vælge et andet nummer.

Oprettelse af en e-mail genvej ved hjælp af berøringskærmen

1 På startskærbilledet, tryk på **E-mail**.

2 Indtast modtagerens e-mail adresse.

For at oprette en gruppe med modtagere skal du trykke på **Next address (Næste adresse)**, og derefter indtaste den næste modtagers e-mail adresse.

3 Tryk på **Save as Shortcut (Gem som genvej)**.

4 Indtast et entydigt navn for genvejen og tryk derefter på **Enter (Retur)**.

5 Bekræft, at genvejsnavnet og -nummeret er korrekt, og tryk derefter på **OK (Ok)**.

Hvis navn eller nummer er forkert, skal du trykke på **Cancel (Annuller)**, og derefter indtaste oplysningerne igen.

Afsendelse af et dokument som e-mail

Sende en e-mail ved brug af berørings-skærmen

- 1 Ilæg det originale dokument med forsiden opad og den korte kant først i den automatiske dokumentføder eller med forsiden nedad på scannerens glasplade.

Bemærk! Du må ikke ilægge postkort, fotos, små emner, transparente, fotopapir eller tynde medier, f.eks. udklip fra magasiner, i den automatiske dokumentføder. Anbring disse objekter på scannerens glasplade.

- 2 Hvis du lægger et dokument i den automatiske dokumentføder, skal du indstille papirstyrene.

- 3 På startskærbilledet, tryk på **E-mail**.

- 4 Indtast e-mail-adressen eller et genvejsnummer.

Hvis du vil angive flere modtagere, skal du trykke på **Next Address (Næste adresse)** og derefter indtaste den adresse eller det genvejsnummer, du ønsker at tilføje.

- 5 Tryk på **E-mail It (E-mail det)**.

Afsendelse af en e-mail ved hjælp af et genvejsnummer

- 1 Ilæg det originale dokument med forsiden opad og den korte kant først i den automatiske dokumentføder eller med forsiden nedad på scannerens glasplade.

Bemærk! Du må ikke ilægge postkort, fotos, små emner, transparente, fotopapir eller tynde medier, f.eks. udklip fra magasiner, i den automatiske dokumentføder. Anbring disse objekter på scannerens glasplade.

- 2 Hvis du lægger et dokument i den automatiske dokumentføder, skal du indstille papirstyrene.

- 3 Tryk på **#**, og indtast herefter genvejsnummeret ved brug af tastaturet.

Hvis du vil angive flere modtagere, skal du trykke på **Next address (Næste adresse)** og derefter indtaste den adresse eller det genvejsnummer, du ønsker at tilføje.

- 4 Tryk på **E-mail It (E-mail det)**.

Afsendelse af e-mail ved hjælp af Adressebogen

- 1 Ilæg det originale dokument med forsiden opad og den korte side først i den automatiske dokumentføder eller med forsiden nedad på scannerens glasplade.

Bemærk! Ilæg ikke postkort, foto, små objekter, transparente, fotopapir eller tynde medier (som f.eks. udklip fra blade) i den automatiske dokumentføder. Anbring disse objekter på scannerens glasplade.

- 2 Hvis du lægger et dokument i den automatiske dokumentføder, skal du justere papirstyrene.

- 3 Tryk på **E-mail** på startskærbilledet.

- 4 Tryk på **Søg i adressebog**.

- 5 Indtast det navn eller en del af det navn, du søger efter, og tryk derefter på **Søg**.

6 Tryk på det navn, du ønsker at tilføje i Til:-feltet.

Hvis du vil angive flere modtagere, skal du trykke på **Næste adresse** og derefter indtaste den adresse eller det genvejsnummer, du ønsker at tilføje - eller søg i adressebogen.

7 Tryk på **Send det via e-mail**.

Tilpasning af e-mail indstillinger

Tilføjelse af e-mail-emne og meddelelse

1 Ilæg det originale dokument med forsiden opad og den korte side først i den automatiske dokumentføder eller med forsiden nedad på scannerens glasplade.

Bemærk! Ilæg ikke postkort, foto, små objekter, transparenter, fotopapir eller tynde medier (som f.eks. udklip fra blade) i den automatiske dokumentføder. Anbring disse objekter på scannerens glasplade.

2 Hvis du lægger et dokument i den automatiske dokumentføder, skal du justere papirstyrene.

3 Tryk på **E-mail** på startskærbilledet.

4 Indtast en e-mail-adresse.

5 Tryk på **Indstillinger**.

6 Tryk på **Emne**.

7 Indtast e-mailens emne.

8 Tryk på **Udført**.

9 Tryk på **Meddelelse**.

10 Indtast e-mail-meddelelsen.

11 Tryk på **Udført**.

12 Tryk på **Send det via e-mail**.

Ændring af outputfiltype

1 Ilæg det originale dokument med forsiden opad og den korte kant først i den automatiske dokumentføder eller med forsiden nedad på scannerens glasplade.

Bemærk! Du må ikke ilægge postkort, fotos, små emner, transparenter, fotopapir eller tynde medier, f.eks. udklip fra magasiner, i den automatiske dokumentføder. Anbring disse objekter på scannerens glasplade.

2 Hvis du lægger et dokument i den automatiske dokumentføder, skal du indstille papirstyrene.

3 På startskærbilledet, tryk på **E-mail**.

4 Indtast en e-mail adresse.

5 Tryk på **Options (Indstillinger)**.

6 Tryk på den knap, der repræsenterer den filtype, du vil sende.

- **PDF**—Opretter en enkelt fil med flere sider, der kan vises i Adobe Reader. Adobe Reader leveres af Adobe på www.adobe.com.
- **Krypteret-PDF**—Opretter en krypteret PDF fil, der beskytter filerne mod uautoriseret adgang.
- **TIFF**—Opretter flere filer eller en enkelt fil. Hvis du deaktiverer flere-sidet TIFF i menuen Konfiguration i den indbyggede webserver, gemmer TIFF en side i hver fil. Filstørrelsen er normalt større end en tilsvarende JPEG.
- **JPEG**—Opretter og vedhæfter en separat fil for hver side i dit originale dokument som kan vises af de fleste webbrowsere og grafikprogrammer.
- **XPS**—Opretter en enkelt XPS-fil med flere sider, som kan vises i en Internet Explorer-værtet fremviser og i et .NET Framework, eller ved at downloade en separat tredjeparts fremviser.

7 Tryk på **E-mail It (E-mail det)**.

Bemærk! Hvis du valgte Krypteret PDF, skal du indtaste din adgangskode to gange.

annullering af en e-mail

- Når du bruger den automatiske dokumentføder skal du trykke på **Cancel Job (Annuller job)**, mens **Scanning...** vises.
- Når du bruger scannerens glasplade (flatbed), skal du trykke på **Cancel Job (Annuller job)**, mens **Scanning...** vises, eller mens **Scan næste side / Afslut job** vises.

Beskrivelse af e-mail-funktioner

Original størrelse

Denne indstilling åbner et skærbillede, hvor du kan indtaste størrelsen på de dokumenter, du skal e-maile.

- Tryk på en papirstørrelsesknap for at vælge denne størrelse som Original størrelsesindstilling. E-mail skærbillede fremkommer med din nye indstilling.
- Når "Original størrelse" er indstillet til Blandet Letter/Legal, kan du scanne et originalt dokument, der indeholder blandede papirstørrelser.
- Når "Original størrelse" er indstillet til Automatisk størrelsesregistrering, registrerer scanneren automatisk originalens størrelse.

Sider (Dupleks)

Denne indstilling fortæller printeren, om originalen er simpleks (trykt på den ene side) eller dupleks (trykt på begge sider). På den måde ved scanneren, hvad der skal scannes til e-mailen.

Retning

Denne indstilling fortæller printeren, om det originale dokument er i stående eller liggende retning, og ændrer derefter Side- og Indbindingsindstillingerne for at matche det originale dokumentets retning.

Indbinding

Fortæller printeren, om originalen er indbundet på den lange kant eller den korte kant.

E-mailens emne

I denne indstilling kan du indtaste en emnelinje for din e-mail. Du kan indtaste op til 255 tegn.

E-mail-filnavn.

Denne option lader dig tilpasse filnavnet for den vedhæftede fil.

E-mail-meddelelse

Med denne indstilling kan du indtaste en meddelelse, som vil blive sendt med din indscannede vedhæftede fil.

Opløsning

Justerer e-mailens outputkvalitet. Hvis du øger billedopløsningen, øges e-mailens filstørrelse og den tid, det tager at scanne din original. Billedopløsningen kan reduceres for at reducere e-mailens filstørrelse.

Send som

Denne indstilling fastsætter output (PDF, TIFF, JPEG eller XPS) for det scannede billede.

- **PDF**—Opretter en enkelt fil med flere sider, der kan vises i Adobe Reader. Adobe Reader leveres af Adobe på www.adobe.com.
- **Krypteret-PDF**—Opretter en krypteret PDF fil, der beskytter filerne mod uautoriseret adgang.
- **TIFF**—Opretter flere filer eller en enkelt fil. Hvis du deaktiverer flere-sidet TIFF i menuen Konfiguration i den indbyggede webserver, gemmer TIFF en side i hver fil. Filstørrelsen er normalt større end en tilsvarende JPEG.
- **JPEG**—Opretter og vedhæfter en separat fil for hver side i dit originale dokument som kan vises af de fleste webbrowsere og grafikprogrammer.
- **XPS**—Opretter en enkelt XPS-fil med flere sider, som kan vises i en Internet Explorer-værtet fremviser og i et .NET Framework, eller ved at downloade en separat tredjeparts fremviser.

Indhold

Denne indstilling fortæller printeren om originalens dokumenttype. Vælg mellem Tekst, Tekst/foto eller Foto. Farve kan aktiveres eller deaktiveres med en af valgene under Indhold. Indhold påvirker e-mailens kvalitet og størrelse.

- **Tekst** – Fremhæver skarp, sort, tekst med høj opløsning mod en ren, hvid baggrund.
- **Tekst/foto** – Bruges, når de originale dokumenter er en blanding af tekst og grafik eller billeder.
- **Fotografi** – Fortæller, at scanneren skal være ekstra opmærksom på grafik og billeder. Denne indstilling øger den tid, det tager at scanne, men fremhæver en reproduktion af det dynamiske udvalg af toner i det originale dokument. Dette øger mængden af gemte oplysninger.
- **Farve** – Indstiller scanningstypen og output til e-mailen. Farvedokumenter kan scannes og sendes til en e-mail adresse.

Avancerede indstillinger

Hvis du trykker på denne knap, åbnes et skærbillede, hvor du kan ændre indstillingerne for Avanceret billedbehandling, Brugerdefineret job, Transmissionslog, Scanningseksempel, Kantsletning og Tonersværningsgrad.

- **Avanceret billedbehandling**— Justerer Fjernelse af baggrund, Kontrast, Scan kant til kant, Skyggedetalje og Spejlvendt billede, inden du kopierer dokumentet
- **Tilpasset job (Jobkonstruktion)**— Kombinerer flere scanningsjob til et enkelt job
- **Transmissionslog**— Udskriver transmissionsloggen eller transmissionsfejlloggen
- **Scanningseksempel**— Viser de første sider i billedet, inden det inkluderes i e-mailen Når den første side er scannet, standser scanningen, og der vises et eksempelbillede.
- **Kantsletning**— Fjerner udtværing eller oplysninger om dokumentets kanter. Du kan vælge at fjerne en lige kant rundt om alle fire sider på papiret eller vælge en bestemt kant. Kantsletning sletter alt som er inden i det valgte område, og der bliver ikke efterladt noget i denne del af scanningen.
- **Tonersværningsgrad**— Justerer, hvor lyse eller mørke dine scannede e-mails skal være

Faxe

Bemærk! Faxfunktionen er ikke tilgængelig på alle printermodeller.

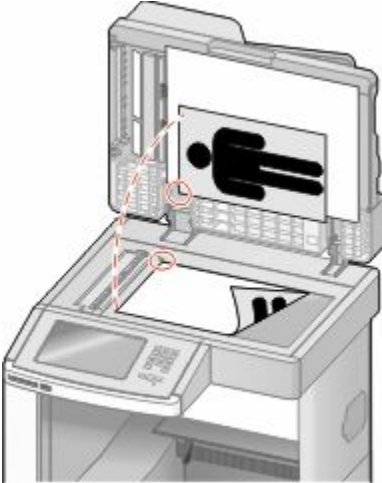
ADF	Scannerens glasplade
 <p data-bbox="149 890 802 949">Brug den automatiske dokumentføder (ADF) til dokumenter på flere sider.</p>	 <p data-bbox="821 890 1451 978">Brug scannerens glasplade til enkelte sider, små objekter (som f.eks. postkort eller fotos), transparenter, fotopapir eller tynde medier (som f.eks. udklip fra blade).</p>

Sende en fax

Send en fax ved hjælp af printerkontrolpanelet.

- 1 Ilæg det originale dokument med forsiden opad og den korte kant først i den automatiske dokumentføder eller med forsiden nedad på scannerens glasplade.

Bemærk! Du må ikke ilægge postkort, fotos, små emner, transparenter, fotopapir eller tynde medier, f.eks. udklip fra magasiner, i den automatiske dokumentføder. Anbring disse objekter på scannerens glasplade.

- 2 Hvis du lægger et dokument i den automatiske dokumentføder, skal du indstille papirstyrene.

- 3 På startskærbilledet, tryk på **Fax**.

- 4 Angiv faxnummeret eller en genvej ved hjælp af berøringsskærmen eller tastaturet.

Tilføj modtagere ved at trykke på **Next Number(Næste nummer)**, og indtast herefter modtagerens telefonnummer eller genvejsnummer, eller søg i adressebogen.

Bemærk! Hvis du vil indsætte en opkaldspause i et faxnummer, skal du trykke på **⏸**. Opkaldspausen vises som et komma i feltet "Fax til" Brug denne funktion, hvis du har brug for først at foretage et opkald til en udgående linje.

- 5 Tryk på **Fax It (Fax det)**.

Afsendelse af en fax ved hjælp af computeren

Afsendelse af fax fra en computer gør det muligt at sende elektroniske dokumenter uden at forlade dit skrivebord. Dermed får du fleksibiliteten ved at kunne faxe dokumenter direkte fra softwareprogrammer.

Bemærk! For at kunne udføre denne funktion fra din computer skal du anvende PostScript printerdriveren til din printer.

- 1 Fra dit software program, klik på **File (Filer) → Print (Udskriv)**.
- 2 I vinduet Udskriv skal du vælge din printer og derefter klikke på **Properties (Egenskaber)**.
- 3 Vælg fanen **Other Options (Andre indstillinger)**, og klik derefter på **Fax (Fax)**.
- 4 Klik på **OK**, og klik derefter på **OK** igen.
- 5 På faxskærbilledet indtastes navn og nummer på modtageren af faxen.
- 6 Klik på **Send (Send)**.

Oprette genveje

Oprettelse af en faxdestinationsgenvej ved hjælp af den indbyggede webserver

I stedet for at indtaste hele faxmodtagerens telefonnummer på betjeningspanelet hver gang du sender en fax, kan du oprette en permanent faxdestination og tilknytte et genvejsnummer. Der kan oprettes en genvej til et enkelt faxnummer eller en gruppe faxnumre.

- 1 Indtast printerens IP adresse i adressefeltet på din Web browser.
Bemærk! Hvis du ikke kender IP adressen på printeren, udskriv en netværkskonfigurationsside og lokaliser IP adressen i TCP/IP afsnittet.
- 2 Klik på **Settings (Indstillinger)**.
- 3 Klik på **Manage Shortcuts (Administrer genveje)**.
Bemærk! Der kan kræves en adgangskode. Hvis du ikke har et ID og adgangskode, kan du få det af den systemansvarlige.
- 4 Klik på **Fax Shortcut Setup (Opsætning af fax genveje)**.
- 5 Indtast et entydigt navn til genvejen, og indtast derefter faxnummeret.
For at oprette en genvej til flere numre skal du indtaste gruppens faxnumre.
Bemærk! Adskil faxnumrene i gruppen med et semikolon (;).
- 6 Tildel et genvejsnummer.
Hvis du indtaster et nummer, der allerede anvendes, bliver du bedt om at vælge et andet nummer.
- 7 Klik på **Add (Tilføj)**.

Oprettelse af en faxdestinationsgenvej ved hjælp af berøringskærmen

- 1 Ilæg det originale dokument med forsiden opad og den korte kant først i den automatiske dokumentføder eller med forsiden nedad på scannerens glasplade.
Bemærk! Du må ikke ilægge postkort, fotos, små emner, transparente, fotopapir eller tynde medier, f.eks. udklip fra magasiner, i den automatiske dokumentføder. Anbring disse objekter på scannerens glasplade.
- 2 Hvis du lægger et dokument i den automatiske dokumentføder, skal du indstille papirstyrene.
- 3 På startskærbilledet, tryk på **Fax**.
- 4 Indtast faxnummeret.
For at oprette en gruppe af faxnumre, skal du trykke på **Next number (Næste nummer)**, og derefter indtaste det næste faxnummer.
- 5 Tryk på **Save as Shortcut (Gem som genvej)**.
- 6 Indtast et navn til genvejen.
- 7 Bekræft, at genvejsnavnet og -nummeret er korrekt, og tryk derefter på **Ok**. Hvis navn eller nummer er forkert, skal du trykke på **Cancel (Annuller)**, og derefter indtaste oplysningerne igen.
Hvis du indtaster et nummer, der allerede anvendes, bliver du bedt om at vælge et andet nummer.
- 8 Tryk på **Fax It (Fax det)** for at sende faxen, eller tryk på  for at vende tilbage til startskærmen.

Brug af genveje og adressebog

Brug af faxgenveje

Faxgenveje fungerer på samme måde som faste numre på en telefon eller faxmaskine. Du kan tildele genvejsnumre, når du opretter permanente faxdestinationer. Permanente faxdestinationer eller hurtigopkaldnumre bliver dannet i linket Håndter destinationer under indstillinger på den indbyggede webserver. Et genvejsnummer (1-99999) kan indeholde en enkelt eller flere modtagere. Hvis du opretter en gruppefaxgenvej med et genvejsnummer, kan du hurtigt og nemt rundsende oplysninger til hele gruppen ved hjælp af fax.

- 1 Ilæg det originale dokument med forsiden opad og den korte kant først i den automatiske dokumentføder eller med forsiden nedad på scannerens glasplade.
Bemærk! Ilæg ikke postkort, foto, små objekter, transparente, fotopapir eller tynde medier (som f.eks. udklip fra blade) i den automatiske dokumentføder. Anbring disse objekter på scannerens glasplade.
- 2 Hvis du lægger et dokument i den automatiske dokumentføder, skal du indstille papirstyrene.
- 3 Tryk på , og indtast herefter genvejsnummeret ved brug af tastaturet.

Brug af adressebogen

Bemærk! Hvis adressebogfunktionen ikke er aktiveret, skal du kontakte den systemansvarlige.

- 1 Ilæg det originale dokument med forsiden opad og den korte kant først i den automatiske dokumentføder eller med forsiden nedad på scannerens glasplade.
Bemærk! Du må ikke ilægge postkort, fotos, små emner, transparente, fotopapir eller tynde medier, f.eks. udklip fra magasiner, i den automatiske dokumentføder. Anbring disse objekter på scannerens glasplade.
- 2 Hvis du lægger et dokument i den automatiske dokumentføder, skal du indstille papirstyrene.
- 3 På startskærbilledet, tryk på **Fax**.
- 4 Tryk på **Search Address Book (Søg i adressebog)**.
- 5 Indtast ved hjælp af det virtuelle tastatur navnet eller dele af navnet på den person hvis faxnummer, du leder efter. (Forsøg ikke at søge efter flere navne på samme tid.)
- 6 Tryk på **Search (Søg)**.
- 7 Tryk på navnet for at føje det til listen "Fax til".
- 8 Gentag trin 4 til 7 for at tilføje yderligere adresser.
- 9 Tryk på **Fax It (Fax det)**.

Tilpasning af faxindstillinger

Ændring af faxopløsning

Justering af indstillingen for opløsning ændrer faxens kvalitet. Indstillinger er fra Standard (hurtigste hastighed) til Ultrafin (laveste hastighed, bedste kvalitet).

- 1 Ilæg det originale dokument med forsiden opad og den korte kant først i den automatiske dokumentføder eller med forsiden nedad på scannerens glasplade.
Bemærk! Du må ikke ilægge postkort, fotos, små emner, transparente, fotopapir eller tynde medier, f.eks. udklip fra magasiner, i den automatiske dokumentføder. Anbring disse objekter på scannerens glasplade.
- 2 Hvis du lægger et dokument i den automatiske dokumentføder, skal du indstille papirstyrene.
- 3 På startskærbilledet, tryk på **Fax**.
- 4 Brug tastaturet til at indtaste faxnummeret.
- 5 Tryk på **Options (Optioner)**.
- 6 Fra Opløsningsområdet, tryk på pilene for at ændre den opløsning som du ønsker.
- 7 Tryk på **Fax It (Fax det)**.

Gøre en fax lysere eller mørkere

- 1 Ilæg det originale dokument med forsiden opad og den korte kant først i den automatiske dokumentføder eller med forsiden nedad på scannerens glasplade.
Bemærk! Du må ikke ilægge postkort, fotos, små emner, transparenter, fotopapir eller tynde medier, f.eks. udklip fra magasiner, i den automatiske dokumentføder. Anbring disse objekter på scannerens glasplade.
- 2 Hvis du lægger et dokument i den automatiske dokumentføder, skal du indstille papirstyrene.
- 3 På startskærbilledet, tryk på **Fax**.
- 4 Brug tastaturet til at indtaste faxnummeret.
- 5 Tryk på **Options (Optioner)**.
- 6 Fra Sværtningsområdet, tryk på pilene for at justere sværtningen af faxen.
- 7 Tryk på **Fax It (Fax det)**.

Sende en fax på et fastsat tidspunkt

- 1 Ilæg det originale dokument med forsiden opad og den korte kant først i den automatiske dokumentføder eller med forsiden nedad på scannerens glasplade.
Bemærk! Du må ikke ilægge postkort, fotos, små emner, transparenter, fotopapir eller tynde medier, f.eks. udklip fra magasiner, i den automatiske dokumentføder. Anbring disse objekter på scannerens glasplade.
- 2 Hvis du lægger et dokument i den automatiske dokumentføder, skal du indstille papirstyrene.
- 3 På startskærbilledet, tryk på **Fax**.
- 4 Indtast faxnummeret ved at bruge numrene på berøringsskærmen eller på tastaturet.
- 5 Tryk på **Options (Optioner)**.
- 6 Tryk på **Advanced Options (Avancerede optioner)**.
- 7 Tryk på **Delayed Send (Forsinket afsendelse)**.
Bemærk! Hvis Faxfunktionen er sat til Faxserver, vil knappen Forsinket afsendelse ikke fremstå. Faxer, der venter på afsendelse, vises i Faxe køen.
- 8 Tryk på pilene for at justere tidspunktet, hvor faxen vil blive afsendt.
Tiden øges eller mindskes i spring på 30 minutter. Hvis den aktuelle tid vises, er venstre pil gråtonet.
- 9 Tryk på **Done (Udført)**.
- 10 Tryk på **Fax It (Fax det)**.
Bemærk! Dokumentet vil blive scannet og derefter faxet til den fastsatte tid.

Se en faxlog

- 1 Indtast printerens IP adresse i adressefeltet på din Web browser.
Bemærk! Hvis du ikke kender IP adressen på printeren, udskriv en netværkskonfigurationsside og lokaliser IP adressen i TCP/IP afsnittet.
- 2 Klik på **Settings (Indstillinger)**.

- 3 Klik på **Reports (Rapporter)**.
- 4 Klik på **Fax Job Log (Faxjoblog)** eller **Fax Call Log (Faxopkaldslog)**.

Blokering af junk-faxer

- 1 Indtast printerens IP adresse i adressefeltet på din Web browser.
Bemærk! Hvis du ikke kender IP adressen på printeren, udskriv en netværkskonfigurationsside og lokaliser IP adressen i TCP/IP afsnittet.
- 2 Klik på **Settings (Indstillinger)**.
- 3 Klik på **Fax Settings (Faxindstillinger)**.
- 4 Klik på **Analog Fax Setup (Opsætning af analog fax)**.
- 5 Klik på **Block No Name Fax (Bloker fax uden navn)** option.
Denne indstilling blokerer alle indgående faxer, der har et privat opkalds-ID eller intet faxstationsnavn.
- 6 I feltet Liste over uønskede faxer skal du indtaste telefonnumre eller faxstationsnavne på de specifikke faxopkald, du vil blokere.

annullering af en udgående fax

annullering af en fax, mens originalerne stadig scannes

- Når du bruger den automatiske dokumentføder skal du trykke på **Cancel Job (Annuller job)**, mens **Scanning...** vises.
- Når du bruger scannerens glasplade (flatbed), skal du trykke på **Cancel Job (Annuller job)**, mens **Scanning...** vises, eller mens **Scan næste side / Afslut job** vises.

annullering af en fax, efter at originalerne er scannet til hukommelsen.

- 1 Tryk på **Annuller job** på startskærbilledet.
Skærbilledet Annuller job vises.
- 2 Tryk på de opgaver, du vil annullere.
Der vises kun tre job på skærmen. Tryk på pil ned, indtil det ønskede job vises, og tryk derefter på det job, du vil annullere.
- 3 Tryk på **Slet valgte job**.
Skærbilledet Slet valgte job vises, og de valgte job slettes, og derefter vises startskærbilledet.

Beskrivelse af faxfunktioner

Original størrelse

Denne indstilling åbner et skærbillede, hvor du kan indtaste størrelsen på de dokumenter, du skal faxe.

- Tryk på papirstørrelseknop for at vælge den størrelse som Original størrelsesindstilling. E-mail skærbillede fremkommer med din nye indstilling.
- Når Original størrelse er indstillet til Blandet Letter/Legal, kan du scanne et originalt dokument, der indeholder blandede papirstørrelser.
- Når "Original størrelse" er indstillet til Automatisk størrelsesregistrering, registrerer scanneren automatisk originalens størrelse.

Indhold

Denne indstilling fortæller printeren om originalens dokumenttype. Vælg fra Tekst, Tekst/Foto, eller Fotografi. Farve kan aktiveres eller deaktiveres med et af valgene under Indhold. Indhold påvirker scanningens kvalitet og størrelse.

- **Tekst**—Fremhæver skarp, sort, tekst med høj opløsning mod en ren, hvid baggrund.
- **Tekst/foto**—Anvendes, når originaler er en blanding af tekst og grafik eller billeder
- **Fotografi**—Fortæller, at scanneren skal være ekstra opmærksom på grafik og billeder. Denne indstilling øger den tid, det tager at scanne, men fremhæver en reproduktion af det dynamiske udvalg af toner i det originale dokument. Dette øger mængden af gemte oplysninger.
- **Farve**—Indstiller scanningstypen og output for fax. Farvedokumenter kan scannes og sendes til en faxdestination.

Sider (Dupleks)

Denne indstilling fortæller printeren, om originalen er simpleks (trykt på den ene side) eller dupleks (trykt på begge sider). På den måde ved scanneren, hvad der skal scannes til faxen.

Opløsning

Denne indstilling øger, hvor tæt scanneren undersøger det dokument, du vil faxe. Hvis du faxer et foto, en tegning med fine streger, eller et dokument med en meget lille tekst, skal du øge Opløsningsindstillingerne. Dette vil forøge den tid, der er påkrævet til scanningen og vil øge kvaliteten af fax-output.

- **Standard** - Egnede til de fleste dokumenter
- **Fin** - Anbefales til dokumenter med lille skrift
- **Super fin** - Anbefales til originale dokumenter med fine detaljer
- **Ultra fin** - Anbefales til dokumenter med billeder eller fotografier

Tonersværtningegrad

Med denne indstilling kan du justere, hvor lyse eller mørke dine faxer bliver i forhold til originalen.

Avancerede indstillinger

Hvis du trykker på denne knap, åbnes et skærbillede, hvor du kan ændre indstillingerne for Forsinket afsendelse, Avanceret billedbehandling, Brugerdefineret job, Transmissionslog, Scanningseksempel, Kantsletning og Avanceret dupleks.

- **Forsinket afsendelse**—Lader dig sende en fax på et senere tidspunkt eller en senere dato. Når du har indstillet din fax, skal du trykke på **Delayed Send (Forsinket afsendelse)**, og indtaste det klokkeslæt og den dato, hvor du vil sende faxen, og derefter trykke på **Done (Udført)**. Denne indstilling er især nyttig til afsendelse af informationer til faxlinjer, der ikke er tilgængelige i bestemte tidsperioder, eller når transmissionstider er billigere.

Bemærk! Hvis printeren er deaktiveret, når forsinket afsendelse er planlagt til afsendelse, sendes faxen næste gang, printeren bliver tændt.

- **Avanceret billedbehandling**— Justerer Fjernelse af baggrund, Kontrast, Scan kant til kant, Skyggedetalje og Spejlvendt billede, inden du faxer dokumentet
- **Tilpasset job (Jobkonstruktion)**— Kombinerer flere scanningsjob til et enkelt job
- **Transmissionslog**—Udskriver transmissionsloggen eller transmissionsfejlløgen
- **Scanningseksempel**—Viser billedet, inden det inkluderes i faxen. Når den første side er scannet, standser scanningen, og der vises et eksempelbillede.
- **Kantsletning**— Fjerner udtværing eller oplysninger om dokumentets kanter. Du kan vælge at fjerne en lige kant rundt om alle fire sider på papiret eller vælge en bestemt kant. Kantsletning sletter alt som er inden i det valgte område, og der bliver ikke efterladt noget i denne del af scanningen.
- **Avanceret dupleks**—Kontrollerer, hvor mange sider og hvilken retning originalen har, og om originalerne er indbundet, langs den lange kant eller den korte kant.

Bemærk! Nogle af funktioner for Avanceret dupleks findes måske ikke på alle printermodeller.

Forbedring af kvaliteten af en fax

Spørgsmål	Tip
Hvornår skal jeg bruge tilstanden Tekst?	<ul style="list-style-type: none">• Brug tilstanden Tekst, når det vigtigste i faxen er teksten, og når billederne, der kopieres fra originaldokumentet, ikke er så vigtige.• Tilstanden Tekst anbefales, når der sendes kvitteringer, kopier af gennemslagsformularer og dokumenter med fax, der kun indeholder tekst eller fine stregtegninger.
Hvornår skal jeg bruge tilstanden Tekst/Foto?	<ul style="list-style-type: none">• Brug tilstanden Tekst/Foto, når du sender et originaldokument, der indeholder en blanding af tekst og grafik med fax.• Tilstanden Tekst/Foto anbefales til artikler fra blade, virksomhedsgrafik og brochurer.
Hvornår skal jeg bruge tilstanden Foto?	Brug tilstanden Foto, når du sender fotos, der er udskrevet på en laserprinter, eller som er taget fra et blad eller en avis.

Tilbageholdelse og videresendelse af faxer

Tilbageholdelse af faxer

Med denne indstilling kan du undgå, at modtagne faxer bliver udskrevet, før de frigives. Tilbageholdte faxer kan frigives manuelt eller på en planlagt dag eller tidspunkt.

1 Indtast printerens IP adresse i adressefeltet på din Web browser.

Bemærk! Hvis du ikke kender IP adressen på printeren, udskriv en netværkskonfigurationsside og lokaliser IP adressen i TCP/IP afsnittet.

2 Klik på **Settings (Indstillinger)**.

3 Klik på **Fax Settings (Faxindstillinger)**.

4 Klik på **Analog Fax Setup (Analog fax opsætning)**.

5 Klik på **Holding Faxes (Tilbageholdelse af faxer)**.

6 Indtast en adgangskode i boksen Adgangskode til udskrivning af faxer.

7 Fra menuen for tilbageholdelse af fax, vælg et af følgende:

- **Off (Slået fra)**
- **Always On (Altid aktiveret)**
- **Manual (Manuel)**
- **Scheduled (Planlagt)**

8 Hvis du har valgt Planlagt, skal du fortsætte med følgende trin. Hvis ikke, skal du gå til trin 9.

a Klik på **Fax Holding Schedule (Plan over tilbageholdte faxer)**.

b Fra Aktionsmenuen, vælg **Hold faxes (Tilbagehold faxer)**.

c I tidsboksen skal du klikke på det tidspunkt, du ønsker, at de tilbageholdte faxer skal frigives.

d I dagsboksen skal du klikke på den dag, du ønsker, at de tilbageholdte faxer skal frigives.

9 Klik på **Add (Tilføj)**.

Videresende en fax

Denne funktion giver dig mulighed for at udskrive og videresende modtagne faxer til et faxnummer, e-mailadresse, FTP server eller LDSS.

1 Indtast printerens IP adresse i adressefeltet på din Web browser.

Bemærk! Hvis du ikke kender IP adressen på printeren, udskriv en netværkskonfigurationsside og lokaliser IP adressen i TCP/IP afsnittet.

2 Klik på **Settings (Indstillinger)**.

3 Klik på **Fax Settings (Faxindstillinger)**.

4 Klik på **Analog Fax Setup (Opsætning af analog fax)**.

5 Fra menuen for videresendelse af fax, vælg et af følgende:

- **Print (Udskriv)**
- **Print and Forward (Udskriv og videresend)**
- **Forward (Videresend)**

6 Fra menuen "Videresend til", vælg et af følgende:

- **Fax (Fax)**
- **E-mail (E-mail)**
- **FTP (FTP)**
- **LDSS (LDSS)**
- **eSF (eSF)**

7 Klik indeni boksen Videresend til genvej, og indtast derefter genvejsnummeret, du vil videresende faxen til.

Bemærk! Genvejsnummeret skal være et gyldigt genvejsnummer for den indstilling, der er blevet valgt i "Videresend til" boksen.

8 Klik på **Send**.

Scanning til en FTP adresse

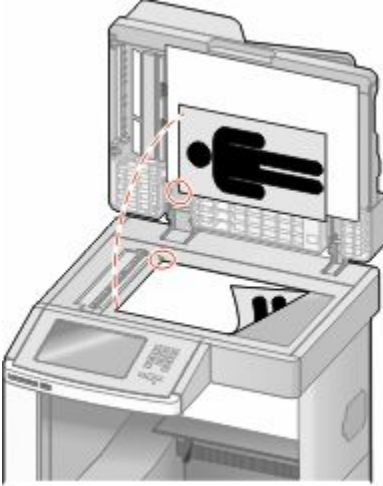
ADF	Scannerens glasplade
 <p data-bbox="151 835 800 894">Brug den automatiske dokumentføder (ADF) til dokumenter på flere sider.</p>	 <p data-bbox="820 835 1453 919">Brug scannerens glasplade til enkelte sider, små objekter (som f.eks. postkort eller fotos), transparenter, fotopapir eller tynde medier (som f.eks. udklip fra blade).</p>

Med scanneren kan du scanne dokumenter direkte til en *File Transfer Protocol (FTP)* server. Der kan kun sendes en FTP-adresse til serveren ad gangen.

Når en FTP-destination er konfigureret af din systemadministrator, bliver navnet på destinationen tilgængeligt som et genvejsnummer eller vises som en profil under ikonet Tilbageholdte job. En FTP-destination kan også være en anden PostScript printer, f.eks. kan et farvedokument scannes og derefter sendes til en farveprinter. Afsendelse af et dokument til en FTP-server svarer til at sende en fax. Forskellen er, at du sender oplysninger over netværket i stedet for en telefonlinje.

Scanning til en FTP adresse

Scanning til en FTP-adresse ved hjælp af tastaturet

- 1 Ilæg det originale dokument med forsiden opad og den korte side først i den automatiske dokumentføder eller med forsiden nedad på scannerens glasplade.
Bemærk! Ilæg ikke postkort, foto, små objekter, transparenter, fotopapir eller tynde medier (som f.eks. udklip fra blade) i den automatiske dokumentføder. Anbring disse objekter på scannerens glasplade.
- 2 Hvis du lægger et dokument i den automatiske dokumentføder, skal du justere papirstyrene.
- 3 Tryk på **FTP** på startskærbilledet.
- 4 Skriv FTP-adressen.
- 5 Tryk på **Send**.

Scanning til en FTP adresse ved hjælp af et genvejsnummer

- 1 Ilæg det originale dokument med forsiden opad og den korte kant først i den automatiske dokumentføder eller med forsiden nedad på scannerens glasplade.
Bemærk! Du må ikke ilægge postkort, fotos, små emner, transparente, fotopapir eller tynde medier, f.eks. udklip fra magasiner, i den automatiske dokumentføder. Anbring disse objekter på scannerens glasplade.
- 2 Hvis du lægger et dokument i den automatiske dokumentføder, skal du indstille papirstyrene.
- 3 Tryk på #, og indtast derefter FTP-genvejsnummeret.
- 4 Tryk på **Send It (Send det)**.

Scanning til en FTP-adresse ved hjælp af adressebogen

- 1 Ilæg det originale dokument med den korte side først i den automatiske dokumentføder eller med forsiden nedad på scannerens glasplade.
Bemærk! Du må ikke ilægge postkort, foto, små emner, transparente, fotopapir eller tynde medier, f.eks. udklip fra magasiner, i den automatiske dokumentføder. Læg dem på scannerens glasplade.
- 2 Hvis du lægger et dokument i den automatiske dokumentføder, skal du indstille papirstyrene.
- 3 Tryk på **FTP** på startskærmbilledet.
- 4 Tryk på **Søg i adressebog**.
- 5 Indtast det navn eller en del af det navn, du søger efter, og tryk derefter på **Søg**.
- 6 Tryk på det navn, du ønsker at tilføje til Til:-feltet.
- 7 Tryk på **Send**.

Oprette genveje

I stedet for at indtaste hele FTP-adressen på betjeningspanelet, hver gang du sender et dokument til en FTP-server, kan du oprette en permanent FTP-destination og tilknytte et genvejsnummer. Der findes to metoder til oprettelse af genvejsnumre: Ved hjælp af en computer eller printerens berøringsskærm.

Oprettelse af en FTP-destinationsgenvej ved hjælp af den indbyggede webserver

- 1 Indtast printerens IP adresse i adressefeltet på din Web browser.
Bemærk! Hvis du ikke kender IP adressen på printeren, udskriv en netværkskonfigurationside og lokaliser IP adressen i TCP/IP afsnittet.
- 2 Klik på **Settings (Indstillinger)**.
- 3 Under Andre indstillinger, klik på **Manage Shortcuts (Administrer genveje)**.
Bemærk! Der kan kræves en adgangskode. Hvis du ikke har et ID og adgangskode, kan du få det af den systemansvarlige.
- 4 Klik på **FTP Shortcut Setup (Opsætning af FTP genveje)**.

- 5 Indtast de relevante oplysninger i felterne.
- 6 Indtast et genvejsnummer.
Hvis du indtaster et nummer, der allerede anvendes, bliver du bedt om at vælge et andet nummer.
- 7 Klik på **Add (Tilføj)**.

Oprettelse af en FTP-destinationsgenvej ved hjælp af berøringsskærmen

- 1 På Startskærmen, tryk på **FTP (FTP)**.
- 2 Indtast FTP-stedets adresse.
- 3 Tryk på **Save as Shortcut (Gem som genvej)**.
- 4 Indtast et navn til genvejen.
- 5 Bekræft, at genvejsnavnet og -nummeret er korrekt, og tryk derefter på **OK (Ok)**. Hvis navn eller nummer er forkert, skal du trykke på **Cancel (Annuller)**, og derefter indtaste oplysningerne igen.
Hvis du indtaster et nummer, der allerede anvendes, bliver du bedt om at vælge et andet nummer.
- 6 Tryk på **Send It (Send det)** for at starte scanningen, eller tryk på  for at vende tilbage til startskærmen.

Beskrivelse af FTP-indstillinger

Original størrelse

Denne indstilling åbner et skærbillede, hvor du kan indtaste størrelsen på de dokumenter, du skal kopiere.

- Tryk på papirstørrelseknop for at vælge den størrelse som Original størrelsesindstilling. FTP skærmen fremkommer med din nye indstilling.
- Når "Original størrelse" er indstillet til Blandet Letter/Legal, kan du scanne et originalt dokument, der indeholder blandede papirstørrelser.
- Når "Original størrelse" er indstillet til Automatisk størrelsesregistrering, registrerer scanneren automatisk originalens størrelse.

Sider (Dupleks)

Denne indstilling fortæller printerens, om originalen er simpleks (trykt på den ene side) eller dupleks (trykt på begge sider). På den måde ved scanneren, hvad der skal scannes til dokumentet.

Orientering

Denne indstilling fortæller printerens, om det originale dokument har retningen stående eller liggende og ændrer derefter indstillingerne for Sider og Indbinding, så de passer til retningen på det originale dokument.

Indbinding

Fortæller printerens, om originalen er indbundet på den lange kant eller den korte kant.

Opløsning

Med denne indstilling kan du justere filens udskriftskvalitet. Hvis du øger billedopløsningen, øges filstørrelsen og den tid, det tager at scanne originaldokumentet. Billedopløsningen kan reduceres for at reducere filstørrelsen.

Send som

Denne indstilling fastsætter output (PDF, TIFF, JPEG eller XPS) for det scannede billede.

- **PDF**—Opretter en enkelt fil med flere sider, der kan vises i Adobe Reader. Adobe Reader leveres af Adobe på www.adobe.com.
- **Krypteret-PDF**—Opretter en krypteret PDF fil, der beskytter filerne mod uautoriseret adgang.
- **TIFF**—Opretter flere filer eller en enkelt fil. Hvis du deaktiverer flere-sidet TIFF i menuen Konfiguration i den indbyggede webserver, gemmer TIFF en side i hver fil. Filstørrelsen er normalt større end en tilsvarende JPEG.
- **JPEG**—Opretter og vedhæfter en separat fil for hver side i dit originale dokument som kan vises af de fleste webbrowsere og grafikprogrammer.
- **XPS**—Opretter en enkelt XPS-fil med flere sider, som kan vises i en Internet Explorer-værtet fremviser og i et .NET Framework, eller ved at downloade en separat tredjeparts fremviser.

Indhold

Denne indstilling fortæller printeren om originalens dokumenttype. Vælg mellem Tekst, Tekst/foto eller Foto. Farve kan aktiveres eller deaktiveres med en af valgene under Indhold. Indhold påvirker FTP-filens kvalitet og størrelse.

- **Tekst** – Fremhæver skarp, sort, tekst med høj opløsning mod en ren, hvid baggrund.
- **Tekst/foto** – Bruges, når de originale dokumenter er en blanding af tekst og grafik eller billeder.
- **Fotografi** – Fortæller, at scanneren skal være ekstra opmærksom på grafik og billeder. Denne indstilling øger den tid, det tager at scanne, men fremhæver en reproduktion af det dynamiske udvalg af toner i det originale dokument. Dette øger mængden af gemte oplysninger.
- **Farve** – Indstiller scanningstypen og output til FTP-filen. Farvedokumenter kan scannes og sende til en FTP-side, computer, e-mail adresse eller printeren.

Avancerede indstillinger

Hvis du trykker på denne knap, åbnes et skærbillede, hvor du kan ændre Avanceret billedbehandling, Brugedefineret job, Transmissionslog, Scanningseksempel, Kantsletning og Tonersværningsgrad.

- **Avanceret billedforbedring**—Juster billedets outputindstillinger før du scanner dokumentet
 - **Fjernelse af baggrund**—Justerer den hvide del af outputtet. Klik på pileknapperne for at forøge eller nedsætte den hvide andel.
 - **Skyggevirksomhed**—Skyggevirksomhed bruges til Optical Character Recognition (OCR) behandling af formularer. Valg af en farve eliminerer farven fra formularen, hvilket tillader forbedrede OCR funktionalitet.
 - **Kontrast**—Klik på pileknapperne for at forøge eller nedsætte kontrasten.
 - **JPEG kvalitet**—Klik på pileknapperne for at forøge eller nedsætte billedkomprimeringen.
 - **Spejlvend billede**—Vælg denne boks for at spejlvende scanningen.
 - **Negativt billede**—Vælg denne boks for at scanne et negativt billede.
 - **Skygge detaljer**—Klik på pileknapperne for at forøge eller nedsætte skyggedetaljerne.

- **Scan kant til kant**—Vælg denne boks for at scanne kant til kant.
- **Skarphed**—Klik på pileknapperne for at forøge eller nedsætte skarpheden.
- **Tilpasset job (Jobkonstruktion)**— Kombinerer flere scanningsjob til et enkelt job
- **Transmissionslog**—Udskriver transmissionsloggen eller transmissionsfejlløgen
- **Scanningseksempel**—Viser den første side af et billede, inden det inkluderes i FTP-filen. Når den første side er scannet, standses scanningen, og der vises et eksempelbillede.
- **Kantsletning**— Fjerner udtværing eller oplysninger om dokumentets kanter. Du kan vælge at fjerne en lige kant rundt om alle fire sider på papiret eller vælge en bestemt kant. Kantsletning sletter alt hvad der er inden i det valgte område, og efterlader intet i denne del af scanningen.
- **Tonersværningsgrad**—Justerer, hvor lyse eller mørke dine scannede dokumenter vil være.

Forbedring af kvaliteten af FTP

Spørgsmål	Tip
Hvornår skal jeg bruge tilstanden Tekst?	<ul style="list-style-type: none"> • Brug tilstanden Tekst, når det vigtigste ved afsendelse af dokumentet til et FTP site er teksten, og når billederne, der kopieres fra originaldokumentet, ikke er så vigtige. • Tilstanden Tekst anbefales, når der sendes kvitteringer, kopier af gennemslagsformularer og dokumenter, der kun indeholder tekst eller fine stregtegninger.
Hvornår skal jeg bruge tilstanden Tekst/Foto?	<ul style="list-style-type: none"> • Brug tilstanden Tekst/Foto, når du sender et dokument til et FTP site, der indeholder en blanding af tekst og grafik. • Tilstanden Tekst/Foto anbefales til artikler fra blade, virksomhedsgrafik og brochurer.
Hvornår skal jeg bruge tilstanden Foto?	Brug tilstanden Foto, når originaldokumentet primært er sammensat af fotos, der er udskrevet på en laserprinter, eller som er taget fra et blad eller en avis.

Scanning til en computer eller flash-drev

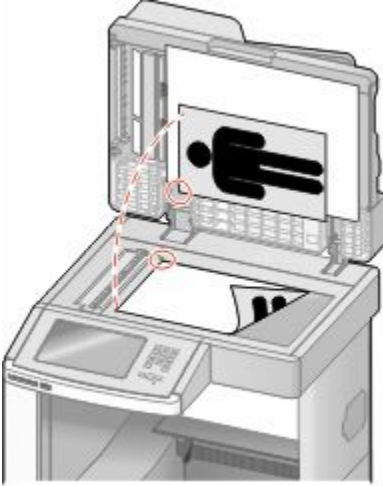
ADF	Scannerens glasplade
 <p data-bbox="151 835 800 894">Brug den automatiske dokumentføder (ADF) til dokumenter på flere sider.</p>	 <p data-bbox="823 835 1458 921">Brug scannerens glasplade til enkelte sider, små objekter (som f.eks. postkort eller fotos), transparenter, fotopapir eller tynde medier (som f.eks. udklip fra blade).</p>

Med scanneren kan du scanne dokumenter direkte til en computer eller et USB-flashdrev. Computeren behøver ikke at være direkte sluttet til printeren, for at du kan modtage Scan-til-pc-billeder. Du kan scanne dokumentet tilbage til computeren over netværket ved at oprette en scanningsprofil på computeren og derefter downloade profilen til printeren.

Scanning til en computer

1 Indtast printerens IP adresse i adressefeltet på din Web browser.

Bemærk! Hvis du ikke kender IP adressen på printeren, udskriv en netværkskonfigurationside og lokaliser IP adressen i TCP/IP afsnittet.

2 Klik på **Scan Profile (Scannerprofil)**.

3 Klik på **Create (Opret)**.

4 Vælg dine scanningindstillinger, og tryk derefter på **Next (Næste)**.

5 Vælg en placering på din computer, hvori du vil gemme den scannede outputfil.

6 Indtast et scanne navn.

Et scannenavn er det navn, der vises i listen over scanningsprofiler på displayet.

7 Klik på **Submit (Send)**.

8 Gennemgå vejledningen på skærmen Scanneprofil.

Der blev automatisk tilknyttet et genvejsnummer, da du klikkede på Send. Du kan bruge dette genvejsnummer, når du er klar til at scanne dine dokumenter.

- a Ilæg det originale dokument med forsiden opad og den korte kant først i den automatiske dokumentføder eller med forsiden nedad på scannerens glasplade.

Bemærk! Du må ikke ilægge postkort, fotos, små emner, transparenter, fotopapir eller tynde medier, f.eks. udklip fra magasiner, i den automatiske dokumentføder. Anbring disse objekter på scannerens glasplade.

- b Hvis du lægger et dokument i den automatiske dokumentføder, skal du indstille papirstyrene.
- c Tryk på **#**, efterfulgt af genvejsnummeret på tastaturet, eller tryk på **Held Jobs (Tilbageholdte job)** på startskærmbilledet, og tryk derefter på **Profiles (Profiler)**.
- d Når du har indtastet genvejsnummeret, scannes og sendes dokumentet til det bibliotek eller det program, du har angivet. Hvis du trykkede på **Profiles (Profiler)** på startskærmbilledet, skal du finde din genvej på listen.

- 9 Gå tilbage til computeren for at se filen.

Outputfilen gemmes på den placering eller startes i det program, du har angivet.

Scanning til et flash-drev

- 1 Ilæg det originale dokument med forsiden opad og den korte kant først i den automatiske dokumentføder eller med forsiden nedad på scannerens glasplade.

Bemærk! Du må ikke ilægge postkort, fotos, små emner, transparenter, fotopapir eller tynde medier, f.eks. udklip fra magasiner, i den automatiske dokumentføder. Anbring disse objekter på scannerens glasplade.

- 2 Hvis du lægger et dokument i den automatiske dokumentføder, skal du indstille papirstyrene.
- 3 Der kan indsættes et USB-Flash-drev i porten forrest på enheden.
Skærmbilledet Tilbageholdte job vises.
- 4 Tryk på **Scan to USB drive (Scan til USB drev)**.
- 5 Vælg scanningsindstillinger.
- 6 Tryk på **Scan It (Scan)**.

Forstå scannerprofilooptioner

Hurtig opsætning

Med denne indstilling kan du vælge forudindstillede formater eller tilpasse indstillingerne for scanningsjobbet. Du kan vælge en af disse indstillinger:

Tilpasset	Foto - Farve JPEG
Tekst - S/h PDF	Foto - Farve TIFF
Tekst - S/h TIFF	Tekst/Foto - S/h PDF Tekst/Foto - Farve PDF

Vælg **Tilpasset** på menuen Hurtig opsætning for at tilpasse indstillingerne for scanningsjobbet. Ret derefter indstillingerne for scanningen.

Formulartype

Denne indstilling fastsætter output (PDF, TIFF, JPEG, SIKKER PDF eller XPS) for det scannede billede.

- **PDF**—Opretter en enkelt fil med flere sider, der kan vises i Adobe Reader. Adobe Reader leveres af Adobe på www.adobe.com.
- **JPEG**—Opretter og vedhæfter en separat fil for hver side i dit originale dokument som kan vises af de fleste webbrowsere og grafikprogrammer.
- **TIFF**—Opretter flere filer eller en enkelt fil. Hvis du deaktiverer flere-sidet TIFF i menuen Konfiguration i den indbyggede webserver, gemmer TIFF en side i hver fil. Filstørrelsen er normalt større end en tilsvarende JPEG.
- **Krypteret-PDF**—Opretter en krypteret PDF fil, der beskytter filerne mod uautoriseret adgang.
- **XPS**—Opretter en enkelt XPS-fil med flere sider, som kan vises i en Internet Explorer-værtet fremviser og i et .NET Framework, eller ved at downloade en separat tredjeparts fremviser.

Komprimering

Denne option indstiller formatet, der bruges til at komprimere den scannede outputfil.

Standardindhold

Denne indstilling fortæller printeren om originalens dokumenttype. Vælg mellem Tekst, Tekst/Foto eller Foto. Indhold påvirker kvaliteten og størrelsen på den scannede fil.

Tekst—Fremhæver skarp, sort, tekst med høj opløsning mod en ren, hvid baggrund.

Tekst/foto—Anvendes, når originaler er en blanding af tekst og grafik eller billeder

Foto— Fortæller, at scanneren skal være ekstra opmærksom på grafik og billeder. Denne indstilling øger den tid, det tager at scanne, men fremhæver en reproduktion af det dynamiske udvalg af toner i det originale dokument. Dette øger mængden af gemte oplysninger.

Farve

Denne indstilling fortæller printeren om farven på originalerne. Du kan vælge Grå, SH (sort/hvid) eller Farve.

Original størrelse

Indstiller dokumentstørrelsen på det dokument du vil scanne. Når Original størrelse er indstillet til Blandede størrelser, kan du kopiere et originalt dokument, der indeholder blandede papirstørrelser (Letter og Legal-sider).

Retning

Denne indstilling fortæller printeren, om det originale dokument har retningen stående eller liggende og ændrer derefter indstillingerne for Sider og Indbinding, så de passer til retningen på det originale dokument.

Sider (Dupleks)

Denne indstilling fortæller printeren, om originaldokumentet er simpleks (trykt på den ene side) eller dupleks (trykt på begge sider). På den måde ved scanneren, hvad der skal scannes til dokumentet.

Tonersværtningsgrad

Med denne indstilling kan du justere, hvor lyse og mørke de scannede dokumenter bliver i forhold til originalen.

Opløsning

Med denne indstilling kan du justere filens udskriftskvalitet. Hvis du øger billedopløsningen, øges filens størrelse og den tid, det tager at scanne originaldokumentet. Billedopløsningen kan reduceres for at reducere filens størrelse.

Avanceret afbildning

Med denne indstilling kan du justere Farvebalance, Fjernelse af baggrund, Kontrast og Skyggedetalje, inden du scanner dokumentet. Det lader dig også scanne fra kant til kant, som et Spejlbillede, eller som et Negativt billede.

- **Fjernelse af baggrund**—Justerer den hvide del af outputtet. Klik på pileknapperne for at forøge eller nedsætte den hvide andel.
- **Kontrast**—Klik på pileknapperne for at forøge eller nedsætte kontrasten.
- **Skygge detaljer**—Klik på pileknapperne for at forøge eller nedsætte skyggedetaljerne.
- **Skarphed**—Klik på pileknapperne for at forøge eller nedsætte skarpheden.
- **Skyggevirkning**—Skyggevirkning bruges til Optical Character Recognition (OCR) behandling af formularer. Valg af en farve eliminerer farven fra formularen, hvilket tillader forbedrede OCR funktionalitet.
- **Grænse for Skyggevirkning**—Klik på pileknapperne for at forøge eller nedsætte skyggevirkningen.
- **Scan kant til kant**—Vælg denne boks for at scanne kant til kant.
- **Spejlvend billede**—Vælg denne boks for at spejlvende scanningen.
- **Negativt billede**—Vælg denne boks for at scanne et negativt billede.

Forbedring af scanningskvaliteten

Spørgsmål	Tip
Hvornår skal jeg bruge tilstanden Tekst?	<ul style="list-style-type: none">• Brug tilstanden Tekst, når det vigtigste formål med scanningen er at bevare teksten, og når billederne, der kopieres fra originaldokumentet ikke er så vigtige.• Tilstanden Tekst anbefales, når der sendes kvitteringer, kopier af gennemslagsformularer og dokumenter, der kun indeholder tekst eller fine stregtegninger.
Hvornår skal jeg bruge tilstanden Tekst/Foto?	<ul style="list-style-type: none">• Brug tilstanden Tekst/Foto, når du scanner et originaldokument, der indeholder en blanding af tekst og grafik.• Tilstanden Tekst/Foto anbefales til artikler fra blade, virksomhedsgrafik og brochurer.
Hvornår skal jeg bruge tilstanden Foto?	Brug tilstanden Foto, når du scanner fotos, der er udskrevet på en laserprinter, eller som er taget fra et blad eller en avis.

Udskrive

Dette kapitel beskriver udskrivning, printerrapporter og annullering af job. Valg og håndtering af papir og specialmedier kan påvirke pålideligheden af udskrivningen. Du kan finde flere oplysninger i "Sådan undgås papirstop" på side 140 og "Opbevaring af papir" på side 86.

Udskrivning af et dokument

- 1 Læg papir i skuffen eller indføringen.
- 2 Kontroller, at indstillingen for Papirtype og Papirstørrelse i menuen Papir passer til den papirtype, der er lagt i skuffen.
- 3 Gør ét af følgende:

For Windows-brugere

- a Klik på **File (Filer) → Print (Udskriv)**, mens dokumentet er åbent.
- b Klik på **Properties, Preferences, Options, (Egenskaber, Præferencer, Optioner) eller Setup (Opsætning)**, og juster derefter indstillingerne efter behov.

Bemærk! For at udskrive på en specifik størrelse eller type af papir, juster papirstørrelse eller type indstilling til at passe til det ilagte papir, eller vælg en passende skuffe eller arkføder.

- c Klik på **Ok**, og klik derefter på **Print (Udskriv)**.

For Macintosh-brugere:

- a Tilpas indstillingerne efter behov i dialogboksen for Sideopsætning:
 - 1 Med et åbent dokument, vælg **File (Fil) > Page Setup (Sideopsætning)**.
 - 2 Vælg en papirstørrelse eller opret en brugerstørrelse, der passer til det ilagte papir.
 - 3 Klik på **OK (Ok)**.
- b Tilpas printerindstillingerne efter behov i Udskrivningsdialogboksen:
 - 1 Med et åbent dokument, klik på **File (Fil) > Print (Udskriv)**.
Om nødvendigt, klik på trekanten for at se flere optioner.
 - 2 Fra Udskrivningsdialogboksen og pop-op menuen, justeres indstillingerne efter behov.

Bemærk! For at udskrive på en specifik størrelse eller type af papir, juster papirstørrelse eller type indstilling til at passe til det ilagte papir, eller vælg en passende skuffe eller arkføder.

- 3 Klik på **Print (Udskriv)**.

Udskrivning på specialmedie

Tips om brug af brevpapir

- Brug brevpapir, der er beregnet til brug i laserprintere.
- Udskriv eksempler på det brevpapir, du overvejer at bruge, inden du køber større mængder.
- Inden du lægger brevpapir i, skal du lufte stakken for at forhindre, at arkene hænger sammen.

- Papirretningen er vigtig ved udskrivning på brevpapir. Se Ilægning af brevpapir, for at få yderligere oplysninger.
 - "Ilægning af papir til 250- eller 550-ark skuffe (standard eller ekstra)" på side 71
 - "Ilægning af papir i skuffen til 2000 ark" på side 74
 - "Ilægning af papir i MP-arkføderen" på side 78

Tip til brug af transparenter

Udskriv prøver på de transparenttyper, du overvejer at bruge, før du køber store mængder.

Ved udskrivning på transparenter:

- Indfør transparenter fra en 250-ark skuffe, 550-ark skuffe, eller MP føderen.
- Brug transparenter, der er beregnet til brug i laserprintere. Spørg producenten eller forhandleren, om transparenterne kan holde til temperaturer på op til 230 °C uden at smelte, ændre farve, smitte af, eller afgive sundhedsskadelige dampe.
- Brug transparenter der vejer 138–146 g/m² (37–39 lb. bond).
- Undgå problemer med udskriftskvaliteten ved ikke at sætte fingeraftryk på transparenterne.
- Inden du ilægger transparenter, skal du lufte stakken for at forhindre, at arkene hænger sammen.

Brug af konvolutter

Udskriv eksempler på de konvolutter, du overvejer at bruge, inden du køber større mængder af dem.

Ved udskrivning på konvolutter:

- Indfør konvolutter fra MP-arkføderen eller fra den ekstra konvolutføder.
- Indstil papirtypen til konvolutter, og vælg størrelse på konvolutten.
- Brug konvolutter, der er beregnet til brug i laserprintere. Konsulter fabrikanten eller importøren, for at sikre dig at konvolutterne kan modstå temperaturer på op til 230°C (446°F) uden at klæbe, rynke, få folder, eller afgive farlige luftarter.
- Brug konvolutter fremstillet af 90 g/m² (24 lb tykt papir) papir. Brug op til 105 g/m² (28 lb tykt papir) til konvolutter, så længe bomuldsindholdet er 25 % eller mindre. Konvolutter fremstillet af 100 % bomuld må ikke overstige 90 g/m² (24 lb tykt papir) vægt.
- Brug kun nye konvolutter.
- For at øge ydelsen og reducere papirstop bør du ikke bruge konvolutter, som:
 - Har overdrevent krøl eller vridninger
 - Er klæbet sammen eller ødelagte på den ene eller anden måde
 - Har vinduer, huller, perforeringer, udskæringer eller prægninger
 - Har metalhægter, snore eller falsning
 - Har et interlock-design.
 - Har påsatte frimærker
 - Har ikke-tildækket klæbestof, når konvolutlukkemekanismen er forsejlet.
 - Har bøjede hjørner
 - Ru eller bølget overflade eller vandmærker.
- Tilpas breddestyret, så det passer til bredden på konvolutterne.

Bemærk! En kombination af høj luftfugtighed (over 60%) og høje udskrivningstemperaturer kan krølle eller smelte konvolutterne.

Tips ved brug af etiketter

Udskriv eksempler på de etiketter, du overvejer at bruge, inden du køber større mængder af dem.

Bemærk! Enkelt-sidedede papiretiketter designet for laserprintere understøttes til brug nu og da; brug ikke mere end 20 sider af etiketter om måneden. Vinyl, medicinske, eller dobbelt-sidede etiketter er ikke understøttet.

Ved udskrivning af etiketter:

- Indfør etiketter fra en 250-ark skuffe, 550-ark skuffe, eller MP føderen.
- Brug etiketter, der er beregnet til brug i laserprintere. Kontroller med fabrikanten eller leverandøren for at verificere at:
 - Brug etiketter, der kan tåle en temperatur på 230 °C uden at smelte, krølle, folde eller afgive sundhedsfarlige dampe.
 - At etikettelimen, frontarket og topcoaten kan modstå et tryk på op til 25 psi (175 kPa) uden delaminering, krøllede kanter, eller frigive farlige dampe.
- Anvend ikke etiketter med glat bagsidemateriale.
- Brug hele etiket ark. Ark, hvor nogle af etiketterne mangler, kan medføre, at etiketterne falder af under udskrivning og forårsager papirstop. Brug af ark, hvor nogle af etiketterne mangler, kan også medføre, at der afsættes klæbemiddel i printeren og på tonerkassetten, hvilket kan gøre printer- og tonerkassettegarantierne ugyldige.
- Brug ikke etiketter med ikke-tildækket klæbestof.
- Udskriv ikke inden for 1 mm (0.04 in.) fra etikettekanten, fra perforeringerne eller mellem etiketternes udstansninger.
- Sørg for, at den klæbende bagside ikke går ud til kanten af arket. Det anbefales, at klæbemidlet påføres i zoner mindst 1 mm (0.04 in.) væk fra kanterne. Klæbemiddel kan forurene printeren og gøre garantien ugyldig.
- Hvis zonelimning ikke er mulig, fjernes en 1,6-mm (0.06-in.) strimmel fra for- og bagkanten, og brug en ikke sivende lim.
- Stående retning fungerer bedst, især ved udskrivning af strekkoder.

Brug af karton

Karton er et tungt, enkeltlags udskriftsmedie. Mange af de variable kendetegn, f.eks. fugtindhold, tykkelse og struktur, kan på virke udskriftskvaliteten meget. Udskriv eksempler på det karton, du overvejer at bruge, inden du køber større mængder af det.

Ved udskrivning på karton:

- Indfør karton fra en 250-ark skuffe, 550-ark skuffe, eller MP føderen.
- Forvis dig om at papirtypen er karton.
- Vælg den passende papirtekstur indstilling.
- Vær opmærksom på, at fortryk, perforering og krølning kan have stor indflydelse på udskriftskvaliteten og medføre papirstop eller andre problemer med papirhåndtering.
- Spørg producenten eller forhandleren, om kartonet kan modstå temperaturer på op til 230° C uden at afgive sundhedsskadelige dampe.
- Anvend ikke fortrykt karton, der er fremstillet ved brug af kemikalier, som kan forurene printeren. Fortryk afsætter halvæskeformige og flygtige komponenter i printeren.
- Brug langbanet karton, når det er muligt.

Udskrive fortrolige og andre tilbageholdte job

Sådan tilbageholdes et job i printeren

Når du sender et job til printeren, kan du angive i Egenskaber for printer, at printeren skal tilbageholde jobbet i hukommelsen, indtil du starter det fra kontrolpanelet. Alle udskriftsjob, som brugeren kan starte fra printeren, kaldes for *tilbageholdte job*.

Bemærk! Fortrolige, Gentagne, Reserverede og Kontrollerede udskriftsjob slettes måske, hvis printeren har brug for ekstra hukommelse til at behandle andre tilbageholdte job.

Jobtype	Beskrivelse
Fortro.	Når du sender et fortroligt udskriftsjob til printeren, skal du oprette en PIN-kode fra computeren. PIN-koden skal bestå af fire tal fra 0-9. Jobbet tilbageholdes i printerhukommelsen, indtil du angiver den samme PIN-kode fra printerens kontrolpanel og vælger at udskrive eller slette jobbet.
Kontrol af udskrivning	Hvis du sender et job med kontrol af udskrivning, udskriver printeren én kopi og tilbageholder de resterende kopier i printerhukommelsen. Brug job med kontrol af udskrivning til at se, om den første kopi er tilfredsstillende, før du udskriver de resterende kopier. Når alle kopier er udskrevet, slettes jobbet fra printerens hukommelse.
Reservation af udskrivning	Hvis du sender et job med reservation af udskrivning, udskriver printeren ikke jobbet med det samme. Den gemmer jobbet i hukommelsen, så du kan udskrive det senere. Jobbet tilbageholdes i hukommelsen, indtil du sletter det fra menuen Tilbageholdt job.
Gentagelse af udskrivning	Hvis du sender et job med gentagelse af udskrivning, udskriver printeren alle anmodede kopier af jobbet og gemmer jobbet i hukommelsen, så du senere kan udskrive yderligere kopier. Du kan udskrive yderligere kopier, så længe jobbet er gemt i hukommelsen.

Andre typer af tilbageholdte job inkluderer:

- Profiler fra forskellige kilder
- Formularer fra en kiosk
- Bogmærker
- Job der ikke er udskrevet, kaldes *parkerede jobs*

Udskrivning af fortrolige og andre tilbageholdte job fra Windows

Bemærk! Fortrolige job og job med kontrol af udskrivning slettes automatisk fra printerens hukommelse, når de er udskrevet. Job med gentagelse af udskrivning og job med reservation af udskrivning vil efter udskrivning stadig befinde sig i printerhukommelsen, indtil du vælger at slette dem.

- 1 Klik på **File (Filer) → Print (Udskriv)**, mens dokumentet er åbent.
- 2 Klik på **Properties (Egenskaber), Preferences (Foretrukne), Options (Indstillinger)** eller **Setup (Opsætning)**.
- 3 Klik på **Other Options (Andre indstillinger)**, og klik derefter på **Print and Hold (Udskriv og tilbagehold)**.
- 4 Vælg jobtypen (Fortrolig, Reservation, Gentagelse eller Kontrol), og tildel derefter et brugernavn. Hvis du vil udskrive et fortroligt job, skal du også indtaste en firecifret PIN kode.
- 5 Klik på **OK (Ok)** eller **Print (Udskriv)**, og gå hen til printeren for at hente jobbet.

- 6 Tryk på **Held jobs (Tilbageholdte job)** på startskærmbilledet.
- 7 Tryk på dit brugernavn.
Bemærk! Et maksimum på 500 resultater kan vises for tilbageholdte jobs. Hvis dit navn ikke fremkommer, tryk på pil ned indtil dit navn vises, eller tryk på **Søg tilbageholdte job**, hvis der er mange tilbageholdte job i printeren.
- 8 Tryk på **Confidential Jobs (Fortrolige job)**.
- 9 Indtast din PIN.
- 10 Tryk på det job, du vil udskrive.
- 11 Tryk på **Print (Udskriv)**, eller tryk på piletasterne for at øge antallet af kopier, og tryk derefter på **Print (Udskriv)**.

Udskrivning af fortrolige og andre tilbageholdte job fra en Macintosh-computer

Bemærk! Fortrolige job og job med kontrol af udskrivning slettes automatisk fra printerens hukommelse, når de er udskrevet. Job med gentagelse af udskrivning og job med reservation af udskrivning vil efter udskrivning stadig befinde sig i printerhukommelsen, indtil du vælger at slette dem.

- 1 Med et åbent dokument, klik på **File (Fil) > Print (Udskriv)**.
Om nødvendig, klik på trekanten for at se flere optioner.
- 2 Vælg **Job Routing (Job routing)** i pop op menuen Kopier & sider eller Generelt.
- 3 Vælg jobtypen (Fortrolig, Reservation, Gentagelse eller Kontrol), og tildel derefter et brugernavn. Hvis du vil udskrive et fortroligt job, skal du også indtaste en firecifret PIN kode.
- 4 Klik på Ok eller Udskriv og gå hen til printeren for at hente jobbet.
- 5 Tryk på **Held jobs (Tilbageholdte job)** på startskærmbilledet.
- 6 Tryk på dit brugernavn.
Bemærk! Et maksimum på 500 resultater kan vises for tilbageholdte jobs. Hvis dit navn ikke fremkommer, tryk på pil ned indtil dit navn vises, eller tryk på **Søg tilbageholdte job**, hvis der er mange tilbageholdte job i printeren.
- 7 Tryk på **Confidential Jobs (Fortrolige job)**.
- 8 Indtast din PIN.
- 9 Tryk på det job, du vil udskrive.
- 10 Tryk på **Print (Udskriv)**, eller tryk på piletasterne for at øge antallet af kopier, og tryk derefter på **Print (Udskriv)**.

Udskrivning fra et flash-drev

En USB-port er placeret på printerens kontrolpanel. Isæt en USB flashhukommelsesenhed for at udskrive understøttede filtyper. Understøttede filtyper inkluderer: .pdf, .gif, .jpeg, .jpg, .bmp, .png, .tiff, .tif, .pcx og .dcx.

Der er blevet afprøvet og godkendt mange USB flashhukommelsesenheder til brug sammen med denne printer.

Bemærkninger:

- Højhastigheds flash drev skal understøtte fuldhastigheds USB standarden. Enheder, der kun understøtter lav hastighed, kan ikke anvendes.
- USB enheder skal understøtte FAT filsystemet (*File Allocation Tables*). Enheder, der er formateret med NTFS (*New Technology File System* eller et andet filsystem, understøttes ikke.
- Hvis du vælger en krypteret .pdf-fil, skal du indtaste filadgangskoden på kontrolpanelet.
- For at udskrive en krypteret .pdf-fil, skal du indtaste filadgangskoden på kontrolpanelet.
- Du kan ikke udskrive filer, som du ikke har udskriftstilladelse til.

Udskrivning fra et flash drev:

- 1 Kontroller, at printeren er tændt, og at **Klar** vises.
- 2 Der kan indsættes et USB-Flash-drev i porten forrest på enheden.



Bemærkninger:

- Hvis du indsætter et flash drev, mens printeren kræver opmærksomhed, fx mens der optræder papirstop, ignorerer printeren det.
- Hvis du indsætter, mens printeren er optaget af at udskrive andre job, vises meddelelsen **Printer er i brug** vises. Når de andre job er behandlet, kan du få brug for at se listen over tilbageholdte job for at udskrive dokumenter fra flashhukommelsesenheden.

- 3 Tryk på det dokument, du vil udskrive.

Bemærk! Mapper, som findes på flashhukommelsesenheden vises som mapper. Filnavne sorteres efter filtypen (f.eks. .jpg).

4 Tryk på piletasterne, hvis du vil øge antallet af udskrevne kopier.

5 Tryk på **Print (Udskriv)**.

Bemærk! Fjern ikke flash drevet fra printeren før dokumentet er blevet udskrevet.

Hvis du lader drevet sidde i printeren, efter at USB-drevmenuen er afsluttet, kan du stadig udskrive filer fra drevet som tilbageholdte job.

Udskrive informationssider



Udskrive en biblioteksliste

En liste m. indhold viser alle de ressourcer, der er lagret i flashhukommelsen eller på harddisken.

- 1 Kontroller, at printeren er tændt, og at **Klar** vises.
- 2 Tryk på  på startskærmbilledet.
- 3 Tryk på **Reports (Rapporter)**.
- 4 Tryk på pil ned indtil **Udskriv bibliotek** vises.
- 5 Tryk på **Print Directory (Udskriv bibliotek)**.

Udskrivning af udskriftskvalitetstestsider

Udskriv kvalitetstestsiderne for at isolere problemer med udskriftskvaliteten.

- 1 Sluk printeren.
- 2 Tryk på  og , og hold dem nede, mens du tænder for printeren.
- 3 Slip knapperne, når skærmen med statuslinjen vises.
Printeren udfører en startsekvens, og menuen Konfiguration vises.
- 4 Tryk på pil ned indtil **Udskriftskvalitetstestsider** vises.
- 5 Tryk på **Print Quality Pages (Udskriv kvalitetstestsider)**.
Kvalitetstestsiderne udskrives.
- 6 Tryk på **Back (Tilbage)**.
- 7 Tryk på **Exit Configuration (Afslut Konfigurationsmenu)**.

Annulere et udskriftsjob

annullering af udskriftsjob fra printerens kontrolpanel

- 1 Tryk på **Cancel Jobs (Annuller job)** på berøringsskærmen, eller tryk på  på tastaturet.
- 2 Tryk på det job, du vil annullere.
- 3 Tryk på **Delete Selected Jobs (Slet valgte job)**.

Annullere et udskriftsjob fra computeren

For at annullere et udskriftsjob gør et af følgende:

For Windows-brugere

I Windows Vista:

- 1 Klik på .
- 2 Klik på **Control Panel (Kontrolpaneler)**.
- 3 Klik på **Hardware and Sound (Hardware og Lyd)**.
- 4 Click **Printers**.
- 5 Dobbeltklik på printerikonet
- 6 Vælg det job, du vil annullere.
- 7 Fra tastaturet trykkes på **Delete (Slet)**.

I Windows XP

- 1 Klik på **Start**.
- 2 Fra **Printers and Faxes (Printere og Fax)**, dobbelt-klik på printerikonen.
- 3 Vælg det job, du vil annullere.
- 4 Fra tastaturet trykkes på **Delete (Slet)**.

Fra proceslinjen i Windows

Når du sender et job til udskrivning, vises der et lille printerikon i proceslinjens højre hjørne.

- 1 Dobbeltklik på printerikonet
En liste med udskriftsjob vises i printervinduet.
- 2 Vælg et job, du vil annullere.
- 3 Fra tastaturet trykkes på **Delete (Slet)**.

Macintosh-brugere:

I Mac OS X version 10.5:

- 1 Vælg **System Preferences (Systemindstillinger)** fra Apple-menuen.
- 2 Klik på **Print & Fax (Print & FAX)**, og dobbelt-klik derefter på printerens ikon.
- 3 Vælg det job, du vil annullere, i printervinduet.
- 4 Klik på ikonet **Delete (Slet)** fra ikonlinjen eller øverst i vinduet.

I Mac OS X version 10.4 og tidligere

- 1 Fra menuen Go, vælg **Applications (Programmer)**.
- 2 Dobbeltklik på **Utilities (Hjælpfunktioner)**, og dobbeltklik dernæst på **Print Center (Udskriftscenter)** eller **Printer Setup Utility (Hjælpfunktioner til printeropsætning)**.
- 3 Dobbeltklik på printerikonet

4 Vælg det job, du vil annullere, i printervinduet.

5 Klik på ikonet **Delete (Slet)** fra ikonlinjen eller øverst i vinduet.

Fjerne papirstop

Fejlmeddelelser for papirstop vises på kontrolpanelet og inkluderer det område på printeren hvor papirstoppet optræder. Når der er mere end et papirstop, vises antallet af fastklemte sider.

Sådan undgås papirstop

Følgende tips kan være med til at undgå papirstop.

Anbefalinger for papirskuffer

- Forvis dig om at papiret ligger plant i skuffen.
- Du må ikke fjerne skufferne, mens printeren udskriver.
- Du må ikke ilægge papir i den manuelle arkføder, MP-arkføderen eller konvolutføder mens printeren udskriver. Isæt dem før udskrivning, eller vent på, at du bliver bedt om at isætte dem.
- Du må ikke ilægge for meget papir. Kontroller, at stakhøjden ikke overstiger den angivne maksimale stakhøjde.
- Kontroller, at styrene i papirskufferne, MP-arkføderne eller konvolutføderen er korrekt indstillet og ikke trykker for hårdt mod papiret eller konvolutterne.
- Skub alle skuffer helt ind, når papiret er lagt i.

Anbefalinger for papir

- Brug kun det anbefalede papir eller specialmedie. Yderligere oplysninger findes i "Papirtyper og -vægte, der understøttes af printeren" på side 89.
- Læg ikke rynket, krøllet eller fugtigt papir i skufferne.
- Bøj, luft og ret papiret ud, før du lægger det i skufferne.
- Anvend ikke papir, der er klippet eller beskåret manuelt.
- Bland ikke papir af forskellige størrelser, vægt eller typer i den samme stak.
- Kontroller, at alle papirstørrelser og -typer er korrekt angivet i menuerne på printerens kontrolpanel.
- Opbevar papiret i overensstemmelse med fabrikantens anbefalinger.

Anbefalinger for konvolutter

- For at reducere krøl, brug Kuvert forbedringsmenuen i Papir menuen.
- Indfør ikke konvolutter, som:
 - Har overdrevent krøl eller vridninger
 - Har vinduer, huller, perforeringer, udskæringer eller prægninger
 - Har metalhægter, snore eller falsninger
 - Har et interlock-design
 - Har påsatte frimærker
 - Har ikke-tildækket klæbestof, når konvolutlukkemekanismen er forsegle
 - Har bøjede hjørner
 - Ru eller bølget overflade eller vandmærker
 - Er klæbet sammen eller ødelagte på den ene eller anden måde

Om meddelelser om papirstopnummer og deres placering

Hvis der opstår papirstop, vises en meddelelse om papirstoppets placering. Åben dækslerne og fjern skufferne for at få adgang til papirstoppet. For at løse et problem med papirstop skal du fjerne alt papir fra papirstien.

Følgende illustration og tabel viser de papirstop, der kan forekomme, og hvor de forekommer.

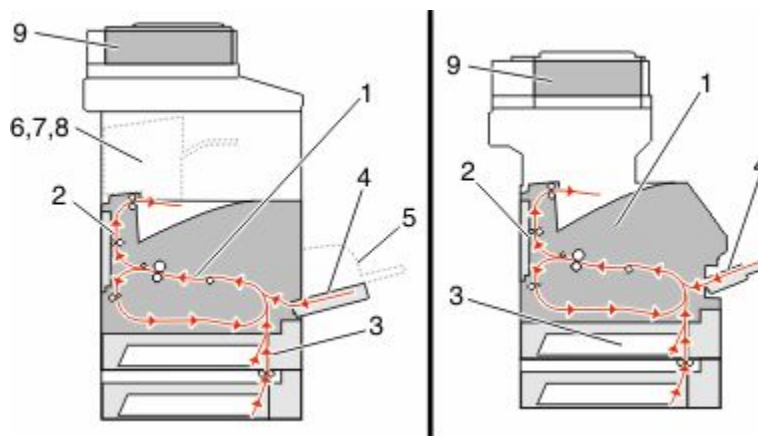

	Papirstopnummer	Område
1	200 – 202	Printer
2	230–239	Dupleksenhed
3	240–249	Papirskuffe
4	250	MP arkføder
5	260	Konvolutføder
6	270–279	Outputskuffe - Option
7	280 – 282	Finisher
8	283	Hæfteenhed
9	290–294	ADF-dæksel

200 og 201 papirstop

- 1 Tryk på **Status/Supplies (Status/Forbrugsstoffer)** for at identificere placeringen af papirstoppet.
- 2 Sænk lugen til MP-arkføderen.

3 Tryk på begge udløsere, og åbn toplugen.

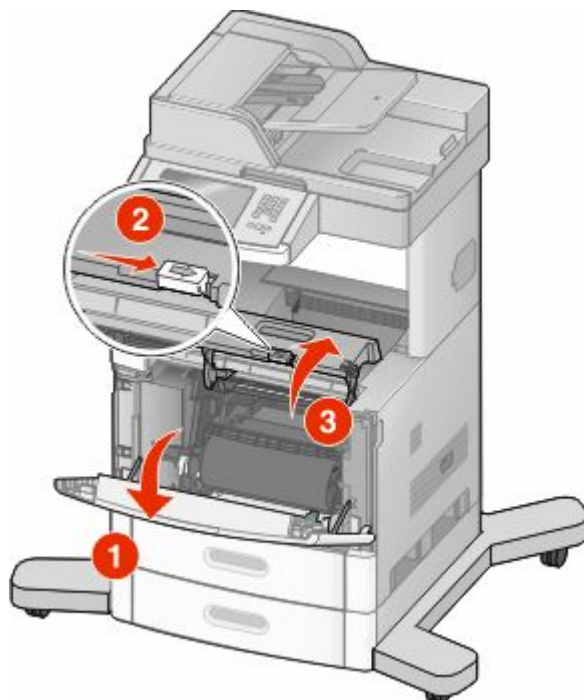

4 Løft op i tonerkassetten, og træk den ud af printeren.

Advarsel! Potentiel skade: Rør ikke ved fotokonduktortromlen under tonerkassetten. Brug kassettehåndtager, når du holder på kassetten.

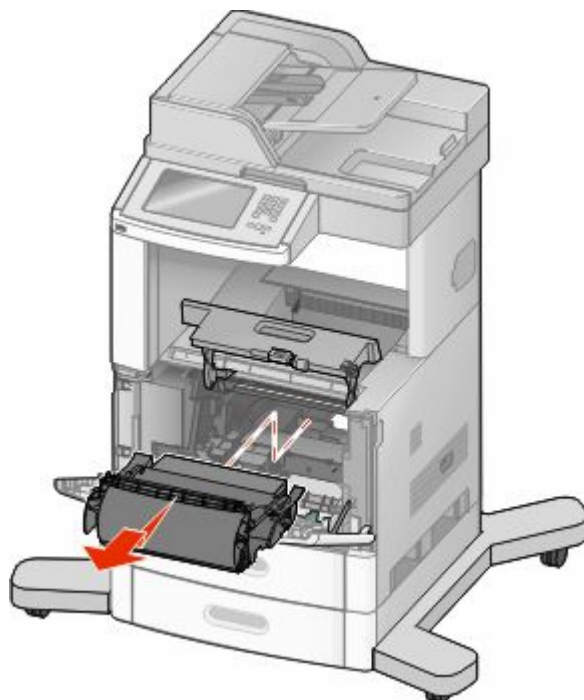

5 Sæt tonerkassetten til side.

Advarsel! Potentiel skade: Kassetten må ikke udsættes for lys i længere perioder.

Advarsel! Potentiel skade: Papiret kan være dækket af toner, der ikke er brændt. Det kan plette tøj og hud.

6 Fjern det fastklemte papir.

 **FORSIGTIG! VARM OVERFLADE:** Printeren kan være varm indvendig. Du kan nedsætte risikoen for at brænde dig på en varm komponent ved at lade overfladen køle ned, før du berører den.

Bemærk! Hvis papiret ikke kan fjernes let, åbnes den bagerste luge for at fjerne papiret.

7 Opret og installer tonerkassetten.

8 Luk frontdækslet.

9 Luk lugen på MP-arkføderen.

10 Tryk på **Continue (Fortsæt)**.

202 papirstop

Tryk på **Status/Supplies (Status/Forbrugsstoffer)** for at identificere placeringen af papirstoppet. Hvis der findes papir i printerens, trækkes det ud **Continue (Fortsæt)**.

Hvis der ikke findes papir i printerens.

1 Træk bagpanelet ned.

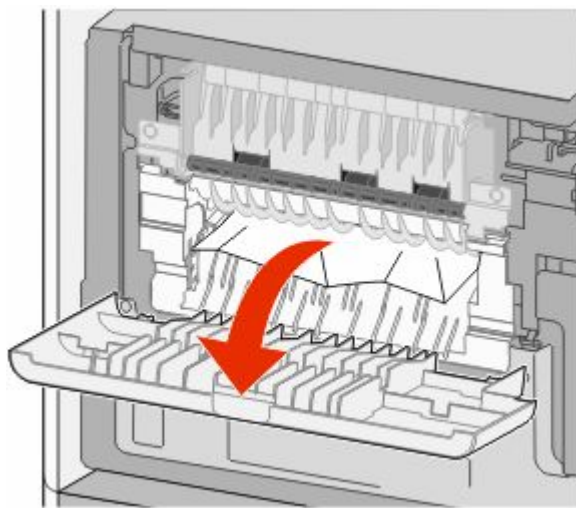

2 Fjern det fastklemte papir.

3 Luk det øverste bagpanel.

4 Tryk på **Continue (Fortsæt)**.

230–239 papirstop

- 1 Tryk på **Status/Supplies (Status/Forbrugsstoffer)** for at identificere placeringen af papirstopet.
- 2 Træk standardskuffen ud.
- 3 Træk bagpanelet ned.

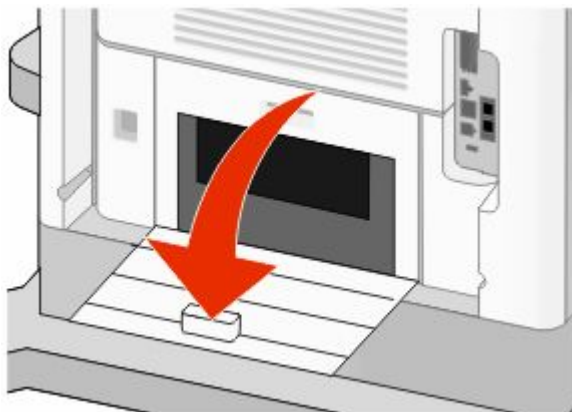

- 4 Tryk tappen ned.

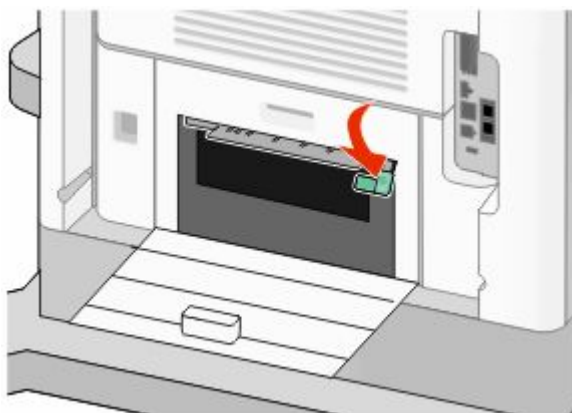

- 5 Fjern det fastklemte papir.
- 6 Luk det bagerste bagpanel.
- 7 Isæt standardskuffen.
- 8 Tryk på **Continue (Fortsæt)**.

240-249 papirstop

- 1 Tryk på **Status/Supplies (Status/Forbrugsstoffer)** for at identificere placeringen af papirstoppet.
- 2 Træk standardskuffen ud.

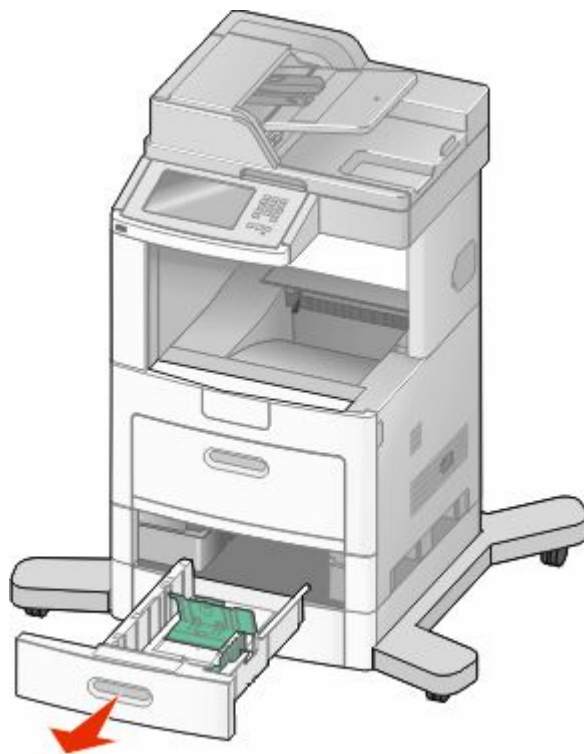

- 3 Fjern papirstoppet, og luk derefter panelet.
- 4 Tryk på **Continue (Fortsæt)**.
- 5 Hvis papirstoppet vedbliver, trækkes de ekstra skuffer ud.
- 6 Fjern papirstoppet, og indsæt derefter skufferne.
- 7 Tryk på **Continue (Fortsæt)**.

250 papirstop

- 1 Tryk på **Status/Supplies (Status/Forbrugsstoffer)** for at identificere placeringen af papirstopet.
- 2 Fjern papiret fra MP arkføderen.

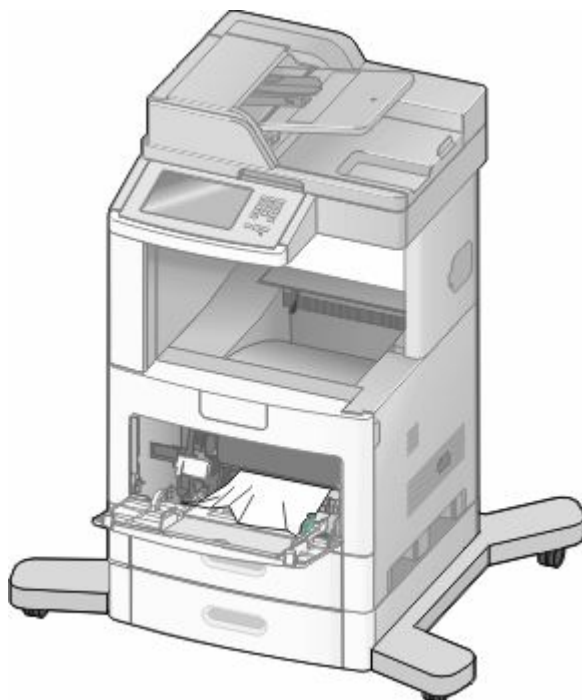

- 3 Bøj papirarkene frem og tilbage for at løsne dem, og luft derefter papiret. Undgå at folde eller krølle papiret. Bank kanterne let på en plan overflade.
- 4 Læg papiret i MP arkføderen.
- 5 Skub papirstyrene mod den indvendige del af skuffen, indtil det hviler let mod papirets kant.

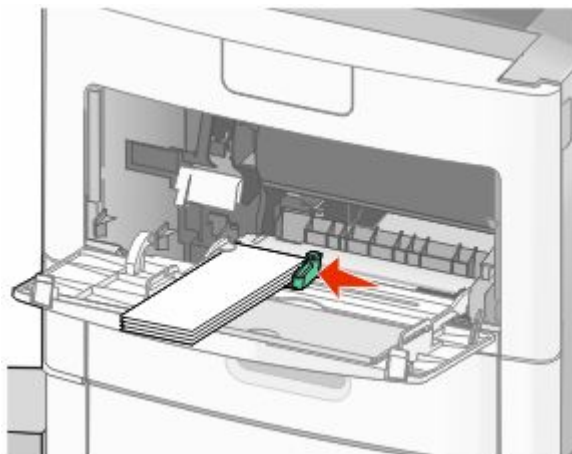

- 6 Tryk på **Continue (Fortsæt)**.

260 papirstop

Tryk på **Status/Supplies (Status/Forbrugsstoffer)** for at identificere placeringen af papirstoppet. Konvolutføderen fremfører konvolutter fra bunden af stakken. Den nederste konvolut vil være den, som er fastklemt.

- 1 Løft konvolutvægten.
- 2 Fjern alle konvolutter.
- 3 Hvis den fastklemte konvolut er kommet ind i printeren og ikke kan trækkes ud, skal du fjerne konvolutføderen.
- 4 Fjern konvolutten fra printeren.
Bemærk! Hvis du ikke kan fjerne konvolutten, skal tonerkassetten fjernes. Yderligere oplysninger findes i "200 og 201 papirstop" på side 141.
- 5 Isætning af konvolutføderen igen Kontroller, at den *klikker* på plads.
- 6 Bøj konvolutterne frem og tilbage og saml dem i en stak.
- 7 Ilægning af medier i konvolutføderen.
- 8 Juster papirstyret.
- 9 Sænk konvolutvægten.
- 10 Tryk på **Continue (Fortsæt)**.

270–279 papirstop

For at fjerne papirstoppet i outputstakker med høj kapacitet eller i 4-bakkers postboks:

- 1 Tryk på **Status/Supplies (Status/Forbrugsstoffer)** for at identificere placeringen af papirstoppet.
- 2 Hvis der findes papir i printeren, trækkes det ud **Continue (Fortsæt)**.
Ellers skal du fortsætte med trin 3.
- 3 Træk outputbakkens panel eller paneler ned.
- 4 Fjern det fastklemte papir.
- 5 Luk outputbakkens panel eller paneler.
- 6 Tryk på **Continue (Fortsæt)**.

280 – 282 papirstop

- 1 Tryk på **Status/Supplies (Status/Forbrugsstoffer)** for at identificere placeringen af papirstoppet.
- 2 Træk StapleSmart finisher dækslet ned.
- 3 Fjern det fastklemte papir.
- 4 Luk StapleSmart finisher dækslet.
- 5 Tryk på **Continue (Fortsæt)**.

283 hæftestop

- 1 Tryk på **Status/Supplies (Status/Forbrugsstoffer)** for at identificere placeringen af papirstopet.
- 2 Tryk på udløseren for at åbne adgangspanelet til hæfteenheden.

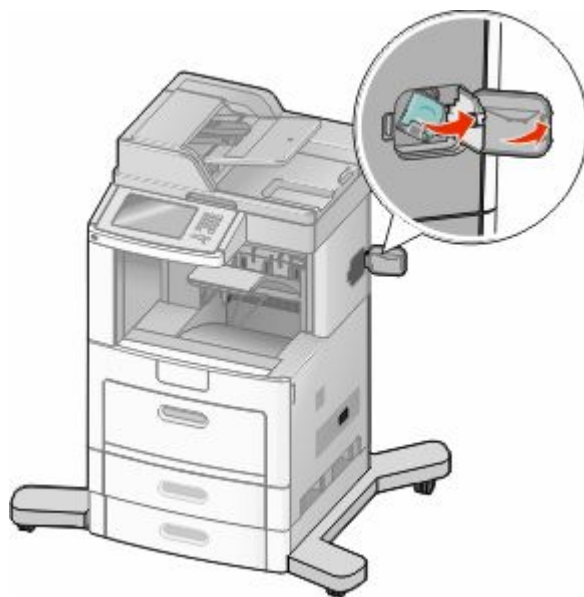

- 3 Træk holderen til hæfteenheden ned, og træk derefter holderen ud af printeren.

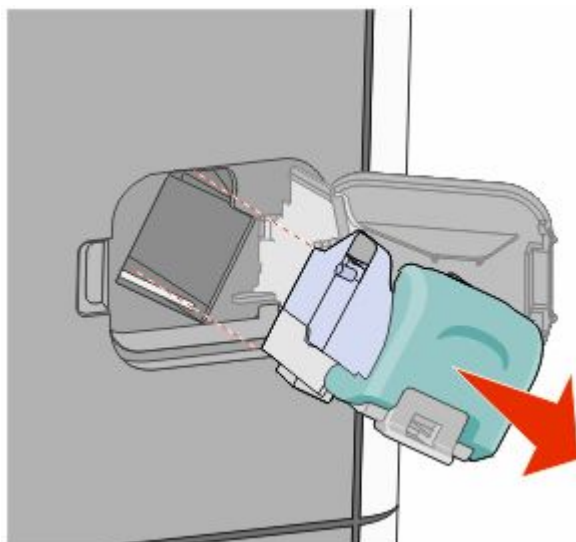

4 Brug metalfanen til at løfte hæftebeskytteren, og træk derefter de løse hæfteklammer ud.

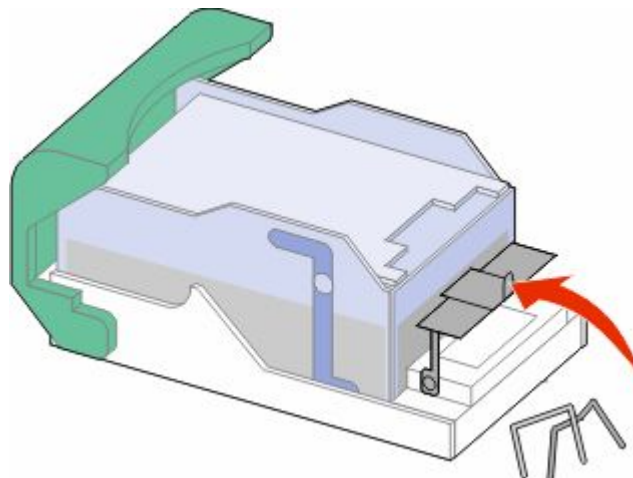

5 Luk udløseren til hæfteenheden.

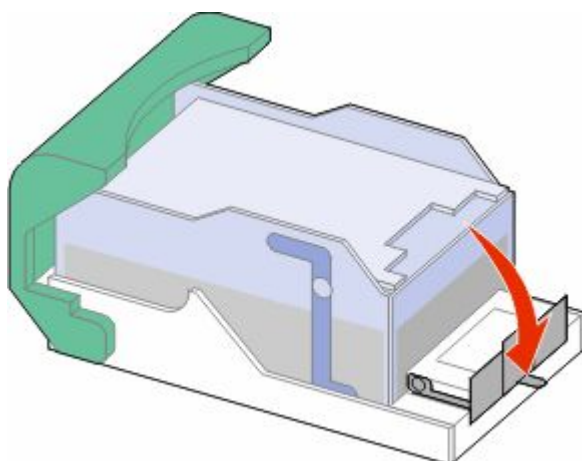

6 Tryk hæftebeskytteren ned, indtil den *klikker* på plads.

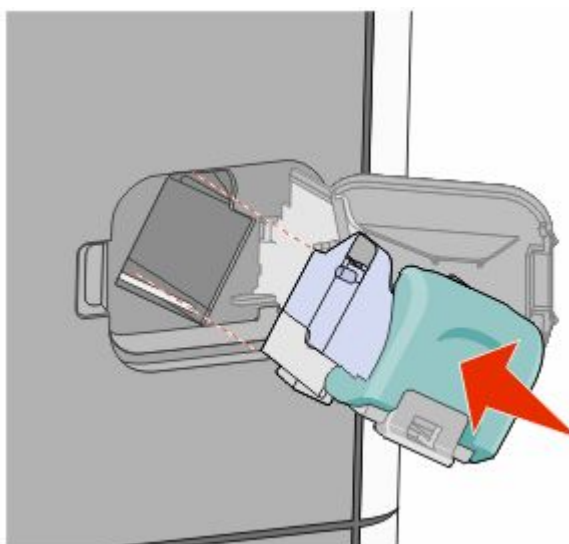

- 7 Skub kassetteholderen godt ind i hæfteenheden, indtil kassetteholderen *klikker* på plads.
- 8 Luk panelet til hæfteenheden.

290–294 papirstop

- 1 Fjern alle originaler fra den automatiske dokumentføder.
- 2 Åbn dækslet på den automatiske dokumentføder, og fjern fastklemt papir.



- 3 Luk ADF-dækslet.
- 4 Åbn scannerdækslet, og fjern fastklemt papir.

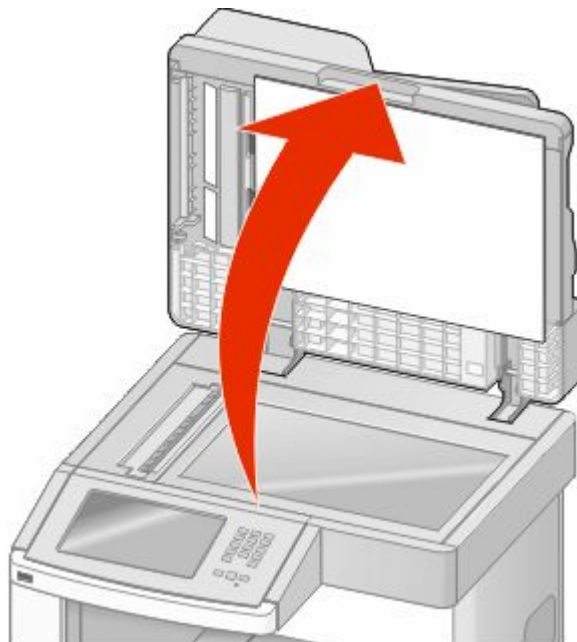

5 Åbn dækslet til den automatiske dokumentføder, og fjern de fastklemte sider.

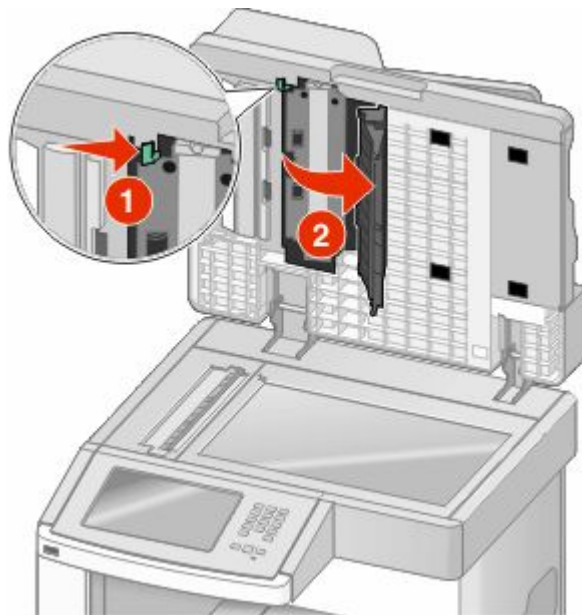

6 Luk det nederste ADF dæksel og scannerens dæksel.

7 Tryk på **Restart Job (Genstart job)**.

Om printermenuer

Listen Menuer

Der findes en række menuer, der gør det nemt at ændre printerindstillinger. For at få adgang til menuerne skal du trykke på  på startskærbilledet.

Menuen Papir

Default Source (Standardkilde)
Paper Size/Type (Papirstørrelse/type)
Configure MP (Konfigurer MP)
Envelope Enhance
Erstat med størrelse.
Paper Texture (Papirstruktur)
Papir vægt
Paper Loading (Papirilægning)
Custom Types (Specialtyper)
Custom Names (Specialnavne)
Brugerdefinerede scannerstørrelser
Brugerdef. bakkenavne
Generel opsætn.
Bakkekonfiguration

Reports (Rapporter)

Side med menuindstillinger
Enhedsstatistik
Netværksinstal.side
Netværksinstallationsside <x>
Side for trådløs installation¹
Genvejsliste
Fax-joblog
Fax-opkaldslog
Kopier genveje
E-mail genveje
Faxgenveje
FTP genveje
Listen Profiler
NetWare-indstillinger
Udsk. skr.typer
Udskriv bibliotek
Aktivrapport

Netværk/porte

Active NIC (Aktiv NIC)
Standard netværk²
Indstilling af SMTP
Standard USB
Parallel <x>
Seriel <x>

¹ Vises kun, hvis der er installeret et trådløst kort.

² Afhængig af printeropsætningen, vil denne menu vises i Standard netværk, Trådløst netværk, eller Netværk<x>.

Security (Sikkerhed)

Rediger sikkerhedsindstillinger
Diverse sikkerhedsindstillinger
Fortrolig udskrivning
Disc sletning
Sikkerhedslogfil
Set Date and Time (Indstil dato og klokkeslæt)

Settings (Indstillinger)

Generelle indstil.
Copy Settings (Kopieringsindstillinger)
Fax Settings (Faxindstillinger)
E-mail indstillinger
FTP Settings (FTP indstillinger)
Flash Drive-menu
Udskriftsindstillinger

Help (Hjælp)

Udskriv alle guider
Kopieringsvejledning
E-mail vejledning
Faxvejledning
FTP vejledning
Informationsvejledning
Vejledning til udskriftsfejl

Papirmenu

Menuen Standardkilde

Menupunkt	Beskrivelse
Standardkilde Skuffe <x> MP arkføder Konvolutføder Manuel papir Manuel konv.	Indstiller standardpapirkilde til alle udskriftsjob Bemærkninger: <ul style="list-style-type: none">• Skuffe 1 (standardskuffe) er standardindstillingen.• Der er kun en installeret papirkilde, der vises som en menuindstilling.• En papirkilde, der er valgt til et udskriftsjob, tilsidesætter indstillingen for Standardkilde til dette udskriftsjob.• Hvis to bakker indeholder den samme størrelse og type af papir, og indstillingerne for papirstørrelse og papirtype er ens, så vil skufferne automatisk blive knyttet til hinanden. Når den ene skuffe er tom, fortsætter udskriftsjobbet fra den sammenkædede skuffe.• I menuen Papir skal Konfigurer MP være indstillet til Kasette, for at MP arkføderen vises som en menu indstilling.

Menuen Papirstørrelse/type

Menupunkt	Beskrivelse
Skuffe <x> Størrelse A4 A5 A6 JIS B5 Letter Legal Executive ¹ Oficio ¹ Folio Statement ¹ Universal	Angiver papirstørrelsen, der er lagt i hver skuffe Bemærkninger: <ul style="list-style-type: none">• A4 er den internationale standardindstilling. Letter er standardindstillingen i USA.• For skuffer med automatisk størrelsesregistrering vises kun den værdi, der registreres af hardwaren.• Brug dette menupunkt til at sammenkæde skuffer automatisk. Hvis to bakker indeholder den samme størrelse og type af papir, og indstillingerne for papirstørrelse og papirtype er ens, så vil skufferne automatisk blive sammenkædet. Når den ene skuffe er tom, fortsætter udskriftsjobbet fra den sammenkædede skuffe.• Automatisk indstilling af størrelse er ikke understøttet ved Oficio, Folio, eller Statement papirstørrelser.• 2000-ark skuffen understøtter A4, Letter, og Legal papirstørrelser.

¹ Viser kun hvis auto skuffestørrelse er deaktiveret.

Bemærk! Kun de installerede skuffer, skuffeoptioner og fødere vises i menuen.

Menupunkt	Beskrivelse
<p>Skuffe <x> Type</p> <ul style="list-style-type: none"> Almindeligt papir Karton Transparent Genbrugspapir Kraftigt Brevpapir Fortrykt Farvet papir Let papir Tungt papir Groft/bomuldspapir Specialtype <x> 	<p>Identificerer den papirtype, der er lagt i hver skuffe.</p> <p>Bemærkninger:</p> <ul style="list-style-type: none"> • Almindeligt papir er standardindstillingen til skuffe 1. Special type <x> er standardindstillingen for alle andre skuffer. • Hvis det er tilgængeligt, vil et brugerdefineret navn blive vist i stedet for Specialtype <x>. • Brug dette menupunkt til at sammenkæde skuffer automatisk. Hvis to bakker indeholder den samme størrelse og type af papir, og indstillingerne for papirstørrelse og papirtype er ens, så vil skufferne automatisk blive sammenkædet. Når den ene skuffe er tom, fortsætter udskiftsjobbet fra den sammenkædede skuffe.
<p>MP-arkfører størrelse</p> <ul style="list-style-type: none"> A4 A5 A6 JIS B5 Letter Legal Executive Oficio Folio Statement Universal 7 3/4 Konvolutter 9 Konvolut 10 Konvolut DL Konvolut Anden konvolut 	<p>Angiver den ilagte papirstørrelse i MP-arkføreren</p> <p>Bemærkninger:</p> <ul style="list-style-type: none"> • I menuen Papir skal Konfigurer MP være indstillet til Kasette, for at MP arkføreren vises som en menuindstilling. • A4 er den internationale standardindstilling. Letter er standardindstillingen i USA. • MP-arkføreren registrerer ikke automatisk papirstørrelsen. Papirstørrelsen skal være angivet.
<p>¹ Viser kun hvis auto skuffestørrelse er deaktiveret.</p> <p>Bemærk! Kun de installerede skuffer, skuffeoptioner og fødere vises i menuen.</p>	

Menupunkt	Beskrivelse
MP-arkfødertype Almindeligt papir Karton Transparent Genbrugspapir Kraftigt Konvolut Grove konvolutter Brevpapir Fortrykt Farvet papir Let papir Tungt papir Groft/bomuldspapir Specialtype <x>	Angiver den papirtype, der er lagt i MP-arkføderen Bemærkninger: <ul style="list-style-type: none"> • I menuen Papir skal Konfigurer MP være indstillet til Kasette, for at MP -arkføderen vises som en menuindstilling. • Almindeligt papir er standardindstillingen.
Konvolutføderformat 7 3/4 Konvolutter 9 Konvolut 10 Konvolut DL Konvolut Anden konvolut	Identificerer den konvolutstørrelse, der er installeret i konvolutføderen. Bemærk! DL Kuvert er den internationale standardindstilling. 10 Kuvert er standardindstillingen i USA.
Konvolutfødertype Konvolut Grove konvolutter Specialtype <x>	Identificerer den konvoluttype, der er installeret i konvolutføderen. Bemærkninger: <ul style="list-style-type: none"> • Konvolut er standardindstillingen. • Bruger type indstillingen kan bruges til at gemme op til seks typer af kuverter.
Manuel papirstørrelse A4 A5 A6 JIS B5 Letter Legal Executive Oficio Folio Statement Universal	Angiver den papirstørrelse, der ilægges manuelt Bemærk! A4 er den internationale standardindstilling. Letter er standardindstillingen i USA.

¹ Viser kun hvis auto skuffestørrelse er deaktiveret.

Bemærk! Kun de installerede skuffer, skuffeoptioner og fødere vises i menuen.

Menupunkt	Beskrivelse
Manuel papirtype Almindeligt papir Karton Transparent Genbrugspapir Kraftigt Brevpapir Fortrykt Farvet papir Let papir Tungt papir Groft/bomuldspapir Specialtype <x>	Angiver den papirtype, der ilægges manuelt Bemærk! Almindeligt papir er standardindstillingen.
Manuel konvolutstørrelse 7 3/4 Konvolutter 9 Konvolut 10 Konvolut DL Konvolut Anden konvolut	Angiver den konvolutstørrelse, der ilægges manuelt Bemærk! DL Kuvert er den internationale standardindstilling. 10 Kuvert er standardindstillingen i USA.
Manuel konvoluttype Konvolut Grove konvolutter Specialtype <x>	Angiver den konvoluttype, der ilægges manuelt Bemærk! Konvolut er standardindstillingen.
¹ Viser kun hvis auto skuffestørrelse er deaktiveret. Bemærk! Kun de installerede skuffer, skuffeoptioner og fødere vises i menuen.	

Menuen Konfigurer MP

Menupunkt	Beskrivelse
Konfigurer MP Kasette Manuel Først	Angiver, hvornår printeren vælger papir fra MP-arkføderen. Bemærkninger: <ul style="list-style-type: none"> • Kasette er standardindstillingen. • Indstillingen Kasette konfigurerer MP-arkføderen som en automatisk papirkilde. • Når Manuel er valgt, kan MP-arkføderen kun bruges til manuelt fremførte udskriftsjob. • Hvis der er ilagt papir i MP-arkføderen og Først er valgt, indføres papiret altid fra MP-arkføderen først.

Konvolut forbedring

Konvolutforbedring er en indstilling, der betydeligt formindsker folder på nogle konvolutter.

Menupunkt	Beskrivelse
Konvolut forbedring Deaktiveret 1 (Mindst) 2 3 4 5 6 (Mest)	Aktiverer og deaktiverer konvolutforbedringsoptionen. Bemærkninger: <ul style="list-style-type: none">• Standardindstillingen er 5.• Hvis støjreduktion er mere vigtig end at undgå folder, så reduceres indstillingen.

Menuen Erstat med størrelse

Menupunkt	Beskrivelse
Erstat med størrelse. Deaktiveret Statement/A5 Letter/A4 Alle viste	Erstatter den angivne papirstørrelse, hvis den påkrævede størrelse ikke er tilgængelig Bemærkninger: <ul style="list-style-type: none">• Alle vist er standardindstillingen. Alle tilgængelige erstatninger er tilladt.• Indstillingen Slået fra angiver, at ingen erstatninger er tilladt.• Hvis der er valgt en erstatning, behandles udskriftsjobbet, uden at meddelelsen Skift papir vises.

Menuen papirstruktur

Menupunkt	Beskrivelse
Almindelig Glat Normal Groft	Angiver den relative struktur af det ilagte papir i en bestemt skuffe Bemærk! Normal er standardindstillingen.
Karton Glat Normal Groft	Angiver den relative struktur af det ilagte karton i en bestemt skuffe Bemærkninger: <ul style="list-style-type: none">• Normal er standardindstillingen.• Indstillingerne vises kun, hvis karton er understøttet.
Transparent Glat Normal Groft	Angiver den relative struktur af de ilagte transparente i en bestemt skuffe Bemærk! Normal er standardindstillingen.

Menupunkt	Beskrivelse
Genbrugstekstur Glat Normal Groft	Angiver den relative struktur af det ilagte genbrugspapir i en bestemt skuffe Bemærk! Normal er standardindstillingen.
Tykt papir Glat Normal Groft	Angiver den relative struktur af det ilagte papir i en bestemt skuffe Bemærk! Groft er standardindstillingen.
Konvolutstruktur Glat Normal Groft	Angiver den relative struktur af ilagte konvolutter i en bestemt skuffe Bemærk! Normal er standardindstillingen.
Struktur på grove konvolutter Glat Normal Groft	Angiver den relative struktur af ilagte grove konvolutter i en bestemt skuffe Bemærk! Groft er standardindstillingen.
Brevpapirstruktur Glat Normal Groft	Angiver den relative struktur af det ilagte papir i en bestemt skuffe Bemærk! Normal er standardindstillingen.
Fortrykt struktur Glat Normal Groft	Angiver den relative struktur af det ilagte papir i en bestemt skuffe Bemærk! Normal er standardindstillingen.
Farvet struktur Glat Normal Groft	Angiver den relative struktur af det ilagte papir i en bestemt skuffe Bemærk! Normal er standardindstillingen.
Let struktur Glat Normal Groft	Angiver den relative struktur af det ilagte papir i en bestemt skuffe Bemærk! Normal er standardindstillingen.
Tung struktur Glat Normal Groft	Angiver den relative struktur af det ilagte papir i en bestemt skuffe Bemærk! Normal er standardindstillingen.
Groft struktur Glat Normal Groft	Angiver den relative struktur af det ilagte papir i en bestemt skuffe Bemærk! Groft er standardindstillingen.

Menupunkt	Beskrivelse
Spec.<x>strukt. Glat Normal Groft	Angiver den relative struktur af det ilagte specialpapir i en bestemt skuffe Bemærk! Normal er standardindstillingen.

Menuen Papirvægt

Menupunkt	Beskrivelse
Vægt af alm. papir Let Normal Tung	Angiver den relative vægt af det ilagte papir i en bestemt skuffe Bemærk! Normal er standardindstillingen.
Vægt af karton Let Normal Tung	Angiver den relative vægt af det ilagte karton i en bestemt skuffe Bemærk! Normal er standardindstillingen.
Vægt af transparant Let Normal Tung	Angiver den relative vægt af det ilagte papir i en bestemt skuffe Bemærk! Normal er standardindstillingen.
Vægt genbrugspapir Let Normal Tung	Angiver den relative vægt af det ilagte genbrugspapir i en bestemt skuffe Bemærk! Normal er standardindstillingen.
Vægt af tykt papir Let Normal Tung	Angiver den relative vægt af det ilagte papir i en bestemt skuffe Bemærk! Normal er standardindstillingen.
Kuvertvægt Let Normal Tung	Angiver den relative vægt af ilagte konvolutter i en bestemt skuffe Bemærk! Normal er standardindstillingen.
Vægt på grove kuverter Let Normal Tung	Angiver den relative struktur af ilagte grove konvolutter i en bestemt skuffe Bemærk! Normal er standardindstillingen.
Vægt af brevpapir Let Normal Tung	Angiver den relative vægt af det ilagte papir i en bestemt skuffe Bemærk! Normal er standardindstillingen.

Menupunkt	Beskrivelse
Vægt af fortrykt papir Let Normal Tung	Angiver den relative vægt af det ilagte papir i en bestemt skuffe Bemærk! Normal er standardindstillingen.
Vægt af farvet papir Let Normal Tung	Angiver den relative vægt af det ilagte papir i en bestemt skuffe Bemærk! Normal er standardindstillingen.
Let vægt Let	Angiver den relative vægt af det ilagte papir i en bestemt skuffe
Tung vægt Tung	Angiver den relative vægt af det ilagte papir i en bestemt skuffe
Groft vægt Let Normal Tung	Angiver den relative vægt af det ilagte papir i en bestemt skuffe Bemærk! Normal er standardindstillingen.
Special <x> Let Normal Tung	Angiver den relative vægt af den ilagte specialpapirtype i en bestemt skuffe Bemærkninger: <ul style="list-style-type: none"> • Normal er standardindstillingen. • Indstillingerne vises kun, hvis specialtypen understøttes.

Menuen for papirilægning

Menupunkt	Beskrivelse
Ilægning af karton Dupleks Deaktiveret	Bestemmer, om 2-sidet udskrivning skal gælde for alle job, der angiver karton som papirtype Bemærk! Standardindstillingen er Slået fra.
Ilæg genbrugspapir Dupleks Deaktiveret	Bestemmer, om 2-sidet udskrivning skal gælde for alle job, der angiver genbrugspapir som papirtype Bemærk! Standardindstillingen er Slået fra.
Tkt p. ilægges Dupleks Deaktiveret	Bestemmer, om 2-sidet udskrivning skal gælde for alle job, der angiver tykt papir som papirtype Bemærk! Standardindstillingen er Slået fra.
Ilægning af brevpapir Dupleks Deaktiveret	Bestemmer, om 2-sidet udskrivning skal gælde for alle job, der angiver brevpapir som papirtype Bemærk! Standardindstillingen er Slået fra.
Bemærkninger: <ul style="list-style-type: none"> • Dupleks sætter printerens standardindstilling til 2-sidet udskrivning for hvert udskriftsjob, medmindre 1-sidet udskrivning er valgt under udskriftsindstillinger i Windows eller fra udskriftsdialogboksen på Macintosh. • Hvis Dupleks er valgt, sendes alle udskriftsjob gennem dupleksenheden, inklusive 1-sidede job. 	

Menupunkt	Beskrivelse
Ilægning af fortrykt papir Dupleks Deaktiveret	Bestemmer, om 2-sidet udskrivning skal gælde for alle job, der angiver fortrykt papir som papirtype Bemærk! Standardindstillingen er Slået fra.
Farvet papir ilægges Dupleks Deaktiveret	Bestemmer, om 2-sidet udskrivning skal gælde for alle job, der angiver farvet papir som papirtype Bemærk! Standardindstillingen er Slået fra.
Let ilægges Dupleks Deaktiveret	Bestemmer, om 2-sidet udskrivning skal gælde for alle job, der angiver let papir som papirtype Bemærk! Standardindstillingen er Slået fra.
Tung ilægges Dupleks Deaktiveret	Bestemmer, om 2-sidet udskrivning skal gælde for alle job, der angiver tykt papir som papirtype Bemærk! Standardindstillingen er Slået fra.
Ladning af ru papir Dupleks Deaktiveret	Bestemmer, om 2-sidet udskrivning skal gælde for alle job, der angiver tykt papir som papirtype Bemærk! Standardindstillingen er Slået fra.
Brugerd.<x> ilæg. Dupleks Deaktiveret	Bestemmer, om 2-sidet udskrivning skal gælde for alle job, der angiver specialpapir <x> som papirtype Bemærkninger: <ul style="list-style-type: none"> • Standardindstillingen er Slået fra. • Brugerd.<x> ilæg. vises kun, hvis specialtypen understøttes.
Bemærkninger: <ul style="list-style-type: none"> • Dupleks sætter printerens standardindstilling til 2-sidet udskrivning for hvert udskriftsjob, medmindre 1-sidet udskrivning er valgt under udskriftsindstillinger i Windows eller fra udskriftsdialogboksen på Macintosh. • Hvis Dupleks er valgt, sendes alle udskriftsjob gennem dupleksenheden, inklusive 1-sidede job. 	

Menuen Specialtype

Menupunkt	Beskrivelse
Specialtype <x> Papir Karton Transparent Konvolut	Tilknytter en papirtype eller specialmedietype med et standardindstillet Specialtypenavn <x> eller et bruger-defineret Specialnavn oprettet fra den indbyggede webserver, eller MarkVision Professional Bemærkninger: <ul style="list-style-type: none"> • Papir er standardindstillingen. • Specialmedietyper skal være understøttet af den valgte skuffe eller MP-arkføder, for at der kan udskrives fra denne kilde.

Menupunkt	Beskrivelse
Genbrugspapir Papir Karton Transparent Konvolut	Specificerer en papirtype, når Genbrugsindstilling er valgt i andre menuer Bemærkninger: <ul style="list-style-type: none"> Papir er standardindstillingen. Specialmedietyper skal være understøttet af den valgte skuffe eller MP-arkføder, for at der kan udskrives fra denne kilde.

Menuen Specialnavne

Menupunkt	Definition
Specialnavn <x> <ingen>	Angiv et specialnavn til papirtypen. Dette navn erstatter et specialtypenavn <x> i printermenuerne.

Tilpasset scan.størr. menu

Menupunkt	Beskrivelse
Tilpasset scan.størr. <x> Navn for scannerstørrelse Bredde 3–14.17 tommer (76–360 mm) Height 3–14.17 tommer (76–360 mm) Orientering Liggende Stående 2 scan pr. side Off (Deaktiveret) Deaktiveret Tryk på ADF opsamlingsrulle Bruger standard 30% 40% 50% 60% 70% 80%	Angiver en brugerdefineret scannestørrelse og optioner. Dette navn erstatter et Specialtypenavn <x> i printermenuerne. Bemærkninger: <ul style="list-style-type: none"> 8.5 Tommer er standardindstillingen for Bredde i USA. 216 millimeter er den internationale standardindstilling for Bredde. 14 Tommer er standardindstillingen for Højde i USA. 356 millimeter er den internationale standardindstilling for Højde. Liggende er standardindstillingen for Orientering. Fra er standardindstillingen for 2 scans pr. side. Bruger standard er standardindstillingen for trykket på ADF opsamlingsrulle.

Menuen Brugerdefinerede bakkenavne

Menupunkt	Beskrivelse
Standard Bin (Standardbakke)	Angiver et brugerdefineret bakkenavn til standardbakken
Bakke 1	Angiver et brugerdefineret navn til bakke 1

Menuen indstilling af universal

Disse menupunkter anvendes til at angive højde, bredde og indføringsretning til papirstørrelsen universal. Papirstørrelsen universal er en brugerdefineret indstilling. Den står sammen med de andre papirstørrelsesindstillinger og har de samme optioner, som f.eks. understøttelse af dupleksudskrivning og udskrivning af flere sider på et ark.

Menupunkt	Beskrivelse
Måleenheder Tommer Millimeter	Angiver de anvendte måleenheder Bemærkninger: <ul style="list-style-type: none">• Tommer er standardindstillingen i USA.• Millimeter er den internationale standardindstilling.
Bredde stående 3–14 tommer 76 – 360 mm	Indstiller Bredde stående Bemærkninger: <ul style="list-style-type: none">• Hvis bredden overstiger maks., vil printeren anvende den maksimalt tilladte bredde.• 8,5 tommer er USA fabriksindstilling. Tommer kan ændres i trin på 0,01".• 216 mm er den internationale standardindstilling. Millimeter kan ændres i trin på 1 mm.
Højde stående 3–14 tommer 76 – 360 mm	Indstiller Højde stående Bemærkninger: <ul style="list-style-type: none">• Hvis højden overstiger maks., vil printeren anvende den maksimalt tilladte højde.• 14" er fabriksstandardindstillingen i USA. Tommer kan ændres i trin på 0,01".• 356 mm er den internationale standardindstilling. Millimeter kan ændres i trin på 1 mm.
Indføringsretning Kort kant Lang kant	Angiver indføringsretningen hvis papiret kan indføres i begge retninger Bemærkninger: <ul style="list-style-type: none">• Kort kant er standardindstillingen.• Lang kant vises kun, hvis den længste kant er kortere end den maksimale længde, som skuffen understøtter.

Menuen Bakkeopsætning

Menupunkt	Beskrivelse
Output Bin (Udskriftsbakke) Standard Bin (Standardbakke) Bin <x> (Bakke <x>)	Identificerer installerede udskriftsbakker Bemærk! Standardbakke er standardindstillingen.

Menupunkt	Beskrivelse
Konfigurer bakker Mailbox Kæde Mail-overløb Kæde valgfri Type Assignment (Typetilknytning)	Angiver konfigurationsoptioner til udskriftsbakker Bemærkninger: <ul style="list-style-type: none"> • Mailbox er standardindstillingen. • Indstillingen Mailbox behandler hver bakke som en separat postboks. • Indstillingen Link sammenkæder alle tilgængelige udskriftsbakker. • Post overskud indstillingen behandler hver bakke som en separat postboks indtil bakken bliver fuld, og derefter sender printeren automatisk arkene til en overskydende bakke. • Indstillingen Linkoption sammenkæder alle tilgængelige udskriftsbakker undtagen standardbakken og vises kun når der mindst er installeret to ekstra bakker. • Indstillingen Typetilknytning knytter hver papirtype til en udskriftsbakke.
Tildel type/bakke Bakke til almindeligt papir Bakke til karton Bakke til transparent Bakke til genbrugspapir Bakke til tykt papir Konvolutbakke Konvolutbakke Bakke til brevpapir Bakke t fortrykt papir Bakke til farvet papir Bakke til let papir Bakke til tykt papir Bakke til grov papir Bakker til specialpapir <x>	Vælger en udskriftsbakke til hver understøttet papirtype Tilgængelige valg for hver type er: Deaktiveret Standard Bin (Standardbakke) Bin <x> (Bakke <x>) Bemærk! Standardbakke er standardindstillingen.

Menuen Rapporter

Bemærk! Når du vælger et menu punkt fra Rapportmenuen, udskrives den angivne rapport.

Menupunkt	Beskrivelse
Side med menuindstillinger	Udskriver flere sider med oplysninger om, hvilket papir der er lagt i skufferne, installeret hukommelse, samlet antal sider, alarmer, timeouts, kontrolpanelets sprog, TCP/IP-adresser, status for forbrugsstoffer, netværksforbindelsens status og andre oplysninger
Enhedsstatistik	Udskriver en rapport med printerstatistik, såsom oplysninger om forbrugsstoffer og detaljer om udskrevne sider
Netværksindstillingsside	Udskriver en rapport, der indeholder nyttige oplysninger om netværksprinterens, som f.eks. TCP/IP-adresser. Bemærk! Dette menupunkt vises kun for netværksprintere eller printere, som er tilsluttet en printserver.

Menupunkt	Beskrivelse
Netværksinstallationsside <x>	<p>Udskriver en rapport, der indeholder nyttige oplysninger om netværksprinterens, som f.eks. TCP/IP-adresser.</p> <p>Bemærkninger:</p> <ul style="list-style-type: none"> • Dette valg er tilgængeligt, når mere end en netværksoption er installeret. • Dette menupunkt vises kun for netværksprintere eller printere, som er tilsluttet en printserver.
Side med trådløs installation	<p>Udskriver en rapport, der indeholder nyttige oplysninger om netværksprinterens, som f.eks. TCP/IP-adresser.</p> <p>Bemærkninger:</p> <ul style="list-style-type: none"> • Menuen vises ikke, medmindre der er installeret et trådløst kort. • Dette menupunkt vises kun for netværksprintere eller printere, som er tilsluttet en printserver.
Genvejsliste	Udskriver en rapport med oplysninger om konfigurerede genveje
Fax-joblog	Udskriver en rapport med oplysninger om de seneste 200 gennemførte faxer
Fax-opkaldslog	Udskriver en rapport med oplysninger om de seneste 100 forsøgte, modtagne og blokerede opkald
Kopier genveje	Udskriver en rapport med oplysninger om kopi genveje
E-mail genveje	Udskriver en rapport med oplysninger om e-mail genveje
Faxgenveje	Udskriver en rapport med oplysninger om faxgenveje
FTP genveje	Udskriver en rapport med oplysninger om FTP genveje
Listen Profiler	Udskriver en liste med profiler, der er gemt i printerens
NetWare-indstillinger	<p>Udskriver en rapport, som indeholder NetWare-specifikke oplysninger om netværksindstillingerne</p> <p>Bemærk! Dette menupunkt vises kun for printere, der har installeret en intern printserver.</p>
Udsk. skr.typer	Udskriver en rapport med alle fonte, der er tilgængelige for det printersprog, der aktuelt er valgt på printerens
Udskriv bibliotek	<p>Udskriver en liste over alle ressourcer, som er lagret på et flashhukommelseskort eller printerens harddisk.</p> <p>Bemærkninger:</p> <ul style="list-style-type: none"> • Jobbufferstørrelsen skal indstilles til 100 %. • Flashhukommelsen (ekstraudstyr) eller printerens harddisk skal være installeret korrekt og fungere korrekt.
Aktivrapport	Udskriver en rapport, der indeholder egenskabsoplysninger inkl. printers serienummer og modelnavn. Rapporten indeholder tekst og UPC-stregkoder, som kan scannes ind i en egenskabsdatabase.

Netværk/Porte, menu

Menuen Aktiv NIC

Menupunkt	Beskrivelse
Aktiv NIC Automatisk <liste med tilgængelige netværkskort>	Bemærkninger: <ul style="list-style-type: none">• Standardindstillingen er Auto.• Denne menu vises ikke, medmindre der er installeret et trådløst netværkskort.

Standard netværk eller netværk <x> menuer

Bemærk! Kun aktive porte vises i denne menu; alle inaktive porte er udeladt.

Menupunkt	Beskrivelse
PCL SmartSwitch Aktiveret Deaktiveret	Konfigurerer printeren, så den automatisk skifter til PCL emulering, når et udskriftsjob kræver det, uanset standardsproget for printeren Bemærkninger: <ul style="list-style-type: none">• Slået til er standardindstillingen.• Hvis indstillingen er angivet til Slået fra, undersøger printeren ikke de indgående data.• Hvis indstillingen er angivet til Slået fra, bruger printeren PostScript-emulering til at behandle jobbet, hvis PS SmartSwitch er angivet til Slået til. Den bruger det standardsprog for printeren, der er angivet i opsætningsmenuen, hvis PS SmartSwitch er angivet til Slået fra.
PS SmartSwitch Aktiveret Deaktiveret	Konfigurerer printeren, så den automatisk skifter til PS emulering, når et udskriftsjob, kræver det, uanset standardsproget for printeren Bemærkninger: <ul style="list-style-type: none">• Slået til er standardindstillingen.• Hvis indstillingen er angivet til Slået fra, undersøger printeren ikke de indgående data.• Hvis indstillingen er angivet til Slået fra, bruger printeren PCL-emulering til at behandle jobbet, hvis PCL SmartSwitch er angivet til Slået til. Den bruger det standardsprog for printeren, der er angivet i opsætningsmenuen, hvis PCL SmartSwitch er angivet til Slået fra.
NPA tilstand Deaktiveret Automatisk	Angiver, at printeren skal udføre den særlige behandling, der kræves til tovejskommunikation ifølge de konventioner, som er defineret i NPA protokollen Bemærkninger: <ul style="list-style-type: none">• Standardindstillingen er Auto.• Ændring af denne indstilling på kontrolpanelet og derefter afslutning af menuerne får printeren til at genstarte. Menuvalget opdateres.

Menupunkt	Beskrivelse
Netværksbuffer Automatisk 3 Kb til <tilladt maksimumstørrelse>	Angiver størrelsen på netværksinputbufferen Bemærkninger: <ul style="list-style-type: none"> • Standardindstillingen er Auto. • Værdien kan ændres i intervaller à 1 K. • Maksimumstørrelsen afhænger af mængden af hukommelse i printeren, størrelsen af de andre linkbuffer, og om Spar ressourcer er angivet til Slået til eller Slået fra. • Hvis du vil maksimere intervallet for netværksbufferens størrelse, skal du deaktivere eller reducere størrelsen af parallelbufferen, serialbufferen og USB bufferen. • Ændring af denne indstilling på kontrolpanelet og derefter afslutning af menuerne får printeren til at genstarte. Menuvalget opdateres.
Jobbuffering Deaktiveret Aktiveret Automatisk	Midlertidigt at lagre job på printerens harddisk, før de udskrives. Dette menupunkt vises kun, hvis der er installeret en formateret harddisk. Bemærkninger: <ul style="list-style-type: none"> • Standardindstillingen er Slået fra. • Indstillingen Slået til placerer job i bufferen på printerens harddisk. Dette menuvalg vises kun, når en formateret disk er installeret, og den ikke er defekt. • Indstillingen Auto placerer kun udskriftsjob i bufferen, hvis printeren er i færd med at behandle data fra en anden inputport. • Ændring af denne indstilling på kontrolpanelet og derefter afslutning af menuerne får printeren til at genstarte. Menuvalget opdateres.
Mac binær PS Aktiveret Deaktiveret Automatisk	Konfigurerer printeren, så den kan behandle binære PostScript udskriftsjob fra Macintosh Bemærkninger: <ul style="list-style-type: none"> • Standardindstillingen er Auto. • Indstillingen Slået fra filtrerer udskriftsjob ved brug af standardprotokol. • Indstillingen Slået til behandler rå, binære PostScript udskriftsjob.

Menupunkt	Beskrivelse
Std. netværksopsætning Rapporter eller netværksrapporter Netværkskort TCP/IP IPv6 AppleTalk NetWare LexLink Net <x> Opsætning Rapporter eller netværksrapporter Netværkskort TCP/IP IPv6 Trådløs AppleTalk NetWare LexLink	For beskrivelse og indstilling af netværksopsætningsmenuerne, se følgende: <ul style="list-style-type: none"> • "Netværk rapport menu" på side 169 • "Menuen Netværkskort" på side 169 • "Menuen TCP/IP" på side 170 • "Menuen IPv6" på side 171 • "Menuen Trådløs" på side 172 • "Menuen AppleTalk" på side 172 • "Menuen NetWare" på side 173 • "Menuen LexLink" på side 173 Bemærk! Det trådløse menupunkt vises kun på printere, der er tilsluttet et trådløst netværk.

Menuen SMTP opsætning

Anvend følgende menu til at konfigurere SMTP e-mail server.

Menupunkt	Beskrivelse
Primary SMTP Gateway (Primær SMTP gateway) Primær SMTP gatewayport Secondary SMTP Gateway (Sekundær SMTP gateway) Sekundær SMTP gatewayport	Angiver oplysninger om SMTP serverport Bemærk! 25 er standard SMTP gatewayport.
SMTP Timeout 5 – 30	Angiver, hvor mange sekunder der skal gå, inden serveren stopper med at prøve at sende e-mailen Bemærk! 30 sekunder er standardindstillingen.
Reply Address (Svaradresse) Brug SSL Deaktiveret Forhandle Påkrævet	Angiver oplysninger om e-mail server Dette element er påkrævet. Bemærkninger: <ul style="list-style-type: none"> • Meddelelsesfeltet kan maks. indeholde 512 tegn. • Standardindstillingen for Brug SSL er Deaktiveret.
SMTP servergodkendelse Ingen godkendelse påkrævet Login / Almindelig CRAM-MD5 Digest-MD5 NTLM Kerberos 5	Angiver, hvilken slags brugergodkendelse der kræves til scanning til e-mail Bemærk! Standardindstillingen er "Kræver ingen godkendelse".

Menupunkt	Beskrivelse
Enhed-Initierede E-mail None (Ingen) Brug enhedens SMTP kreditering Enhed-Initierede E-mail None (Ingen) Brug enhedens SMTP kreditering Brug session bruger ID og kodeord Brug session E-mail adresse og kodeord Prompt brugeren Enhedens bruger ID Enhed kodeord Kerberos 5 Realm NTLM Domain	Angiver oplysninger om e-mail server Bemærkninger: <ul style="list-style-type: none"> • Meddelelsesfeltet kan maks. indeholde 512 tegn. • Ingen er standardindstillingen for Enhed-Initieret E-mail og Bruger-Initieret E-mail.

Netværk rapport menu

Denne menu er tilgængelig fra netværk/port menuen:

Network/Ports (Netværk/Porte) → Standard Network (Standard netværk) eller Network (Netværk) <x> → Std. Network Setup (Std. netværksopsætning) eller Net <x> Setup (Net <x> opsætning) → Reports (Rapporter) eller Network Reports (Netværksrapporter)

Menupunkt	Beskrivelse
Udskriv indstillingsside Udskriv side med NetWare-indstilling	Udskriver en rapport, der indeholder information om den aktuelle netværksopsætning Bemærkninger: <ul style="list-style-type: none"> • Udskriver en side, der indeholder oplysninger om netværksprinterens, som f.eks. TCP/IP-adresser. • NetWare opsætningsmenuen vises kun på modeller der understøtter NetWare og viser information om NetWare indstillinger.

Menuen Netværkskort

Denne menu er tilgængelig fra netværk/port menuen:

Network/Ports (Netværk/Porte) → Standard Network (Standard netværk) eller Netværk <x> (Netværk <x>) → Std Network Setup (Std. netværksopsætning) eller Net <x> Setup (Net <x> opsætning) → Network Card (Netværkskort)

Menupunkt	Beskrivelse
Se kortstatus Tilsluttet Frakoblet	Lader dig se forbindelsesstatus for netværkskortet
Se korthastighed	Lader dig se hastigheden på det aktuelt aktive netværkskort.

Menupunkt	Beskrivelse
Netværksadresse UAA LAA	Lader dig se netværksadressen
Jobtimeout 0-225 sekunder	Angiver det tidsrum (i sekunder), som netværksudskriftsjob kan tage, inden det bliver annulleret Bemærkninger: <ul style="list-style-type: none"> • 90 sekunder er standardindstillingen. • Standardværdien 0 deaktiverer timeout. • Hvis der vælges en værdi mellem 1 – 9, gemmes indstillingen som 10.
Bannerside Deaktiveret Aktiveret	Tillader printeren at udskrive en bannerside. Bemærk! Standardindstillingen er Slået fra.

Menuen TCP/IP

Brug følgende menupunkter til at få vist eller angive TCP/IP oplysningerne.

Bemærk! Denne menu er kun tilgængelig for netværksmodeller eller printere, der er tilsluttet printerservere.

Denne menu er tilgængelig fra netværk/port menuen:

Network/Ports (Netværk/Porte) → Standard Network (Standard netværk) eller Netværk <x> (Netværk <x>) → Std Network Setup (Std. netværksopsætning) eller Net <x> Setup (Net <x> opsætning) → TCP/IP

Menupunkt	Beskrivelse
Aktiver Aktiveret Deaktiveret	Aktiverer TCP/IP Bemærk! Slået til er standardindstillingen.
Vis værtsnavn	Lader dig se det aktuelle TCP/IP værtsnavn Bemærk! Disse indstillinger kan kun ændres fra den integrerede web-server.
IP-adresse	Lader dig se eller ændre de aktuelle TCP/IP-adresseoplysninger Bemærk! Manuel indstilling af IP adresse sætter aktiver DHCP og aktiver Automatisk IP indstilling til fra. Den sætter også aktiver BOOTP og aktiver RARP til fra på systemer, der understøtter BOOTP og RARP.
Netmaske	Lader dig se eller ændre de aktuelle TCP/IP-netmaskeoplysninger
Gateway	Lader dig se eller ændre de aktuelle TCP/IP-gatewayoplysninger
Aktiver DHCP Aktiveret Deaktiveret	Angiver DHCP adresse og parameter tildelings indstillinger
Aktiver RARP Aktiveret Deaktiveret	Angiver RARP adresse tildelings indstillinger Bemærk! Slået til er standardindstillingen.

Menupunkt	Beskrivelse
Aktiver BOOTP Aktiveret Deaktiveret	Angiver BOOTP adresse tildelings indstillinger Bemærk! Slået til er standardindstillingen.
AutoIP Ja Nej	Angiver nul konfigurations netværksindstilling Bemærk! Standardindstillingen er Ja.
Aktiver FTP/TFTP Ja Nej	Aktiverer den indbyggede FTP server, som tillader dig at sende filer til printeren ved brug af File Transfer Protocol. Bemærk! Standardindstillingen er Ja.
Aktiver HTTP-server Ja Nej	Aktiverer den indbyggede web-server (Embedded Web Server). Når den er aktiveret, kan printeren overvåges og administreres perifert ved brug af web-browser. Bemærk! Standardindstillingen er Ja.
WINS serveradresse	Lader dig se eller ændre den aktuelle WINS server adresse
DNS serveradresse	Lader dig se eller ændre den aktuelle DNS server adresse

Menuen IPv6

Anvend følgende menupunkter til at få vist eller indstille oplysninger til Internet Protocol version 6 (IPv6).

Bemærk! Denne menu er kun tilgængelig for netværksmodeller eller printere, der er tilsluttet printerservere.

Denne menu er tilgængelig fra Netværk/Porte menuen:

Network/Ports (Netværk/Porte) → Standard Network (Standard netværk) eller Netværk <x> (Netværk <x>) → Std Network Setup (Std. netværksopsætning) eller Net <x> Setup (Net <x> opsætning) → IPv6 (IPv6)

Menupunkt	Beskrivelse
Aktiver IPv6 Aktiveret Deaktiveret	Aktiverer IPv6 i printeren Bemærk! Slået til er standardindstillingen.
Automatisk konfiguration Aktiveret Deaktiveret	Aktiverer netværksadapteren, så den accepterer automatiske IPv6-adressekonfigurationsindgange, som angives af en router Bemærk! Slået til er standardindstillingen.
Vis værtsnavn Vis adresse Vis routerens adresse	Lader dig se den aktuelle indstilling Bemærk! Disse indstillinger kan ændres fra den integrerede Web-Server.
Aktiver DHCPv6 Aktiveret Deaktiveret	Aktiverer DHCPv6 printeren Bemærk! Slået til er standardindstillingen.

Menuen Trådløs

Brug følgende menupunkter til at få vist eller konfigurere indstillingerne for den trådløse interne printserver.

Bemærk! Denne menu er kun tilgængelig for modeller, der er forbundet til et trådløst netværk.

Denne menu er tilgængelig fra netværk/port menuen:

Network/Ports (Netværk/Porte) → Network <x> (Netværk <x>) → Net <x> Setup (Net <x> opsætning) → Wireless (Trådløs)

Menupunkt	Beskrivelse
Netværkstilstand Infrastruktur Ad hoc	Angiver netværkstilstand Bemærkninger: <ul style="list-style-type: none">• Infrastrukturtilstanden giver adgang til printerens trådløse netværk via et adgangspunkt.• Ad hoc er standardindstillingen. Ad hoc-tilstanden konfigurerer printeren til trådløs kommunikation imellem netværket og en computer.
Kompatibilitet 802.11n 802.11b/g 802.11b/g/n	Angiver den trådløse standard for det trådløse netværk
Vælg netværk <liste med tilgængelige netværk>	Lader dig vælge et tilgængeligt netværk, som printeren skal bruge
Vis signalkvalitet	Lader dig se kvaliteten af den trådløse forbindelse
Vis sikkerhedstilstand	Lader dig se krypteringsmetoden for den trådløse forbindelse. "Deaktiveret" indikerer at det trådløse netværk ikke er krypteret.

Menuen AppleTalk

Denne menu er tilgængelig fra netværk/port menuen:

Network/Ports (Netværk/Porte) → Standard Network (Standard netværk) eller Netværk <x> (Netværk <x>) → Std Network Setup (Std. netværksopsætning) eller Net <x> Setup (Net <x> opsætning) → AppleTalk

Menupunkt	Beskrivelse
Aktiver Aktiveret Deaktiveret	Aktiverer AppleTalk-support Bemærk! Slået til er standardindstillingen.
Vis navn	Viser det tilknyttede AppleTalk-navn Bemærk! Disse indstillinger kan kun ændres fra den integrerede web-server.
Vis adresse	Viser den tilknyttede AppleTalk-adresse Bemærk! Disse indstillinger kan kun ændres fra den integrerede web-server.

Menupunkt	Beskrivelse
Angiv zone <liste over tilgængelige zoner på netværket>	Viser en liste over tilgængelige AppleTalk-zoner på netværket Bemærk! Standardindstillingen er standardzonen på netværket. Hvis der ikke findes en standardzone, er zonen, der er markeret med *, standardindstillingen.

Menuen NetWare

Denne menu er tilgængelig fra netværks/port menuen:

Network/Ports (Netværk/Porte) → Standard Network (Standard netværk) eller Netværk <x> (Netværk <x>) → Std Network Setup (Std. netværksopsætning) eller Net <x> Setup (Net <x> opsætning) → NetWare (NetWare)

Menupunkt	Beskrivelse
Aktiver Ja Nej	Aktiverer support af NetWare Bemærk! Nej er standardindstillingen.
Vis loginnavn	Vis det tildelte login navn for NetWare Bemærk! Disse indstillinger kan ændres fra den integrerede web-server.
Udskriftstilstand	Lader dig se den tildelte NetWare-udskriftstilstand. Bemærk! Disse indstillinger kan kun ændres fra den integrerede web-server.
Netværksnummer	Vis det tildelte netværksnummer for NetWare netværk Bemærk! Disse indstillinger kan kun ændres fra den integrerede web-server.
Vælg SAP rammer Ethernet 802.2 Ethernet 802.3 Ethernet Type II Ethernet SNAP	Aktiverer indstillingen til Ethernet rammetype Bemærk! Slået til er standardindstillingen for alle menu emner.
Packet Burst Ja Nej	Reducerer netværkstrafikken ved at tillade overførsel og anerkendelse af flere datapakker til og fra NetWare serveren Bemærk! Standardindstillingen er Ja.
NSQ/GSQ tilstand Ja Nej	Angiver NSQ/GSQ tilstandsindstillingen Bemærk! Standardindstillingen er Ja.

Menuen LexLink

Denne menu er tilgængelig fra netværks/port menuen:

Network/Ports (Netværk/Porte) → Standard Network (Standard netværk) eller Network <x> (Netværk <x>) → Std Network Setup (Std. netværksopsætning) eller Net <x> Setup (Net <x> opsætning) → LexLink menu

Menupunkt	Beskrivelse
Aktiver Aktiveret Deaktiveret	Aktiverer support af LexLink Bemærk! Standardindstillingen er Slået fra.
Vis kaldenavn	Lader dig vise kaldenavn for LexLink Bemærk! Disse indstillinger kan kun ændres fra den integrerede web-server.

Menuen Standard USB

Menupunkt	Beskrivelse
PCL SmartSwitch Aktiveret Deaktiveret	Konfigurerer printeren, så den automatisk skifter til PCL emulering, når et udskriftsjob, der modtages via en USB porten, kræver det, uanset standardprintersproget Bemærkninger: <ul style="list-style-type: none"> • Slået til er standardindstillingen. • Hvis indstillingen er angivet til Slået fra, undersøger printeren ikke de indgående data. • Hvis indstillingen er angivet til Slået fra, bruger printeren PostScript emulering til at behandle jobbet, hvis PS SmartSwitch er angivet til Slået til. Den bruger det standardprintersprog, der er angivet i Opsætningsmenu, hvis PS SmartSwitch er angivet til Slået fra.
PS SmartSwitch Aktiveret Deaktiveret	Konfigurerer printeren, så den automatisk skifter til PS emulering, når et udskriftsjob, der modtages via en USB port, kræver det, uanset standardprintersproget Bemærkninger: <ul style="list-style-type: none"> • Slået til er standardindstillingen. • Hvis indstillingen er angivet til Slået fra, undersøger printeren ikke de indgående data. • Hvis indstillingen er angivet til Slået fra, bruger printeren PCL emulering til at behandle jobbet, hvis PCL SmartSwitch er angivet til Slået til. Den bruger det standardprintersprog, der er angivet i Opsætningsmenu, hvis PCL SmartSwitch er angivet til Slået fra.
NPA tilstand Aktiveret Deaktiveret Automatisk	Angiver, at printeren skal udføre den særlige behandling, der kræves til tovejskommunikation ifølge de konventioner, som er defineret i NPA protokollen Bemærkninger: <ul style="list-style-type: none"> • Standardindstillingen er Auto. • Ændring af denne indstilling på kontrolpanelet og derefter afslutning af menuerne får printeren til at genstarte. Menuvalget opdateres.

Menupunkt	Beskrivelse
USB buffer Deaktiveret Automatisk 3 Kb til <tilladt maksimumstørrelse>	Angiver størrelsen på USB inputbufferen Bemærkninger: <ul style="list-style-type: none"> • Standardindstillingen er Auto. • Indstillingen Deaktiveret slår jobbuffering fra. Job, der allerede er placeret i bufferen på disken, udskrives, før normal behandling af job genoptages. • Værdien for USB-bufferstørrelsen kan ændres i intervaller à 1 K. • Maksimumstørrelsen afhænger af mængden af hukommelse i printeren, størrelsen af de andre linkbuffer, og om Spar ressourcer er angivet til Slået til eller Slået fra. • Hvis du vil øge maksimalintervallet for USB-bufferens størrelse, skal du deaktivere eller reducere størrelsen af parallelbufferen, serielbufferen og netværksbufferen. • Ændring af denne indstilling på kontrolpanelet og derefter afslutning af menuerne får printeren til at genstarte. Menuvalget opdateres.
Jobbuffering Deaktiveret Aktiveret Automatisk	Lagrer midlertidigt job på printerens harddisk, før de udskrives. Bemærkninger: <ul style="list-style-type: none"> • Standardindstillingen er Slået fra. • Indstillingen Slået til placerer udskriftsjob i bufferen på printerens harddisk. • Indstillingen Auto placerer kun udskriftsjob i bufferen, hvis printeren er i færd med at behandle data fra en anden inputport. • Ændring af denne indstilling på kontrolpanelet og derefter afslutning af menuerne får printeren til at genstarte. Menuvalget opdateres.
Mac binær PS Aktiveret Deaktiveret Automatisk	Konfigurerer printeren, så den kan behandle binære PostScript udskriftsjob fra Macintosh Bemærkninger: <ul style="list-style-type: none"> • Standardindstillingen er Auto. • Indstillingen Slået fra filtrerer udskriftsjob ved brug af standardprotokol. • Indstillingen Slået til behandler rå, binære PostScript udskriftsjob.
USB med ENA ENA-adresse ENA-netmaske ENA-gateway	Angiver netværksadressen, netmasken og gatewayoplysningerne for en ekstern printerserver, der er sluttet til printeren ved brug af et USB-kabel Bemærk! Dette menupunkt er kun tilgængeligt, hvis printeren er sluttet til en ekstern printerserver via USB-porten.

Parallel <x> menu

Denne menu vises kun, hvis der er installeret et parallel kort som option.

Menupunkt	Beskrivelse
PCL SmartSwitch Aktiveret Deaktiveret	<p>Konfigurerer printeren, så den automatisk skifter til PCL emulering, når et udskriftsjob, der modtages via parallel porten, kræver det, uanset standardprintersproget</p> <p>Bemærkninger:</p> <ul style="list-style-type: none">• Slået til er standardindstillingen.• Hvis indstillingen er angivet til Slået fra, undersøger printeren ikke de indgående data.• Hvis indstillingen er angivet til Slået fra, bruger printeren PostScript-emulering til at behandle jobbet, hvis PS SmartSwitch er angivet til Slået til. Den bruger det standardsprog for printeren, der er angivet i opsætningsmenuen, hvis PS SmartSwitch er angivet til Slået fra.
PS SmartSwitch Aktiveret Deaktiveret	<p>Konfigurerer printeren, så den automatisk skifter til PCL emulering, når et udskriftsjob, der modtages via parallel porten, kræver det, uanset standardprintersproget</p> <p>Bemærkninger:</p> <ul style="list-style-type: none">• Slået til er standardindstillingen.• Hvis indstillingen er angivet til Slået fra, undersøger printeren ikke de indgående data.• Hvis indstillingen er angivet til Slået fra, bruger printeren PCL-emulering til at behandle jobbet, hvis PCL SmartSwitch er angivet til Slået til. Den bruger det standardsprog for printeren, der er angivet i opsætningsmenuen, hvis PCL SmartSwitch er angivet til Slået fra.
NPA tilstand Aktiveret Deaktiveret Automatisk	<p>Angiver, at printeren skal udføre den særlige behandling, der kræves til tovejskommunikation ifølge de konventioner, som er defineret i NPA protokollen</p> <p>Bemærkninger:</p> <ul style="list-style-type: none">• Standardindstillingen er Auto.• Ændring af denne indstilling på kontrolpanelet og derefter afslutning af menuerne får printeren til at genstarte. Menuvalget opdateres.

Menupunkt	Beskrivelse
Parallelbuffer Deaktiveret Automatisk 3 Kb til <tilladt maksimumstørrelse>	Angiver størrelsen på parallelinputbufferen Bemærkninger: <ul style="list-style-type: none"> • Standardindstillingen er Auto. • Indstillingen Deaktiveret slår jobbuffering fra. Job, der allerede er placeret i bufferen på disken, udskrives, før normal behandling af job genoptages. • Indstillingen af størrelsen på parallelbufferen kan ændres i intervaller på 1 K. • Maksimumstørrelsen afhænger af mængden af hukommelse i printeren, størrelsen af de andre linkbuffer, og om Spar ressourcer er angivet til Slået til eller Slået fra. • Hvis du vil øge intervallet for parallelbufferens størrelse, skal du deaktivere eller reducere størrelsen af USB-, seriel- og netværksbufferen. • Ændring af denne indstilling på kontrolpanelet og derefter afslutning af menuerne får printeren til at genstarte. Menuvalget opdateres.
Jobbuffering Deaktiveret Aktiveret Automatisk	Lagrer midlertidigt job på printerens harddisk, før de udskrives. Bemærkninger: <ul style="list-style-type: none"> • Standardindstillingen er Slået fra. • Indstillingen Slået fra placerer ikke udskriftsjob i bufferen på harddisken. • Indstillingen Slået til placerer udskriftsjob i bufferen på printerens harddisk. • Indstillingen Auto placerer kun udskriftsjob i bufferen, hvis printeren er i færd med at behandle data fra en anden inputport. • Ændring af denne indstilling på kontrolpanelet og derefter afslutning af menuerne får printeren til at genstarte. Menuvalget opdateres.
Avanceret status Aktiveret Deaktiveret	Aktiverer tovejskommunikation via den parallelle port. Bemærkninger: <ul style="list-style-type: none"> • Slået til er standardindstillingen. • Indstillingen Slået fra deaktiverer kommunikation via parallelporten fra.
Protokol Standard Fastbyte	Specificerer protokollen for den parallelle port Bemærkninger: <ul style="list-style-type: none"> • Fastbytes er fabriksindstillingen. Indstillingen sikrer kompatibilitet med de fleste eksisterende parallelporte og er den anbefalende indstilling. • Standardindstillingen forsøger at løse problemer i forbindelse med parallelportkommunikation.
Svar på init. Aktiveret Deaktiveret	Angiver, om printeren benytter anmodninger om hardware initialisering fra computeren Bemærkninger: <ul style="list-style-type: none"> • Standardindstillingen er Slået fra. • Computeren kræver initialisering ved at aktivere Init signalet fra den parallelle port. Mange personlige computere aktiverer Init signalet hver gang computeren er tændt.

Menupunkt	Beskrivelse
Parallelfunktion 2 Aktiveret Deaktiveret	Angiver, om data på parallelporten samples på det ledende eller afsluttende strobesignal. Bemærkninger: <ul style="list-style-type: none"> • Slået til er standardindstillingen. • Denne menu vises kun hvis en standard eller en ekstra parallel port er tilgængelig.
Mac binær PS Aktiveret Deaktiveret Automatisk	Konfigurerer printeren, så den kan behandle binære PostScript udskriftsjob fra Macintosh Bemærkninger: <ul style="list-style-type: none"> • Standardindstillingen er Auto. • Indstillingen Slået fra filtrerer udskriftsjob ved brug af standardprotokol. • Indstillingen Slået til behandler rå, binære PostScript udskriftsjob.
Parallel med ENA ENA-adresse ENA-netmaske ENA-gateway	Angiver netværksadressen, netmasken og gatewayoplysningerne for en ekstern printerserver, der er sluttet til printeren ved brug af et parallel-kabel Bemærk! Disse menupunkter er kun tilgængelige, hvis printeren er sluttet til en ekstern printerserver via parallel-porten.

Serial <x> menu

Denne menu vises kun, hvis der er installeret et serielt kort som option.

Menupunkt	Beskrivelse
PCL SmartSwitch Aktiveret Deaktiveret	Konfigurerer printeren, så den automatisk skifter til PCL-emulering, når et udskriftsjob, der modtages via en seriel port, kræver det, uanset standardprintersproget Bemærkninger: <ul style="list-style-type: none"> • Slået til er standardindstillingen. • Hvis indstillingen er angivet til Slået fra, undersøger printeren ikke de indgående data. • Hvis indstillingen er angivet til Slået fra, bruger printeren PostScript-emulering til at behandle jobbet, hvis PS SmartSwitch er angivet til Slået til. Den bruger det standardsprog for printeren, der er angivet i opsætningsmenuen, hvis PS SmartSwitch er angivet til Slået fra.

Menupunkt	Beskrivelse
<p>PS SmartSwitch Aktiveret Deaktiveret</p>	<p>Konfigurerer printeren, så den automatisk skifter til PS-emulering, når et udskriftsjob, der modtages via en seriel port, kræver det, uanset standardprintersproget</p> <p>Bemærkninger:</p> <ul style="list-style-type: none"> • Slået til er standardindstillingen. • Hvis indstillingen er angivet til Slået fra, undersøger printeren ikke de indgående data. • Hvis indstillingen er angivet til Slået fra, bruger printeren PCL-emulering til at behandle jobbet, hvis PCL SmartSwitch er angivet til Slået til. Den bruger det standardsprog for printeren, der er angivet i opsætningsmenuen, hvis PCL SmartSwitch er angivet til Slået fra.
<p>NPA tilstand Aktiveret Deaktiveret Automatisk</p>	<p>Angiver, at printeren skal udføre den særlige behandling, der kræves til tovejskommunikation ifølge de konventioner, som er defineret i NPA protokollen</p> <p>Bemærkninger:</p> <ul style="list-style-type: none"> • Standardindstillingen er Auto. • Når indstillingen Slået til bruges, udfører printeren NPA-behandling. Hvis dataene ikke er i NPA-format, afvises det som forkerte data. • Hvis indstillingen Slået fra bruges, udfører printeren ikke NPA-behandling. • Hvis indstillingen Auto bruges, undersøger printeren data, bestemmer formatet og behandler det derefter. • Ændring af denne indstilling på kontrolpanelet og derefter afslutning af menuerne får printeren til at genstarte. Menuvalget opdateres.
<p>Seriel buffer Deaktiveret Automatisk 3 Kb til <tilladt maksimumstørrelse></p>	<p>Angiver størrelsen på den serielle inputbuffer</p> <p>Bemærkninger:</p> <ul style="list-style-type: none"> • Standardindstillingen er Auto. • Indstillingen Deaktiveret slår jobbuffering fra. Job, der allerede er placeret i bufferen på disken, udskrives, før normal behandling af job genoptages. • Indstillingen af størrelsen på parallelbufferen kan ændres i intervaller på 1 K. • Maksimumstørrelsen afhænger af mængden af hukommelse i printeren, størrelsen af de andre linkbuffer, og om Spar ressourcer er angivet til Slået til eller Slået fra. • Hvis du vil øge intervallet for serielbufferens størrelse, skal du deaktivere eller reducere størrelsen af parallel, USB-, og netværksbufferen. • Ændring af denne indstilling på kontrolpanelet og derefter afslutning af menuerne får printeren til at genstarte. Menuvalget opdateres.

Menupunkt	Beskrivelse
Jobbuffering Deaktiveret Aktiveret Automatisk	Lagerer midlertidigt job på printerens harddisk, før de udskrives. Bemærkninger: <ul style="list-style-type: none"> • Standardindstillingen er Slået fra. • Indstillingen Slået fra placerer ikke udskriftsjob i bufferen på harddisken. • Indstillingen Slået til placerer udskriftsjob i bufferen på printerens harddisk. • Indstillingen Auto placerer kun udskriftsjob i bufferen, hvis printerens er i færd med at behandle data fra en anden inputport. • Ændring af denne indstilling på kontrolpanelet og derefter afslutning af menuerne får printerens til at genstarte. Menuvalget opdateres.
Seriel protokol DTR DTR/DSR XON/XOFF XON/XOFF/DTR XON/XOFF/DTRDSR	Vælger indstillinger til hardware- og software-handshaking for den serielle port Bemærkninger: <ul style="list-style-type: none"> • DTR er standardindstillingen. • DTR/DSR er en indstilling til hardware-handshaking • XON/XOFF er en indstilling til software-handshaking • XON/XOFF/DTR og XON/XOFF/DTR/DSR er kombinerede indstillinger til hardware- og software-handshaking.
Robust XON Aktiveret Deaktiveret	Bestemmer, om printerens formidler tilgængelighed til computeren Bemærkninger: <ul style="list-style-type: none"> • Standardindstillingen er Slået fra. • Dette menupunkt gælder kun for den serielle port, hvis Seriel protokol er angivet til XON/XOFF.
Baud 1200 2400 4800 9.600 19200 38400 57600 115200 138200 172800 230400 345600	Angiver den hastighed, data kan modtages med gennem serielporten. Bemærkninger: <ul style="list-style-type: none"> • 9600 er standardindstillingen. • Baudhastighederne 138200, 172800, 230400 og 345600 vises kun i Standard seriel menuen. Disse indstillinger vises ikke i menuerne Seriel indstilling 1, Seriel indstilling 2.
Databit 7 8	Angiver antallet af databit, der sendes i hver overførselsramme. Bemærk! 8 er standardindstillingen.

Menupunkt	Beskrivelse
Paritet Lige Ulige Ingen Ignorer	Angiver pariteten for datarammer til serielt input og output. Bemærk! Ingen er standardindstillingen.
Benyt DSR Aktiveret Deaktiveret	Bestemmer om printeren bruger DSR-signalet. DSR er et handshaking-signal, som bruges af de fleste serielkabler. Bemærkninger: <ul style="list-style-type: none"> • Standardindstillingen er Slået fra. • Den serielle port bruger DSR til at skelne mellem data, der sendes af computeren, fra data, der oprettes af elektrisk støj i det serielle kabel. Den elektriske støj kan medføre, at der udskrives tilfældige tegn. Vælg On (Slået til) for at forhindre, at der udskrives underlige tegn. • Dette menupunkt vises kun, hvis Seriel RS-232/RS-422 er indstillet til RS 232.

Sikkerhed, menu

Diverse menu

Menupunkt	Beskrivelse
Panel log in Log in fejl Fejl tidsramme Tidspunkt, hvor log in blev låst Log in timeout	Begrænser det antal gange og den tidsramme for fejlslagne log in forsøg fra printerens kontrolpanel før <i>alle</i> brugere bliver låst ude Bemærkninger: <ul style="list-style-type: none"> • "Log in fejl" angiver antallet af fejlslagne log in forsøg før brugerne bliver låst ude. Indstillingerne går fra 1–50. 3 forsøg er standard indstillingen. • "Fejltidsrum" specificerer det tidsrum under hvilket fejlslagne log in forsøg kan udføres, før brugerne bliver låst ude. Indstillingerne går fra 1–60 minutter. 5 minutter er standardindstillingen. • "Låsningstidsrum" specificerer hvor lang tid brugerne er låst ude efter overskridelse af grænserne for log in fejl. Indstillingerne går fra 0–60 minutter. 5 minutter er standardindstillingen. 0 angiver at printeren ikke har en lockout tid. • "Log in timeout" angiver hvor lang tid printeren forbliver i dvale på Startskærmen, før brugerne automatisk bliver logget af. Indstillingerne går fra 1-900 sekunder. 300 sekunder er standardindstillingen.

Menupunkt	Beskrivelse
Perifer log in Log in fejl Fejl tidsramme Tidspunkt, hvor log in blev låst Log in timeout	Begræns det antal gange og tidsrum ved log in fejl fra en computer, før <i>alle</i> perifere brugere bliver låst ude Bemærkninger: <ul style="list-style-type: none"> • "Log in fejl" angiver antallet af fejlslagne log in forsøg før brugerne bliver låst ude. Indstillingerne går fra 1–50. 3 forsøg er standard indstillingen. • "Fejltidsrum" specificerer det tidsrum under hvilket fejlslagne log in forsøg kan udføres, før brugerne bliver låst ude. Indstillingerne går fra 1–60 minutter. 5 minutter er standardindstillingen. • "Låsningstid" specificerer hvor lang tid brugerne er låst ude efter overskridelse af grænserne for log in fejl. Indstillingerne går fra 0–60 minutter. 5 minutter er standardindstillingen. 0 angiver at printeren ikke har en lockout tid. • "Log in timeout" specificerer hvor lang tid den perifere grænseflade forbliver i dvale, før brugerne automatisk bliver logget af. Indstillingerne går fra 1-900 sekunder. 300 sekunder er standardindstillingen.

Menu for fortrolig udskrivning

Menupunkt	Beskrivelse
Maks. ugyldige PIN koder Deaktiveret 2 – 10	Begrænser det antal gange, en ugyldig PIN-kode kan indtastes Bemærkninger: <ul style="list-style-type: none"> • Standardindstillingen er Slået fra. • Dette menupunkt vises kun, hvis der er installeret en printerharddisk. • Når grænsen nås, slettes jobbene for det pågældende brugernavn og den tilhørende PIN-kode.
Jobudløb Deaktiveret 1 time 4 timer 24 timer 1 uge	Begrænser hvor længe et fortroligt job bliver på printeren, inden det slettes Bemærkninger: <ul style="list-style-type: none"> • Standardindstillingen er Slået fra. • Hvis indstillingen for job afslutning ændres mens der findes fortrolige jobs i printerens RAM eller på printerens harddisk, vil afslutningstidspunktet for disse udskiftsjob ikke blive ændret til den nye standardværdi. • Hvis printeren slukkes, vil alle fortrolige jobs der findes i printerens RAM blive slettet.

Slet disk menu

Menupunkt	Beskrivelse
Automatisk sletning Deaktiveret Aktiveret	<p>Disk sletning sletter <i>kun</i> udskriftsjob, der <i>ikke aktuelt er</i> i brug af filsystemet fra printerens harddisk. Alle permanente data på printerens harddisk bliver bevaret, så som indlæste skrifttyper, makroer, og tilbageholdte jobs.</p> <p>Automatisk sletning mærker al diskplads, der er blevet brugt af tidligere job og tillader ikke filsystemet at genbruge denne plads, før den er blevet godkendt.</p> <p>Kun automatisk disk sletning tillader brugerne at aktivere disk sletning uden at være nødt til at sætte printeren offline i lang tid.</p> <p>Bemærkninger:</p> <ul style="list-style-type: none"> • Dette menupunkt vises kun, hvis der er installeret en printerharddisk. • Standardindstillingen er slået fra. • På grund af den store mængde ressourcer der kræves til automatisk sletning, kan aktivering af denne option nedsætte printerens præstationer, specielt hvis printeren kræver harddisk plads hurtigere end den kan slettes og bruges til service igen.
Manuel sletning Start nu Start ikke nu	<p>Disk sletning sletter <i>kun</i> udskriftsjob, der <i>ikke aktuelt er</i> i brug af filsystemet fra printerens harddisk. Alle permanente data på printerens harddisk bliver bevaret, så som indlæste skrifttyper, makroer, og tilbageholdte jobs.</p> <p>Manuel sletning overskriver al disk plads der har været brugt til at holde data fra et udskriftsjob, der er blevet behandlet (fx udskrevet). Denne type af sletning <i>sletter ikke</i> nogen information relateret til et ikke behandlet udskriftsjob.</p> <p>Bemærkninger:</p> <ul style="list-style-type: none"> • Dette menupunkt vises kun, hvis der er installeret en printerharddisk. • "Start ikke nu" er standard indstillingen. • Hvis adgangskontrollen for disk sletning er aktiveret, skal brugeren med succes kunne autorisere og have det krævede autorisation for at kunne starte sletningen af disken.
Automatisk metode En gang Flere gange	<p>Disk sletning sletter <i>kun</i> udskriftsjob, der <i>ikke aktuelt er</i> i brug af filsystemet fra printerens harddisk. Alle permanente data på printerens harddisk bliver bevaret, så som indlæste skrifttyper, makroer, og tilbageholdte jobs.</p> <p>Bemærkninger:</p> <ul style="list-style-type: none"> • Dette menupunkt vises kun, hvis der er installeret en printerharddisk. • Standardindstillingen er en gang. • Højt fortrolig information skal slettes med flere ganges sletning .
Manuel metode En gang Flere gange	<p>Disk sletning sletter <i>kun</i> udskriftsjob, der <i>ikke aktuelt er</i> i brug af filsystemet fra printerens harddisk. Alle permanente data på printerens harddisk bliver bevaret, så som indlæste skrifttyper, makroer, og tilbageholdte jobs.</p> <p>Både manuel og planlagt sletning tillader filsystemet at genbruge markeret diskplads uden først at skulle slette det.</p> <p>Bemærkninger:</p> <ul style="list-style-type: none"> • Dette menupunkt vises kun, hvis der er installeret en printerharddisk. • Standardindstillingen er en gang. • Højt fortrolig information skal slettes med flere ganges sletning .

Menupunkt	Beskrivelse
Planlagt metode En gang Flere gange	<p>Disk sletning sletter <i>kun</i> udskriftsjob, der <i>ikke aktuelt er</i> i brug af filsystemet fra printerens harddisk. Alle permanente data på printerens harddisk bliver bevaret, så som indlæste skrifttyper, makroer, og tilbageholdte jobs.</p> <p>Både manuel og planlagt sletning tillader filsystemet at genbruge markeret diskplads uden først at skulle slette det.</p> <p>Bemærkninger:</p> <ul style="list-style-type: none"> • Dette menupunkt vises kun, hvis der er installeret en printerharddisk. • Standardindstillingen er en gang. • Højt fortrolig information skal slettes med flere ganges sletning . • Planlagt sletning starter <i>uden</i> at der bliver vist en brugeradvarsel eller bekræftelse.

Menu for sikkerhedslogfil

Menupunkt	Beskrivelse
Eksporter log	<p>Tillader en autoriseret bruger at eksportere sikkerhedsloggen</p> <p>Bemærkninger:</p> <ul style="list-style-type: none"> • For at eksportere loggen fra printerens kontrolpanel, skal der være installeret et flash-drev på printeren. • Fra den indbyggede web-server, kan loggen overføres til en computer.
Slet log Slet nu Slet ikke	<p>Angiver om sikkerhedsloggen bliver slettet</p> <p>Bemærk! Fabriksindstillinger er slet nu.</p>
Konfigurer log Aktiver sikkerhedslog Aktiver perifer systemlog Perifer systemlog facilitet Sværhedsgrad af hændelser der skal logges	<p>Angiver om og hvordan en sikkerhedslog oprettes</p> <p>Bemærk! Standardindstillingen aktiverer sikkerhedslog.</p>

Indstille dato og klokkeslæt

Menupunkt	Beskrivelse
Se dato/Tid	Lader dig se den aktuelle dato- og tidsindstilling for printeren
Indstil dato og klokkeslæt <indtast dato/tid>	Bemærk! Dato/tid indtastes i YYYY-MM-DD HH:MM format.
Tidszone <liste over tidszoner>	Bemærk! GMT er fabriksindstillingen.
Observer DST Aktiveret Deaktiveret	Bemærk! Slået til er standardindstillingen og bruger den anvendte sommertid, der er associeret med indstillingen af tidszone.

Menupunkt	Beskrivelse
Aktiver NTP Aktiveret Deaktiveret	Aktiverer netværkstidsprotokol, som synkroniserer uret på enheder på netværket Bemærk! Slået til er standardindstillingen.

Indstillinger, menu

Menuen Generelle indstillinger

Menupunkt	Beskrivelse
Vis sprog Engelsk Français Tysk Italiensk Español Dansk Norsk Hollandsk Svensk Portugisisk Suomi Russisk Polsk Magyar Turkce Česky Forkortet kinesisk Traditional Chinese Koreansk Japansk	Bestemmer, hvilket sprog teksten i displayet skal vises på. Bemærk! Visse sprog kan muligvis ikke vælges på nogle printere.
Øktilstand Off (Deaktiveret) Energi Energi/Papir papir	Minimerer brugen af energi, papir, eller speciel medier Bemærkninger: <ul style="list-style-type: none"> • Standardindstillingen er Slået fra. Fra nulstiller printeren til de oprindelige standardindstillinger fra fabrikken. • Energiindstillingen minimerer den effekt, der anvendes af printeren. Præstationerne kan blive påvirket, men ikke udskiftskvaliteten. • Papir minimerer den mængde papir og speciel medier der behøves for et udskriftsjob ved at udskrive på begge sider af papiret. Præstationerne kan blive påvirket, men ikke udskiftskvaliteten. • Energi/Papir minimerer forbruget af effekt og af papir og speciel medier.

Menupunkt	Beskrivelse
ADF lade bip Aktiveret Deaktiveret	Angiver om ADF udsender et bip når papir lades Bemærk! Standardindstillingen er Deaktiveret.
Lydløs Off (Deaktiveret) Deaktiveret	Reducerer mængden af støj, der produceres af printeren Bemærkninger: <ul style="list-style-type: none"> • Standardindstillingen er Off (Slået fra). • Til konfigurerer printeren til at producere så lidt støj som muligt.
Kør initial opsætning Ja Nej	Instruerer printeren om at køre opsætningsprogrammet Bemærkninger: <ul style="list-style-type: none"> • Standardindstillingen er Ja. • Når brugeren har afsluttet opsætningsguiden og vælger Udført på skærmen Vælg land, er standard Nej.
Tastatur Tastaturtype Engelsk Français Français Canadien Tysk Italiensk Español Dansk Norsk Hollandsk Svensk Suomi Portugisisk Russisk Polsk Schweiz Tysk Schweiz Fransk Turkce Koreansk Tilpasset tast <x> Fanen Accent/Symboler Deaktiveret Off (Deaktiveret) Fanen Russisk/Polsk Deaktiveret Off (Deaktiveret) Fanen Koreansk Deaktiveret Off (Deaktiveret)	Angiver et sprog og oplysninger om en tilpasset tast på printerens kontrolpaneltastatur. Den ekstra fane giver adgang til accenttegn og symboler fra printerens kontrolpanel.

Menupunkt	Beskrivelse
Papirstørrelser De amerikanske Metrik	Angiver printerens standardindstillinger for måleenhed. Standarden er bestemt af land/region valget i hjælpeprogrammet til opsætning.
Scan til PC-portrækkevidde <portområde>	Angiver et gyldigt port område for printere bagved en brandmur, der blokerer en port. De gyldige porte er angivet med to sæt numre, adskilt af et semikolon. Bemærk! 9751:12000 er standardindstillingen.
Viste oplysninger Venstre side Højre side Tilpasset tekst <x> <tekstindtastning> Sort toner Vises når forbrugsstoffer registreres Off (Deaktiveret) Tidlig advarsel Low (Lav) Nær ved slutningen af sin levetid Slut på levetid Type af meddelelse, der skal vises Default Alternierende Standard meddelelse <tekstindtastning> Alternierende meddelelse <tekstindtastning>	Angiver, hvad der vises i det øverste venstre og højre hjørne på startskærmbilledet For venstre og højre side optioner, vælg fra følgende optioner: None (Ingen) IP Address (IP-adresse) Værtsnavn Kontaktnavn Location Dato/klokkeslæt mDNS/DDNS servicenavn Konfigurationsfrit navn Kasette niveau Tilpasset tekst <x> Bemærkninger: <ul style="list-style-type: none"> • IP adresse er standardindstillingen til Venstre side • Dato/klokkeslæt er standardindstillingen til Højre side. • Fra er standardindstillingen for Vis når Forbrugsstoffer registreres. • Standard er standardindstilling for Type af meddelelser der vises.
Vist information (fortsat) Papirstop Ilæg papir Servicefejl	Den viste information for Papirstop, Ilægning af papir, og Servicefejl kan tilpasses med følgende optioner: Aktiver Ja Nej Type af meddelelse, der skal vises Default Alternierende Standard meddelelse <tekstindtastning> Alternierende meddelelse <tekstindtastning> Bemærkninger: <ul style="list-style-type: none"> • Nej er standard indstillingen for Aktiver. • Standard er standardindstilling for Type af meddelelser der vises.

Menupunkt	Beskrivelse
<p>Tilpasning af Startskærm</p> <ul style="list-style-type: none"> Skift sprog Antal Kopier genveje fax Faxgenveje E-mail E-mail genveje FTP FTP genveje Søg efter Tilbageholdte job Tilbageholdte opgaver USB-drev Profiler Bogmærker Jobs efter bruger 	<p>Yderligere knapper kan tilføjes til Startskærmen, og standardknapper kan fjernes.</p> <p>Tilgængelige valg for hver knap er:</p> <ul style="list-style-type: none"> Displayet Vis ikke
<p>Date Format (Datoformat)</p> <ul style="list-style-type: none"> MM-DD-ÅÅÅÅ DD-MM-ÅÅÅÅ ÅÅÅÅ-MM-DD 	<p>Formaterer printerdato</p>
<p>Tidsformat</p> <ul style="list-style-type: none"> 12 timer A.M./P.M. 24 timers skift 	<p>Formaterer printerens klokkeslæt</p>
<p>Skærmens lysstyrke</p> <ul style="list-style-type: none"> 20 – 100 	<p>Angiver lysstyrken på kontrolpanelets skærm.</p>
<p>En sidet kopi</p> <ul style="list-style-type: none"> Deaktiveret Off (Deaktiveret) 	<p>Indstiller kopiering fra scannerens glasplade til kun en side af gangen</p> <p>Bemærk! Standardindstilling er Off (Slået fra).</p>

Menupunkt	Beskrivelse
Output lysstyrke Standard bakke LED Normal/Standby tilstand Lys Dæmpet Off (Deaktiveret) Strømsparer Lys Dæmpet Off (Deaktiveret) Output option bakke LED's Normal/Standby tilstand Lys Dæmpet Off (Deaktiveret) Strømsparer Lys Dæmpet Off (Deaktiveret)	Angiver mængden af lys fra en standard bakke eller en ekstra outputbakke Bemærkninger: <ul style="list-style-type: none"> • I Normal/Standby tilstand, er standardindstillingen Lys. • I Strømspare tilstand, er standardindstillingen Dæmpet.
Vis bogmærker Deaktiveret Off (Deaktiveret)	Angiver, om der skal vises bogmærker i området Tilbageholdte job Bemærk! Slået til er standardindstillingen. Når Til er valgt, vises bogmærker i området Tilbageholdte job.
Tillad fjernelse af baggrund Deaktiveret Off (Deaktiveret)	Angiver, om fjernelse af billedets baggrund er tilladt under kopiering, afsendelse af fax eller e-mail, FTP eller scanning til USB Bemærk! Slået til er standardindstillingen. Billedets baggrund fjernes.
Tillad tilpassede jobscanninger Deaktiveret Off (Deaktiveret)	Lader dig scanne flere job til en fil Bemærk! Slået til er standardindstillingen. Hvis Til er valgt, kan indstillingen Tillad brugerdefinerede jobscanninger aktiveres til bestemte job.
Genoprettelse efter scannerstop Jobniveau Sideniveau	Angiver, hvordan det scannede job skal ilægges igen, hvis der opstår papirstop i den automatiske dokumentføder Bemærkninger: <ul style="list-style-type: none"> • Hvis Jobniveau er valgt, skal hele jobbet scannes igen, hvis der opstår papirstop. • Hvis Sideniveau er valgt, skal jobbet scannes igen fra den side, hvor papirstoppet opstod.
Opdateringshastighed for webside 30 – 300	Angiver antallet af sekunder mellem opdatering af den integrerede webserver. Bemærk! 120 sekunder er standardindstillingen.
Kontakt navn	Angiver et kontaktnavn til printeren Bemærk! Kontaktnavnet gemmes på den integrerede webserver.
Location	Angiver printerens placering Bemærk! Placeringen gemmes på den integrerede webserver.

Menupunkt	Beskrivelse
Alarmer Alarmkontrol Kassettealarm Hæftningsalarm	Får en alarm til at lyde, når printeren kræver handling fra brugeren Tilgængelige valg for hver alarmtype: Off (Deaktiveret) Enkelt Kontinuerligt Bemærkninger: <ul style="list-style-type: none"> • Én gang er standardindstillingen til Alarmkontrol. Én gang udsender tre hurtige bip. • Fra er standardindstillingen til Toneralarm og Hæftningsalarm. Indstillingen Slået fra betyder, at der ikke lyder en alarm. • Gentager kontinuerligt tre bip hvert 10. sekund. • Hæftealarm vises kun, når finisheren er installeret.
Timeout Timeout for job tilbageholdelse Deaktiveret 5 – 255	Angiver det tidsrum som printeren venter på brugerintervention, før den tilbageholder jobs der kræver ressourcer, der ikke er tilgængelige, og fortsætter med at udskrive andre job fra printerkøen Bemærkninger: <ul style="list-style-type: none"> • 30 sekunder er standardindstillingen. • Dette menupunkt vises kun, hvis der er installeret en printerharddisk.
Timeout Standby-tilstand Deaktiveret 2 – 240	Angiver antallet af minutter med inaktivitet, der skal gå, inden systemet aktiverer strømbesparelestilstanden Bemærk! Standardindstillingen er 15 minutter.
Timeout Strømbesparertilstand Deaktiveret 2 – 240	Angiver antallet af minutter med inaktivitet, der skal gå, inden nogle systemer aktiverer en minimum strømsparertilstand. Bemærkninger: <ul style="list-style-type: none"> • Standardindstillingen er 60 minutter. • Strømbesparer fungerer ikke sammen med Standbytilstand.
Timeout Skærm timeout 15 – 300	Angiver det tidsrum i sekunder, som printeren venter, før dens displayet går tilbage til tilstanden Klar Bemærk! 30 sekunder er standardindstillingen.
Timeout Print timeout Deaktiveret 1 – 255	Angiver det tidsrum (i sekunder), som printeren venter på en meddelelse om, at jobbet er færdigudskrevet, før den annullerer den resterende del af udskriftjobbet Bemærkninger: <ul style="list-style-type: none"> • 90 sekunder er standardindstillingen. • Når tiden udløber, udskrives en eventuel delvist udskrevet side, som stadig er i printeren, hvorefter printeren kontrollerer, om der venter nye udskriftsjob. • Print Timeout er kun tilgængelig ved brug af PCL- eller PPDS-emulering. Denne værdi har ingen indflydelse på udskriftsjob med PCL emulering.

Menupunkt	Beskrivelse
Timeout Vent timeout Deaktiveret 15 – 65535	Angiver det tidsrum (i sekunder), som printeren venter på at modtage yderligere data, før den annullerer et udskriftsjob Bemærkninger: <ul style="list-style-type: none"> • 40 sekunder er standardindstillingen. • Vent timeout er kun tilgængelig, når printeren bruger PostScript-emulering. Denne værdi har ingen indflydelse på udskriftsjob med PCL eller PPDS emulering.
Genopret udskrift Fortsæt automatisk Deaktiveret 5 – 255	Lader automatisk printeren genoptage udskrivningen i visse offlinesituationer, når problemet ikke løses inden for det angivne tidsrum Bemærkninger: <ul style="list-style-type: none"> • Standardindstillingen er Deaktiveret. • 5 – 255 er tidsrummet i sekunder.
Genopret udskrift Genopret ved stop Deaktiveret Off (Deaktiveret) Automatisk	Angiver, om printeren genudskriver fastklemte sider Bemærkninger: <ul style="list-style-type: none"> • Standardindstillingen Auto. Printer genudskriver fastklemte sider, medmindre den påkrævede hukommelse til at tilbageholde siden skal bruges til andre printeropgaver. • Slået til indstiller printeren til altid at genudskrive fastklemte sider. • Slået fra indstiller printeren til aldrig at genudskrive fastklemte sider.
Genopret udskrift Beskyt side Deaktiveret Off (Deaktiveret)	Lader printeren udskrive en side, der muligvis ikke ville blive udskrevet under normale omstændigheder Bemærkninger: <ul style="list-style-type: none"> • Standardindstillingen er Slået fra. Indstillingen Slået fra udskriver en delvis side, når der ikke er tilstrækkelig hukommelse til at udskrive hele siden. • Indstillingen Slået til sætter printeren til at behandle hele siden, så hele siden udskrives.
Standardindstillinger Gendan ikke Gendan nu	Printerens indstillinger sættes tilbage til standardindstillingerne Bemærkninger: <ul style="list-style-type: none"> • Standardindstillingen er Gendan ikke. De brugerdefinerede indstillinger bibeholdes ved indstillingen Gendan ikke. • Valg af Gendan returnerer alle printerindstillinger til standardindstillingerne, undtagen netværks-/portindstillingerne. Alle indlæste data i RAM slettes. Indlæste data, der er gemt i flash-hukommelsen eller på en printerharddisk, berøres ikke.

Kopieringsindstillinger

Menupunkt	Beskrivelse
Indhold Tekst/Foto Foto Udskrevet billede Text (Tekst)	Angiver, hvilken type indhold der findes i kopijobbet Bemærkninger: <ul style="list-style-type: none"> • Standardindstillingen er Tekst/Foto. Tekst/Foto bruges, når de originale dokumenter er en blanding af tekst og grafik eller billeder. • Fotografi fortæller, at scanneren skal være ekstra opmærksom på grafik og billeder. Denne indstilling øger den tid, det tager at scanne, men fremhæver en reproduktion af det dynamiske udvalg af toner i det originale dokument. Dette øger mængden af gemte oplysninger. • Udskrevet billede bruges, når jobbet primært består af billeder. Udskrevet billede konverterer billeder til halvtoner. Halvtoner opretter et billede i gråtoner eller farver til udskrivning ved at omdanne det til et mønster med små pletter, der har et begrænset antal farver. • Tekst fremhæver skarp, sort, tekst med høj opløsning mod en ren, hvid baggrund.
Sider (Dupleks) 1-sidet til 1-sidet 1 sidet til 2 sidet 2-sidet til 1-sidet 2 sidet til 2 sidet	Angiver, om et originaldokument er dupleks (2-sidet) eller simpleks (1-sidet), og angiver derefter om kopien skal være dupleks eller simpleks Bemærkninger: <ul style="list-style-type: none"> • 1-sidet til 1-sidet—Den originale side udskrives på en side. Den kopierede side udskrives på den ene side. • 1-sidet til 2-sidet—Den originale side udskrives på en side. Den kopierede side udskrives på begge sider. Hvis f.eks. originalen består af seks ark, er kopien tre ark med udskrivning på begge sider. • 2-sidet til 1-sidet—Den originale side udskrives på begge sider. Den kopierede side udskrives kun på en side. Hvis f.eks. den originale kladde består af tre ark med et billede på hver side af hvert ark, er kopien seks ark, hvor der kun er et billede på en side af hvert ark. • 2-sidet til 2-sidet—Den originale side udskrives på begge sider. Kopien gengiver nøjagtigt originalen.
Papirbespar Off (Deaktiveret) 2 til 1 Stående 2 til 1 Liggende 4 på 1 Stående 4 på 1 Liggende	Tager to eller flere ark fra et originalt dokument og udskrives dem på samme side. Bemærk! Standardindstilling er Off (Slået fra).
Udskriv siderammer Deaktiveret Off (Deaktiveret)	Angiver om der udskrives en kant rundt om papiret ved marginerne. Bemærk! Slået til er standardindstillingen.

Menupunkt	Beskrivelse
Sorter Deaktiveret Off (Deaktiveret)	Denne indstilling holder siderne i et udskriftsjob stakket i rækkefølge, når der udskrives flere kopier af jobbet Bemærk! Slået til er standardindstillingen.
Hæftning Deaktiveret Off (Deaktiveret)	Aktiverer hæftning Bemærk! Standardindstilling er Off (Slået fra).
Original Size (Original størrelse) Letter Legal Executive Folio Statement Universal 4 x 6 tommer 3 x 5 tommer Business Card (Forretningskort) Tilpasset scan.størr. <x> A4 A5 Oficio (Mexico) A6 JIS B5 Bogoriginal Auto Size Sense (Automatisk størrelsesregistrering) Blandet Letter/Legal	Angiver papirstørrelsen på det originale dokument
Kopier til kilde Tray <x> (Skuffe <x>) Enkelt arkføder MP-arkføder Auto størrelsestilpasning	Angiver en papirkilde for kopijob Bemærk! Bakke 1 er standardindstillingen fra fabrikens side.
Skillesider for transparente Deaktiveret Off (Deaktiveret)	Placerer et ark mellem transparenterne Bemærk! Slået til er standardindstillingen.
Separator Sheets (Skillesider) None (Ingen) Between Copies (Mellem kopier) Between Jobs (Mellem job) Between Pages (Mellem sider)	Placerer et ark mellem sider, kopier eller job baseret på den valgte værdi Bemærk! Ingen er standardindstillingen.
Separator Source (Skillesidekilde) Tray <x> (Skuffe <x>) Manuel arkføder Konvolutføder	Angiver en papirkilde

Menupunkt	Beskrivelse
Tonersvæртеgrad 1–9	Angiver kopijobets tonersvæرتningsgrad
Output Bin (Udskriftsbakke) Standard Bin (Standardbakke) Bin <x> (Bakke <x>)	Angiver, hvilken udskriftsbakke der skal modtage kopien
Antal kopier	Angiver antallet af kopier i kopijobbet
Sidehoved/sidefod Top venstre Top venstre Off (Deaktiveret) Dato/klokkeslæt Sidenummer Batesnummer Brugertekst Udskrift til Alle sider Kun første side Alle undtagen første side Indtast brugertekst	Angiver brevhoved/brevfod information på den øverste venstre del af siden Bemærkninger: <ul style="list-style-type: none"> • Fra er standardindstillingen for Top venstre. • "Alle sider" er standardindstillingen for Udskrift til.
Sidehoved/sidefod Top midten Top midten Off (Deaktiveret) Dato/klokkeslæt Sidenummer Batesnummer Brugertekst Udskrift til Alle sider Kun første side Alle undtagen første side Indtast brugertekst	Angiver brevhoved/brevfod information på den midterste del af siden Bemærkninger: <ul style="list-style-type: none"> • Fra er standardindstillingen for Top midten. • "Alle sider" er standardindstillingen for Udskrift til.

Menupunkt	Beskrivelse
<p>Sidehoved/sidefod</p> <p>Top højre</p> <p> Top højre</p> <p> Off (Deaktiveret)</p> <p> Dato/klokkeslæt</p> <p> Sidenummer</p> <p> Batesnummer</p> <p> Brugertekst</p> <p> Udskrift til</p> <p> Alle sider</p> <p> Kun første side</p> <p> Alle undtagen første side</p> <p> Indtast brugertekst</p>	<p>Angiver brevhoved/brevfod information på den øverste højre del af siden</p> <p>Bemærkninger:</p> <ul style="list-style-type: none"> • Fra er standardindstillingen for Top højre. • "Alle sider" er standardindstillingen for Udskrift til.
<p>Sidehoved/sidefod</p> <p>Bund venstre</p> <p> Bund venstre</p> <p> Off (Deaktiveret)</p> <p> Dato/klokkeslæt</p> <p> Sidenummer</p> <p> Batesnummer</p> <p> Brugertekst</p> <p> Udskrift til</p> <p> Alle sider</p> <p> Kun første side</p> <p> Alle undtagen første side</p> <p> Indtast brugertekst</p>	<p>Angiver brevhoved/brevfod information på den nederste venstre del af siden</p> <p>Bemærkninger:</p> <ul style="list-style-type: none"> • Fra er standardindstillingen for Bund venstre. • "Alle sider" er standardindstillingen for Udskrift til.
<p>Sidehoved/sidefod</p> <p>Bund midten</p> <p> Bund midten</p> <p> Off (Deaktiveret)</p> <p> Dato/klokkeslæt</p> <p> Sidenummer</p> <p> Batesnummer</p> <p> Brugertekst</p> <p> Udskrift til</p> <p> Alle sider</p> <p> Kun første side</p> <p> Alle undtagen første side</p> <p> Indtast brugertekst</p>	<p>Angiver brevhoved/brevfod information på bundens midterste del</p> <p>Bemærkninger:</p> <ul style="list-style-type: none"> • Fra er standardindstillingen for Bund midten. • "Alle sider" er standardindstillingen for Udskrift til.

Menupunkt	Beskrivelse
Sidehoved/sidefod Bund højre Bund højre Off (Deaktiveret) Dato/klokkeslæt Sidenummer Batesnummer Brugertekst Udskrift til Alle sider Kun første side Alle undtagen første side Indtast brugertekst	Angiver brevhoved/brevfod information på bundens højre del Bemærkninger: <ul style="list-style-type: none"> • Fra er standardindstillingen for Bund højre. • "Alle sider" er standardindstillingen for Udskrift til.
Overlay Off (Deaktiveret) Fortro. Antal Kladde Haster Custom (Tilpasset)	Angiver overlaytekst, der udskrives på hver side i kopijobbet Bemærk! Standardindstilling er Off (Slået fra).
Brugerdef. overlay	Angiver tilpasset overlaytekst
Tillad prioriterede kopier Deaktiveret Off (Deaktiveret)	Tillad afbrydelse af et udskriftsjob for at kopiere en side eller et dokument Bemærk! Slået til er standardindstillingen.
Custom Job scanning (Scanning af brugerdefineret job) Deaktiveret Off (Deaktiveret)	Lader dig kopiere et dokument, der indeholder blandede papirstørrelser
Genvej til Tillad Gem som Deaktiveret Off (Deaktiveret)	Lader dig gemme brugerdefinerede kopiindstillinger som genveje Bemærk! Slået til er standardindstillingen.
Background Removal (Fjernelse af baggrund) -4 - +4	Justerer, hvor meget baggrund der skal være synlig på en kopi
Auto Center Deaktiveret Off (Deaktiveret)	Lader dig automatisk centrere kopien af siden Bemærk! Standardindstilling er Off (Slået fra).

Menupunkt	Beskrivelse
Farve udfadning Farve udfadning None (Ingen) Rød Grøn Blå Standard rødgrænse 0–255 Standard grøn grænse 0–255 Standard blå grænse 0–255	Angiver hvilken farve der skal fades under kopieringen, og hvor stor eller hvor lille fadningen skal være Bemærkninger: <ul style="list-style-type: none"> • Nej er standard indstillingen for Farvefadning. • 128 er standard indstillingen for hver farve grænse.
Contrast (Kontrast) 0 – 5 Bedst til indhold	Angiver den kontrast, der anvendes til kopieringsjobbet. Bemærk! Standardindstillingen er Bedst til indhold.
Spejlvend billede Deaktiveret Off (Deaktiveret)	Opretter et spejlvendt billede af det originale dokument Bemærk! Standardindstilling er Off (Slået fra).
Negativ billede Deaktiveret Off (Deaktiveret)	Opretter et negativt billede af det originale dokument Bemærk! Standardindstilling er Off (Slået fra).
Shadow Detail (Skyggedetaljer) 0–4	Justerer, hvor meget skygge der skal være synlig på en kopi Bemærk! 0 er standardindstillingen.
Scan edge to edge (Scan kant til kant) Deaktiveret Off (Deaktiveret)	Angiver, om det originale dokument scannes kant til kant inden kopiering Bemærk! Standardindstilling er Off (Slået fra).
Skarphed 0 – 5	Justering af skarpheden af en kopi Bemærk! 3 er standardindstillingen.
Prøvekopi Deaktiveret Off (Deaktiveret)	Laver et prøvetryk af det originale dokument Bemærk! Standardindstilling er Off (Slået fra).

Faxindstillinger, menu

Faxtilstand (Opsætning af analog fax)

I tilstanden Analog Fax Setup (Opsætning af analog fax) sender faxopgaven vha. en telefonlinje.

Generelle faxindstillinger

Menupunkt	Beskrivelse
Fax forside Fax forside Standardindstillingen er Slået fra Standardindstillingen er Slået til Brug aldrig Brug altid Inkluder Til felt Deaktiveret Off (Deaktiveret) Inkluder Fra felt Deaktiveret Off (Deaktiveret) Fra Inkluder Meddelelse felt Deaktiveret Off (Deaktiveret) Message (Meddelelse) Inkluder logo Deaktiveret Off (Deaktiveret) Inkluder Sidefod <x> Sidefod <x>	Konfigurerer fax forside Bemærk! Fra er standardindstillingen for alle Fax forside optioner.
Station Name (Stationsnavn)	Angiver navnet på faxen i printerens
Station Number (Stationsnummer)	Angiver et nummer, der er knyttet til faxen
Station ID (Stations ID) Station Name (Stationsnavn) Station Number (Stationsnummer)	Angiver, hvordan faxen identificeres
Enable Manual Fax (Aktiver Manual Fax) Deaktiveret Off (Deaktiveret)	Indstiller printerens til manuel fax, hvilket kræver en linjedeler og et håndsæt til telefonen Bemærkninger: <ul style="list-style-type: none"> • Anvend en almindelig telefon til at besvare indkommende faxopgaver og til at ringe til et faxnummer. • Tryk på 0 på det numeriske tastatur for at gå direkte til funktionen Manual Fax (Manuel fax).

Menupunkt	Beskrivelse
Memory Use (Hukommelsesbrug) All receive (Alt til modtagelse) Mostly receive (Det meste til modtagelse) Equal (Lige) Mostly sent (Det meste til afsendelse) All send (Alt til afsendelse)	Definerer tildelingen af ikke-flygtig hukommelse mellem sending og modtagelse af fax jobs Bemærkninger: <ul style="list-style-type: none"> • "All receive" (Alt til modtagelse) angiver, at al hukommelse er indstillet til at modtage faxopgaver. • "Mostly receive" (Det meste til modtagelse) angiver, at det meste af hukommelsen er indstillet til at modtage faxopgaver. • Equal (Lige) er standardindstillingen. Equal (Lige) opdeler hukommelsen til afsendelse og modtagelse af faxopgaver i lige mængder. • "Mostly sent" (Det meste til afsendelse) angiver, at det meste af hukommelsen er indstillet til at sende faxopgaver. • "All send" (Alt til afsendelse) angiver, at al hukommelse er indstillet til at sende faxopgaver.
Cancel Faxes (Annuller faxer) Allow (Tillad) Don't Allow (Tillad ikke)	Angiver, om printeren kan annullere faxopgaver Bemærk! Hvis Cancel Faxes (Annuller faxer) ikke er aktiveret, vises det ikke som en option.
Opkalds-id FSK DTMF	Angiver den type opkalds ID, der bruges Bemærk! FSK er standardindstillingen.
Tilsløring af faxnummer Off (Deaktiveret) From left (Fra venstre) From right (Fra højre)	Angiver den retning, cifre tilsløres fra i et udgående faxnummer Bemærk! Nummeret på tilslørede tegn bestemmes af indstillingen "Digits to mask" (Cifre, der tilsløres).
Digits to mask (Cifre, der tilsløres) 0 – 58	Angiver antallet af cifre, der tilsløres i et udgående faxnummer

Fax Send Settings (Indstillinger til faxafsendelse)

Menupunkt	Beskrivelse
Resolution (Opløsning) Standard Fine Super Fine (Superfin) Ultra Fine (Ultrafin)	Angiver kvalitet i dpi (dots per inch). Jo højere opløsning, desto højere udskrivningskvalitet, men det øger faxtransmissionstiden for udgående faxer. Bemærk! Standard er standardindstillingen.

Menupunkt	Beskrivelse
Original Size (Original størrelse) Letter Legal Executive Folio Statement Universal 4 x 6 tommer 3 x 5 tommer Business Card (Forretningskort) Tilpasset scan.størr. <x> A4 A5 Oficio (Mexico) A6 JIS B5 Bogoriginal Auto Size Sense (Automatisk størrelsesregistrering) Blandet Letter/Legal	Angiver papirstørrelsen på det dokument, der scannes Bemærk! Letter er standardindstillingen i USA. A4 er den internationale standardindstilling.
Sider (Dupleks) Off (Deaktiveret) Lang kant Kort kant	Angiver, hvordan tekst og grafik er sat op på siden. Bemærkninger: <ul style="list-style-type: none"> • Standardindstilling er Off (Slået fra). • Lang kant betyder, at siderne indbindes på papirets lange kant (venstre kant til stående og øverste kant til liggende). • Kort kant betyder, at siderne indbindes på papirets korte kant (øverste kant til stående og venstre kant til liggende).
Indhold Text (Tekst) Tekst/Foto Foto	Angiver den indholdstype, der scannes til fax Bemærkninger: <ul style="list-style-type: none"> • Tekst anvendes, når dokumentet mest er tekst. • Standardindstillingen er Tekst/Foto. Tekst/Foto anvendes, når dokumenter mest er tekst eller grafik. • Fotografi anvendes, når originalen er et fotografi i høj kvalitet eller en inkjetudskrift
Tonersværtegrad 1–9	Gør udskriften lysere eller mørkere Bemærk! 5 er standardindstillingen.
Dial Prefix (Opkaldspræfiks)	Der findes et numerisk indtastningsfelt til at indtaste numre
Opkaldsregler Præfiks Præfiksregel <x>	Etablerer en opkaldspræfiksregel

Menupunkt	Beskrivelse
Automatic Redial (Automatisk genopkald) 0 – 9	Angiver det antal gange printeren forsøger at sende faxen til det angivne nummer Bemærk! 5 er standardindstillingen.
Genopkaldsfrekvens 1 – 200	Angiv antallet af minutter mellem genopkald
Behind a PABX (Bag en PABX) Off (Deaktiveret) Deaktiveret	Aktiverer omstillingsbord til blindopkald uden en opkaldstone
Enable ECM (Aktiver ECM) Deaktiveret Off (Deaktiveret)	Aktiverer Error Correction Mode (Fejlkorrektionstilstand) til faxopgaver
Aktiver fax-scanning Deaktiveret Off (Deaktiveret)	Lader dig sende faxer ved at scanne til printeren
Driver til fax Deaktiveret Off (Deaktiveret)	Driveren faxer job, der sendes af printeren
Genvej til Tillad Gem som Deaktiveret Off (Deaktiveret)	Gemmer faxnumre som genvej i printeren
Opkaldstilstand Tone Pulse (Impuls)	Angiver ringetone som enten en tone eller en impuls.
Maks. hastighed 2400 4800 9.600 14.400 33.600	Angiver den maksimale hastighed i baud, som faxer sendes ved
Custom Job scanning (Scanning af brugerdefineret job) Deaktiveret Off (Deaktiveret)	Lader dig scanne et dokument, der indeholder blandede papirstørrelser, til en enkelt fil
Scan Preview (Scanningseksempel) Deaktiveret Off (Deaktiveret)	Angiver, om der skal vises et eksempel på scanningsjob
Background Removal (Fjernelse af baggrund) -4 - +4	Justerer, hvor meget baggrund der skal være synlig på en kopi Bemærk! 0 er standardindstillingen.

Menupunkt	Beskrivelse
Auto Center Deaktiveret Off (Deaktiveret)	Lader dig automatisk centrere faxen på siden Bemærk! Standardindstilling er Off (Slået fra).
Farve udfadning Farve udfadning None (Ingen) Rød Grøn Blå Standard rød grænse 0–255 Standard grøn grænse 0–255 Standard blå grænse 0–255	Angiver hvilken farve der skal fades under fax, og hvor stor eller hvor lille fadningen skal være Bemærkninger: <ul style="list-style-type: none"> • Ingen er standard indstillingen for Farvefadning. • 128 er standard indstillingen for hver farve grænse.
Contrast (Kontrast) Bedst til indhold 0 – 5	Angiver udskriftens kontrast Bemærk! Standardindstillingen er "Bedst til indhold".
Spejlvend billede Deaktiveret Off (Deaktiveret)	Opretter et spejlvendt billede af det originale dokument Bemærk! Standardindstilling er Off (Slået fra).
Negativ billede Deaktiveret Off (Deaktiveret)	Opretter et negativt billede af det originale dokument Bemærk! Standardindstilling er Off (Slået fra).
Shadow Detail (Skyggedetaljer) 0–4	Justerer hvor mange skyggedetaljer, der må være synlige på en fax. Bemærk! 0 er standardindstillingen.
Scan edge to edge (Scan kant til kant) Deaktiveret Off (Deaktiveret)	Angiver, om det originale dokument scannes kant til kant inden det faxes Bemærk! Standardindstilling er Off (Slået fra).
Skarphed 0 – 5	Justering af skarpheden på en fax Bemærk! 3 er standardindstillingen.
Aktiverer scanning af farvefax Standardindstillingen er Slået til Brug aldrig Brug altid Standardindstillingen er Slået fra	Farve fax aktiveret Bemærk! Standardindstillingen er "Slået fra som standard".
Auto konverterer farve faxer til monokrome faxer Deaktiveret Off (Deaktiveret)	Konverterer alle udgående faxer til sort/hvid Bemærk! Slået til er standardindstillingen.

Fax Receive Settings (Indstillinger for faxmodtagelse)

Menupunkt	Beskrivelse
Aktiver modtagelse af fax Deaktiveret Off (Deaktiveret)	Tillader, at faxjob modtages af printeren Bemærk! Slået til er standardindstillingen.
Antal ringetoner før svar 1 – 25	Angiver antal ring, inden svar på et indkommende faxjob Bemærk! 1 er standardindstillingen.
Auto Reduction (Automatisk reduktion) Deaktiveret Off (Deaktiveret)	Skalerer et indkommende faxjob, så det passer til det papir, der er lagt i den tildelte faxkilde Bemærk! Slået til er standardindstillingen.
Paper Source (Papirkilde) Automatisk Tray <x> (Skuffe <x>) MP skuffe	Angiver den valgte papirkilde, som printeren skal bruges til at udskrive en indkommende fax
Output Bin (Udskriftsbakke) Standard Bin (Standardbakke) Bakke 1<x>	Angiver en udskriftsbakke til modtage faxer Bemærk! Tray 1 (Bakke 1) er kun tilgængelig, når finisheren er installeret.
Sider (Dupleks) Deaktiveret Off (Deaktiveret)	Aktiverer dupleksudskrivning (to-sidet udskrivning) til indkommende faxjob
Fax Footer (Faxsidefod) Deaktiveret Off (Deaktiveret)	Udskriver transmissionsoplysninger nederst på hver side fra en modtagen fax Bemærk! Slået til er standardindstillingen.
Maks. hastighed 2400 4800 9.600 14.400 33.600	Angiver den maksimale hastighed i baud, som faxer modtages i
Fax Forwarding (Videresend fax) Forward (Videresend) Print (Udskriv) Print and Forward (Udskriv og Videresend)	Aktiverer videresendelse af modtagne faxer til en anden modtager
Forward to (Videresend til) fax E-mail FTP LDSS eSF	Angiver den modtagertype, som faxer skal videresendes til Bemærk! Dette punkt er kun tilgængeligt fra printerens integrerede webserver.
Forward to Shortcut (Videresend til genvej)	Lader dig indtaste genvejsnummeret, der matcher modtagertypen (Fax, E-mail, FPT, LDSS, eller eSF)

Menupunkt	Beskrivelse
Block No Name Fax (Bloker fax uden navn) Deaktiveret Off (Deaktiveret)	Aktiverer blokering af indkommende faxer fra enheder, hvor der ikke er angivet noget stations ID
Banned Fax List (Liste over uønskede faxer)	Aktiverer liste over uønskede faxer, der er gemt i printeren
Tilbageholdelse af faxer Tilstand for tilbageholdt fax Off (Deaktiveret) Altid aktiveret Manuel Planlagt Plan for tilbageholdelse af faxer	Aktiverer tilbageholdelse af fax, eller i overensstemmelse med en indstillet tidsplan Bemærk! Standardindstilling er Off (Slået fra).
Hæftning Deaktiveret Off (Deaktiveret)	Angiver standardhæfteindstillingen til den tilsluttede finisher Bemærk! Det er kun indstillinger, der er knyttet til den installerede finisher, der vises.

Fax Log Settings (Indstillinger af faxlog)

Menupunkt	Beskrivelse
Overførselslog Print log (Udskriv log) Do not print log (Udskriv ikke log) Print only for error (Udskriv kun ved fejl)	Aktiverer udskrivning af en transmissionslog efter hvert faxjob
Log over fejl ved modtagelse Print Never (Udskriv aldrig) Print on Error (Udskriv ved fejl)	Aktiverer udskrivning af en modtagelsesfejllog efterfulgt af en modtagelsesfejl
Auto Print Logs (Automatisk udskrivning af logfiler) Deaktiveret Off (Deaktiveret)	Aktiverer automatisk udskrivning af faxlogfiler Bemærk! Logfiler udskrives efter hver 200 job.
Log Paper Source (Papirkilde til logfil) Tray <x> (Skuffe <x>) Manuel arkføder	Vælger papirkilden, der skal anvendes til udskrivning af logfiler
Logs Display (Skærm med logfiler) Eksternt stationsnavn Dialed Number (Opkaldt nummer)	Angiver, om de udskrevne logfiler skal vise det opkaldte nummer eller det returnerede stationsnavn
Aktiver joblog Deaktiveret Off (Deaktiveret)	Aktiverer adgang til faxjoblog
Aktiver opkaldslog Deaktiveret Off (Deaktiveret)	Aktiverer adgang til faxopkaldslog

Menupunkt	Beskrivelse
Log Output Bin (Udskriftsbakke til log) Standard Bin (Standardbakke) Bin <x> (Bakke <x>)	Angiver udskriftsbakken, hvor faxlogfiler udskrives

Speaker Settings (Højtalerindstillinger)

Menupunkt	Beskrivelse
Højtalertilstand Always Off (Altid slået fra) Aktiveret indtil tilsluttet Altid aktiveret	Bemærkninger: <ul style="list-style-type: none"> Always Off (Altid slået fra) slår højtaleren fra. Til indtil forbundet er standardindstillingen. Højtaleren er slået til og udsender en lyd, indtil der er oprettet forbindelse. Always On (Altid slået til) slår højtaleren til.
Højtalerlydstyrke High (Høj) Low (Lav)	Kontrollerer lydstyrken Bemærk! Standardindstillingen er High (Høj).
Ringer Volume (Ringestyrke) Deaktiveret Off (Deaktiveret)	Kontrollerer faxhøjtalerens ringelydstyrke Bemærk! Slået til er standardindstillingen.

Distinctive Rings (Bestemte ringemønstre)

Menupunkt	Beskrivelse
Enkelt opkald Deaktiveret Off (Deaktiveret)	Besvarer opkald med et ring Bemærk! Slået til er standardindstillingen.
Dobbelt opkald Deaktiveret Off (Deaktiveret)	Besvarer opkald med dobbeltring Bemærk! Slået til er standardindstillingen.
Triple Ring (Tredobbeltring) Deaktiveret Off (Deaktiveret)	Opkald med tredobbeltringning, ringer i et mønster med tredobbeltringning Bemærk! Slået til er standardindstillingen.

Menuen Fax tilstand (Fax Server opsætning)

Faxservertilstanden sender faxjobbet til en faxserver for transmission.

Opsætning af faxserver

Menupunkt	Beskrivelse
Format for Til Reply Address (Svaradresse) Emne Message (Meddelelse)	Lader dig indtaste oplysninger ved hjælp af det virtuelle tastatur på printerens berøringsskærm

Menupunkt	Beskrivelse
Primary SMTP Gateway (Primær SMTP gateway)	Angiver oplysninger om SMTP serverport Bemærk! 25 er standard SMTP gatewayport.
Secondary SMTP Gateway (Sekundær SMTP gateway)	Angiver oplysninger om SMTP serverport Bemærk! 25 er standard SMTP gatewayport.
Image Format (Billedformat) PDF (.pdf) XPS (.xps) TIFF (.tif)	Angiver billedtypen til scan til fax
Indhold Text (Tekst) Tekst/Foto Foto	Angiver den indholdstype, der scannes til fax Bemærkninger: <ul style="list-style-type: none"> • Tekst anvendes, når dokumentet mest er tekst. • Standardindstillingen er Tekst/Foto. Tekst/Foto anvendes, når dokumenter mest er tekst eller grafik. • Fotografi anvendes, når originalen er et fotografi i høj kvalitet eller en inkjetudskrift
Faxopløsning Standard Fine Super Fine (Superfin) Ultra Fine (Ultrafin)	Angiver opløsningsniveauet til scan til fax
Tonersværtegrad 1–9	Gør udskriften lysere eller mørkere Bemærk! 5 er fabriksindstillingen.
Orientering Stående Liggende	Angiver retningen på det scannede billede

Menupunkt	Beskrivelse
Original Size (Original størrelse) Letter Legal Executive Folio Statement Universal 4 x 6 tommer 3 x 5 tommer Business Card (Forretningskort) Tilpasset scan.størr. <x> A4 A5 Oficio (Mexico) A6 JIS B5 Bogoriginal Auto Size Sense (Automatisk størrelsesregistrering) Blandet Letter/Legal	Angiver papirstørrelsen på det dokument, der scannes Bemærk! Letter er standardindstillingen i USA. A4 er den internationale standardindstilling.
Anvend flersidet TIFF Deaktiveret Off (Deaktiveret)	Vælg mellem enkeltsidede TIFF filer og flersidede TIFF filer. Til et flersidet scan til faxjob oprettes der enten en TIFF fil, der indeholder alle siderne, eller flere TIFF filer, der indeholder en fil for hver side i jobbet. Bemærkninger: <ul style="list-style-type: none"> • Slået til er standardindstillingen. • Dette menupunkt gælder for alle scanningsfunktioner.
Aktiver analog modtagelse Deaktiveret Off (Deaktiveret)	Aktiver analog modtagelse af fax Bemærk! Standardindstilling er Off (Slået fra).

Menuen E-mail indstillinger

Menupunkt	Beskrivelse
E-mail Server Setup (Opsætning af e-mail server) Emne Message (Meddelelse)	Angiver oplysninger om e-mail server Bemærk! Meddelelsesfeltet kan maks. indeholde 512 tegn.
E-mail Server Setup (Opsætning af e-mail server) Send mig en kopi Vises aldrig Standardindstillingen er Slået til Standardindstillingen er Slået fra Altid aktiveret	Sender en kopi af e-mailen tilbage til e-mailens ophavsmand

Menupunkt	Beskrivelse
E-mail Server Setup (Opsætning af e-mail server) Maks. e-mail størrelse 0 – 65535 kB	Angiver den maksimale e-mail størrelse i kilobyte Bemærk! E-mail over den angivne størrelse er ikke sendt.
E-mail Server Setup (Opsætning af e-mail server) Fejlmeddelelse om størrelse	Sender en meddelelse, når en e-mail er større end den konfigurerede størrelsesgrænse
E-mail Server Setup (Opsætning af e-mail server) Grænse for destinationer	Sender kun en e-mail, når adressen indeholder domænenavn, f.eks. virksomhedens domænenavn Bemærkninger: <ul style="list-style-type: none"> • E-mail kan kun sendes til det angivne domæne. • Grænsen er et domæne.
E-mail Server Setup (Opsætning af e-mail server) Indstilling af web-link Server Login Adgangskode Sti Basisfilnavn Weblink	Definerer stinavnet Bemærk! Definerer stien. F.eks.: /bibliotek/sti Følgende tegn eller symboler er ugyldige indgange til et stinavn: * : ? < > .
Format PDF (.pdf) Sikker PDF TIFF (.tif) JPEG (.jpg) XPS (.xps)	Angiver filformatet
PDF version 1.2 – 1.6	Indstiller versionen på den PDF fil, der scannes til e-mail Bemærk! Standardindstillingen er 1.5.
Indhold Tekst/Foto Foto Text (Tekst)	Angiver den indholdstype, der scannes til e-mail Bemærkninger: <ul style="list-style-type: none"> • Standardindstillingen er Tekst/Foto. Tekst/Foto anvendes, når dokumenter mest er tekst eller grafik. • Fotografi anvendes, når originalen er et fotografi i høj kvalitet eller en inkjetudskrift • Tekst anvendes, når dokumentet mest er tekst.
Color Grå Color	Angiver, om jobbet skal udskrives i gråtoner eller i farver Bemærk! Standardindstillingen er Grå.

Menupunkt	Beskrivelse
Resolution (Opløsning) 75 150 200 300 400 600	Angiver, hvor mange punkter pr. tomme (dpi), der scannes Bemærk! Standardindstillingen er 150 dpi.
Tonersværtegrad 1–9	Gør udskriften lysere eller mørkere Bemærk! 5 er standardindstillingen.
Orientering Stående Liggende	Angiver retningen på det scannede billede Bemærk! Standardindstillingen er Stående.
Original Size (Original størrelse) Letter Legal Executive Folio Statement Universal 4 x 6 tommer 3 x 5 tommer Business Card (Forretningskort) Tilpasset scan.størr. <x> A4 A5 Oficio (Mexico) A6 JIS B5 Bogoriginal Auto Size Sense (Automatisk størrelsesregistrering) Blandet Letter/Legal	Angiver papirstørrelsen på det dokument, der scannes Bemærk! Letter er standardindstillingen i USA. A4 er den internationale standardindstilling.
Sider (Dupleks) Off (Deaktiveret) Lang kant Kort kant	Angiver, hvordan tekst og grafik er sat op på siden. Bemærkninger: <ul style="list-style-type: none"> • Standardindstilling er Off (Slået fra). • Lang kant betyder, at siderne indbindes på papirets lange kant (venstre kant til stående og øverste kant til liggende). • Kort kant betyder, at siderne indbindes på papirets korte kant (øverste kant til stående og venstre kant til liggende).

Menupunkt	Beskrivelse
JPEG kvalitet Bedst til indhold 5 – 90	Indstiller kvaliteten på et JPEG foto i forhold til filstørrelsen og billedkvaliteten Bemærkninger: <ul style="list-style-type: none"> • Standardindstillingen er "Bedst til indhold". • 5 reducerer filstørrelsen, men billedkvaliteten forringes. • 90 leverer den bedste billedkvalitet, men filstørrelsen er meget stor. • Dette menupunkt gælder for alle scanningsfunktioner.
E-mail-billeder sendt som Bilag Weblink	Angiver, hvordan billederne sendes Bemærk! Standardindstillingen er Vedhæftet fil.
Anvend flersidet TIFF Deaktiveret Off (Deaktiveret)	Vælg mellem enkelt-sidede TIFF filer og flersidede TIFF filer. Til en flersidet scanning til e-mail oprettes enten en TIFF fil, der indeholder alle siderne, eller flere TIFF filer, der indeholder en fil for hver side i jobbet. Bemærkninger: <ul style="list-style-type: none"> • Slået til er standardindstillingen. • Dette menupunkt gælder for alle scanningsfunktioner.
Overførselslog Print log (Udskriv log) Do not print log (Udskriv ikke log) Print only for error (Udskriv kun ved fejl)	Angiver, om der skal udskrives transmissionslog Bemærk! Standardindstillingen er "Udskriv log".
Log Paper Source (Papirkilde til logfil) Tray <x> (Skuffe <x>) Manuel arkføder Manuel konv. MP Feeder (MP arkføder)	Angiver en papirkilde til udskrivning af logfiler til e-mail Bemærk! Bakke 1 er standardindstillingen fra fabrikkens side.
Log Output Bin (Udskriftsbakke til log) Standard Bin (Standardbakke) Bin <x> (Bakke <x>)	Angiver en udskriftsbakke til den udskrevne logfil til e-mail
E-mail bit dybde 8 bit 1 bit	Aktiverer Tekst/Foto, så den har mindre filstørrelser, ved hjælp af 1-bit-billeder, hvor Farve er indstillet til Slået fra. Bemærk! Standardindstillingen er 8 bit.
Custom Job scanning (Scanning af brugerdefineret job) Deaktiveret Off (Deaktiveret)	Lader dig scanne et dokument, der indeholder blandede papirstørrelser, til et enkelt job

Menupunkt	Beskrivelse
Scan Preview (Scanningseksempel) Deaktiveret Off (Deaktiveret)	Angiver, om der skal vises et eksempel på scanningssjob Bemærk! Standardindstilling er Off (Slået fra).
Genvej til Tillad Gem som Deaktiveret Off (Deaktiveret)	Lader dig gemme e-mail adresser som genveje Bemærkninger: <ul style="list-style-type: none"> • Standardindstilling er Off (Slået fra). • Når den er slået fra, vises knappen Gem som genvej ikke i skærbilledet E-mail destination.
Background Removal (Fjernelse af baggrund) -4 - +4	Justerer andelen af synlig baggrund på et scannet billede Bemærk! 0 er standardindstillingen.
Auto centrer Deaktiveret Off (Deaktiveret)	Lader dig automatisk centrere kopien af siden Bemærk! Standardindstilling er Off (Slået fra).
Farve udfadning Farve udfadning None (Ingen) Rød Grøn Blå Standard rød grænse 0–255 Standard grøn grænse 0–255 Standard blå grænse 0–255	Angiver hvilken farve der skal fades under scanningen, og hvor stor eller hvor lille fadningen skal være Bemærkninger: <ul style="list-style-type: none"> • Ingen er standard indstillingen for Farvefadning. • 128 er standard indstillingen for hver farve grænse.
Contrast (Kontrast) 0 – 5 Bedst til indhold	Angiver udskriftens kontrast Bemærk! Standardindstillingen er "Bedst til indhold".
Spejlvend billede Deaktiveret Off (Deaktiveret)	Opretter et spejlvendt billede af det originale dokument Bemærk! Standardindstilling er Off (Slået fra).
Negativ billede Deaktiveret Off (Deaktiveret)	Opretter et negativt billede af det originale dokument Bemærk! Standardindstilling er Off (Slået fra).
Shadow Detail (Skyggedetaljer) 0–4	Justerer hvor mange skyggedetaljer, der må være synlige på et scannet billede. Bemærk! 0 er standardindstillingen.
Scan edge to edge (Scan kant til kant) Deaktiveret Off (Deaktiveret)	Angiver, om det originale dokument scannes kant til kant Bemærk! Standardindstilling er Off (Slået fra).

Menupunkt	Beskrivelse
Skarphed 0 – 5	Justerer skarpheden for et scannet billede Bemærk! 3 er standardindstillingen.
Use cc:/bcc: Deaktiveret Off (Deaktiveret)	Aktiverer brugen af cc: og bcc: felter Bemærk! Standardindstilling er Off (Slået fra).

Menuen FTP Settings (FTP indstillinger)

Menupunkt	Beskrivelse
Format PDF (.pdf) Sikker PDF TIFF (.tif) JPEG (.jpg) XPS (.xps)	Angiver FTP filformatet Bemærk! Standardindstillingen er PDF (.pdf).
PDF version 1.2 – 1.6	Indstiller PDF filens versionsniveau for FTP Bemærk! Standardindstillingen er 1.5.
Indhold Tekst/Foto Foto Text (Tekst)	Angiver den indholdstype, der scannes til FTP Bemærkninger: <ul style="list-style-type: none"> • Standardindstillingen er Tekst/Foto. Tekst/Foto anvendes, når dokumenter mest er tekst eller grafik. • Fotografi anvendes, når originalen er et fotografi i høj kvalitet eller en inkjetudskrift • Tekst anvendes, når dokumentet mest er tekst.
Color Grå Color	Angiver, om jobbet skal udskrives i gråtoner eller i farver Bemærk! Standardindstillingen er Grå.
Resolution (Opløsning) 75 150 200 300 400 600	Angiver, hvor mange punkter pr. tomme (dpi), der scannes Bemærk! Standardindstillingen er 150 dpi.
Tonersværtegrad 1–9	Gør udskriften lysere eller mørkere Bemærk! 5 er standardindstillingen.
Orientering Stående Liggende	Angiver retningen på det scannede billede Bemærk! Standardindstillingen er Stående.

Menupunkt	Beskrivelse
<p>Original Size (Original størrelse)</p> <ul style="list-style-type: none"> Letter Legal Executive Folio Statement Universal 4 x 6 tommer 3 x 5 tommer Business Card (Forretningskort) Tilpasset scan.størr. <x> A4 A5 Oficio (Mexico) A6 JIS B5 Bogoriginal Auto Size Sense (Automatisk størrelsesregistrering) Blandet Letter/Legal 	<p>Angiver papirstørrelsen på det dokument, der scannes</p> <p>Bemærk! Letter er standardindstillingen i USA. A4 er den internationale standardindstilling.</p>
<p>Sider (Dupleks)</p> <ul style="list-style-type: none"> Off (Deaktiveret) Lang kant Kort kant 	<p>Angiver, hvordan tekst og grafik er sat op på siden.</p> <p>Bemærkninger:</p> <ul style="list-style-type: none"> • Standardindstilling er Off (Slået fra). • Lang kant betyder, at siderne indbindes på papirets lange kant (venstre kant til stående og øverste kant til liggende). • Kort kant betyder, at siderne indbindes på papirets korte kant (øverste kant til stående og venstre kant til liggende).
<p>JPEG kvalitet</p> <ul style="list-style-type: none"> Bedst til indhold 5 – 90 	<p>Indstiller kvaliteten på et JPEG foto i forhold til filstørrelsen og billedkvaliteten</p> <p>Bemærkninger:</p> <ul style="list-style-type: none"> • Standardindstillingen er "Bedst til indhold". • 5 reducerer filstørrelsen, men billedkvaliteten forringes. • 90 leverer den bedste billedkvalitet, men filstørrelsen er meget stor. • Dette menupunkt gælder for alle scanningsfunktioner.
<p>Anvend flersidet TIFF</p> <ul style="list-style-type: none"> Deaktiveret Off (Deaktiveret) 	<p>Vælg mellem enkeltsidede TIFF filer og flersidede TIFF filer. Til en flersidet scanning til FTP job oprettes enten en TIFF fil, der indeholder alle siderne, eller flere TIFF filer, der indeholder en fil for hver side i jobbet.</p> <p>Bemærkninger:</p> <ul style="list-style-type: none"> • Slået til er standardindstillingen. • Dette menupunkt gælder for alle scanningsfunktioner.

Menupunkt	Beskrivelse
Overførselslog Print log (Udskriv log) Do not print log (Udskriv ikke log) Print only for error (Udskriv kun ved fejl)	Angiver, om der skal udskrives transmissionslog Bemærk! Standardindstillingen er "Udskriv log".
Log Paper Source (Papirkilde til logfil) Tray <x> (Skuffe <x>) Manuel arkføder Manuel konv. MP Feeder (MP arkføder)	Angiver en papirkilde til FTP logfiler Bemærk! Bakke 1 er standardindstillingen fra fabrikkens side.
Log Output Bin (Udskriftsbakke til log) Standard Bin (Standardbakke) Bin <x> (Bakke <x>)	Angiver en udskriftsbakke til FTP logfil
FTP bit dybde 8 bit 1 bit	Aktiverer Tekst/Foto, så den har mindre filstørrelser, ved hjælp af 1-bit billeder, hvor Farve er indstillet til Slået fra Bemærk! Standardindstillingen er 8 bit.
Basisfilnavn	Lader dig angive et basisfilnavn
Scanning af brugerdefineret job Deaktiveret Off (Deaktiveret)	Lader dig scanne et dokument, der indeholder blandede papirstørrelser, til et enkelt job
Scan Preview (Scanningseksempel) Deaktiveret Off (Deaktiveret)	Angiver, om der skal vises et eksempel på scanningsjob Bemærk! Standardindstillingen er Off (Slået fra).
Genvej til Tillad Gem som Deaktiveret Off (Deaktiveret)	Aktiverer oprettelse af genvej til FTP adresser Bemærk! Slået til er standardindstillingen.
Background Removal (Fjernelse af baggrund) -4 - +4	Justerer, hvor meget baggrund der skal være synlig på en kopi Bemærk! 0 er standardindstillingen.
Auto centrer Deaktiveret Off (Deaktiveret)	Lader dig automatisk centrere kopien af siden Bemærk! Standardindstillingen er Off (Slået fra).
Farve udfadning Farve udfadning None (Ingen) Rød Grøn Blå Standard rød grænse 0–255 Standard grøn grænse 0–255 Standard blå grænse 0–255	Angiver hvilken farve der skal fades under scanningen, og hvor stor eller hvor lille fadningen skal være Bemærkninger: <ul style="list-style-type: none"> Ingen er standard indstillingen for Farvefadning. 128 er standard indstillingen for hver farve grænse.

Menupunkt	Beskrivelse
Contrast (Kontrast) 0 – 5 Bedst til indhold	Angiver udskriftens kontrast Bemærk! Standardindstillingen er "Bedst til indhold".
Spejlvend billede Deaktiveret Off (Deaktiveret)	Opretter et spejlvendt billede af det originale dokument Bemærk! Standardindstillingen er Off (Slået fra).
Negativ billede Deaktiveret Off (Deaktiveret)	Opretter et negativt billede af det originale dokument Bemærk! Standardindstillingen er Off (Slået fra).
Shadow Detail (Skyggedetaljer) 0–4	Justerer hvor mange skyggedetaljer, der må være synlige på et scannet billede. Bemærk! 0 er standardindstillingen.
Scan edge to edge (Scan kant til kant) Deaktiveret Off (Deaktiveret)	Angiver, om det originale dokument scannes kant til kant Bemærk! Standardindstillingen er Off (Slået fra).
Skarphed 0 – 5	Justerer skarpheden for et scannet billede Bemærk! 3 er standardindstillingen.

Flash Drive-menu

Scan Settings (Scanningsindstillinger)

Menupunkt	Beskrivelse
Format PDF (.pdf) Sikker PDF TIFF (.tif) JPEG (.jpg) XPS (.xps)	Angiver filformatet
PDF version 1.2 – 1.6	Indstiller versionen på den PDF fil, der scannes til USB Bemærk! Standardindstillingen er 1.5.
Indhold Tekst/Foto Foto Text (Tekst)	Angiver den indholdstype, der scannes til USB Bemærkninger: <ul style="list-style-type: none"> • Standardindstillingen er Tekst/Foto. Tekst/Foto anvendes, når dokumenter mest er tekst eller grafik. • Fotografi anvendes, når originalen er et fotografi i høj kvalitet eller en inkjetudskrift • Tekst anvendes, når dokumentet mest er tekst.
Color Grå Color	Angiver, om jobbet skal udskrives i gråtoner eller i farver Bemærk! Standardindstillingen er Grå.

Menupunkt	Beskrivelse
Resolution (Opløsning) 75 150 200 300 400 600	Angiver, hvor mange punkter pr. tomme (dpi), der scannes Bemærk! Standardindstillingen er 150 dpi.
Tonersvæртеgrad 1–9	Gør udskriften lysere eller mørkere Bemærk! 5 er standardindstillingen.
Orientering Stående Liggende	Angiver retningen på det scannede billede Bemærk! Standardindstillingen er Stående.
Original Size (Original størrelse) Letter Legal Executive Folio Statement Universal 4 x 6 tommer 3 x 5 tommer Business Card (Forretningskort) Tilpasset scan.størr. <x> A4 A5 Oficio (Mexico) A6 JIS B5 Bogoriginal Auto Size Sense (Automatisk størrelsesregistrering) Blandet Letter/Legal	Angiver papirstørrelsen på det dokument, der scannes Bemærk! Letter er standardindstillingen i USA. A4 er den internationale standardindstilling.
Sider (Dupleks) Off (Deaktiveret) Lang kant Kort kant	Angiver, hvordan tekst og grafik er sat op på siden. Bemærkninger: <ul style="list-style-type: none"> • Standardindstilling er Off (Slået fra). • Lang kant betyder, at siderne indbindes på papirets lange kant (venstre kant til stående og øverste kant til liggende). • Kort kant betyder, at siderne indbindes på papirets korte kant (øverste kant til stående og venstre kant til liggende).

Menupunkt	Beskrivelse
Foto JPEG kvalitet 5 – 90	Indstiller kvaliteten på et JPEG foto i forhold til filstørrelsen og billedkvaliteten Bemærkninger: <ul style="list-style-type: none"> • Standardindstillingen er 50. • 5 reducerer filstørrelsen, men billedkvaliteten forringes. • 90 leverer den bedste billedkvalitet, men filstørrelsen er meget stor. • Dette menupunkt gælder for alle scanningsfunktioner.
JPEG kvalitet Bedst til indhold 5 – 90	Indstiller kvaliteten for et JPEG tekstbillede eller tekst/fotobillede i forhold til filstørrelse og billedkvaliteten. Bemærkninger: <ul style="list-style-type: none"> • Standardindstillingen er "Bedst til indhold". • 5 reducerer filstørrelsen, men billedkvaliteten forringes. • 90 leverer den bedste billedkvalitet, men filstørrelsen er meget stor. • Dette menupunkt gælder for Tekst, Tekst/Foto og alle scanningsfunktioner.
Anvend flersidet TIFF Deaktiveret Off (Deaktiveret)	Vælg mellem enkelsidede TIFF filer og flersidede TIFF filer. Til en flersidet scanning til USB job oprettes enten en TIFF fil, der indeholder alle siderne, eller flere TIFF filer, der indeholder en fil for hver side i jobbet. Bemærkninger: <ul style="list-style-type: none"> • Slået til er standardindstillingen. • Dette menupunkt gælder for alle scanningsfunktioner.
Scanners bitdybde 8 bit 1 bit	Aktiverer Tekst/Foto, så den har mindre filstørrelser, ved hjælp af 1-bit billeder, hvor Farve er indstillet til Slået fra Bemærk! Standardindstillingen er 8 bit.
Basisfilnavn	Lader dig angive et basisfilnavn
Custom Job scanning (Scanning af brugerdefineret job) Off (Deaktiveret) Deaktiveret	Lader dig scanne et dokument, der indeholder blandede papirstørrelser, til et enkelt job
Scan Preview (Scanningseksempel) Deaktiveret Off (Deaktiveret)	Angiver, om der skal vises et eksempel på scanningsjob Bemærk! Standardindstillingen er Off (Slået fra).
Background Removal (Fjernelse af baggrund) -4 - +4	Justerer, hvor meget baggrund der skal være synlig på en kopi Bemærk! 0 er standardindstillingen.
Auto centrer Deaktiveret Off (Deaktiveret)	Lader dig automatisk centrere kopien af siden Bemærk! Standardindstillingen er Off (Slået fra).

Menupunkt	Beskrivelse
Farve udfadning Farve udfadning None (Ingen) Rød Grøn Blå Standard rød grænse 0–255 Standard grøn grænse 0–255 Standard blå grænse 0–255	Angiver hvilken farve der skal fades under scanningen, og hvor stor eller hvor lille fadningen skal være Bemærkninger: <ul style="list-style-type: none"> • Ingen er standard indstillingen for Farvefadning. • 128 er standard indstillingen for hver farve grænse.
Contrast (Kontrast) 0 – 5 Bedst til indhold	Angiver udskriftens kontrast Bemærk! Standardindstillingen er "Bedst til indhold".
Spejlvend billede Deaktiveret Off (Deaktiveret)	Opretter et spejlvendt billede af det originale dokument Bemærk! Standardindstilling er Off (Slået fra).
Negativ billede Deaktiveret Off (Deaktiveret)	Opretter et negativt billede af det originale dokument Bemærk! Standardindstilling er Off (Slået fra).
Shadow Detail (Skyggedetaljer) 0–4	Justerer hvor mange skyggedetaljer, der må være synlige på et scannet billede. Bemærk! 0 er standardindstillingen.
Scan edge to edge (Scan kant til kant) Deaktiveret Off (Deaktiveret)	Angiver, om det originale dokument scannes kant til kant Bemærk! Standardindstilling er Off (Slået fra).
Skarphed 0 – 5	justere skarphed for et scannet billede Bemærk! 3 er standardindstillingen.

Udskriftsindstillinger

Menupunkt	Beskrivelse
Copies (Kopier)	Angiv antal kopier, der skal udskrives.
Paper Source (Papirkilde) Tray <x> (Skuffe <x>) MP Feeder (MP arkføder) Manuel papir Manuel konv.føder	Angiver den valgte papirkilde, som printeren skal bruges til at udskrive fra flash-drevet

Menupunkt	Beskrivelse
Sorter Fra (1,1,1,2,2,2) Til (1,2,1,2,1,2)	Holder siderne i et udskriftsjob stakket i rækkefølge, når der udskrives flere kopier Bemærkninger: <ul style="list-style-type: none"> • Standardindstillingen er Slået fra. Der sorteres ingen sider. • Indstillingen On (Slået til) stakker udskriftsjobbet i rækkefølge.
Sider (Dupleks) Deaktiveret Off (Deaktiveret)	Aktiverer dupleksudskrivning (to-sidet udskrivning)
Hæftning Deaktiveret Off (Deaktiveret)	Aktiverer hæftning Bemærk! Standardindstillingen er Off (Slået fra).
Dupleksindbinding Long Edge (Lang kant) Short Edge (Kort kant)	Angiver den måde, dupleksudskrevne sider bindes på, og hvordan udskrivning på arkets bagside vender i forhold til udskrivningen på forsiden. Bemærkninger: <ul style="list-style-type: none"> • Lang kant er standardindstillingen. • Lang kant angiver, at indbindingen skal være i venstre kant på stående sider og i øverste kant på liggende sider. • Kort kant angiver, at indbindingen skal være i den øverste kant på stående sider og i venstre kant på liggende sider.
Orientering Automatisk Stående Liggende	Angiver retningen på udskriftsjob Bemærk! Standardindstillingen Auto.
N-up (sider/side) Off (Deaktiveret) 2 Up (2 uddelingskopier) 3 Up (3 uddelingskopier) 4 Up (4 uddelingskopier) 6 Up (6 uddelingskopier) 9 Up (9 uddelingskopier) 12 Up (12 uddelingskopier) 16 Up (16 uddelingskopier)	Angiver, at flere sidebilleder skal udskrives på samme side af et stykke papir. Dette kaldes også N-up eller Papirbesparelse. Bemærkninger: <ul style="list-style-type: none"> • Standardindstillingen er Off (Slået fra). • Antallet angiver det antal sidebilleder, der udskrives pr. side.
N-op kant None (Ingen) Solid (Udfyldt)	Udskriv en ramme om hvert sidebillede når der bruges N- op Bemærk! Ingen er standardindstillingen.
N-op orden Horizontal (Vandret) Reverse Horizontal (Omvendt, vandret) Reverse Vertical (Omvendt, lodret) Vertical (Lodret)	Specificerer antallet af flersidet- sidebilleder når der bruges N-op (sider-side) Bemærkninger: <ul style="list-style-type: none"> • Deaktiveret er standardindstillingen. • Placeringen afhænger af antallet af billeder, og om billederne har retningen stående eller liggende.

Menupunkt	Beskrivelse
Separator Sheets (Skillesider) None (Ingen) Between Copies (Mellem kopier) Between Jobs (Mellem job) Between Pages (Mellem sider)	Placerer et ark mellem sider, kopier eller job baseret på den valgte værdi Bemærk! Ingen er standardindstillingen.
Separator Source (Skillesidekilde) Tray <x> (Skuffe <x>) Manuel arkføder Konvolutføder	Angiver en papirkilde
Blank Pages (Tomme sider) Do Not Print (Udskriv ikke) Print (Udskriv)	Angiver, om der skal indsættes tomme sider i et udskriftsjob Bemærk! Standardindstillingen er Do Not Print (Udskriv ikke).

Udskriv indstillinger

Menuen Opsætning

Menupunkt	Beskrivelse
Printersprog PCL emulering PS emulering	Bestemmer printerens standardsprog Bemærkninger: <ul style="list-style-type: none"> • PCL emulering benytter en PCL fortolker til at behandle udskriftsjob. PostScript-emulering benytter en PS-fortolker til at behandle udskriftsjob. • Fabriksstandardsproget er PCL Emulation. • Indstilling af et standardprintersprog forhindrer ikke et program i at sende udskriftsjob, der bruger andre sprog.
Job der venter Aktiveret Deaktiveret	Angiver om udskriftsjob skal fjernes fra printer køen, hvis de kræver utilgængelige printeroptioner eller brugerindstillinger. De bliver gemt i en separat printer kø, så andre job udskrives normalt. Når den manglende information/eller optioner er tilstede, vil de gemte job blive udskrevet. Bemærkninger: <ul style="list-style-type: none"> • Standardindstilling er Slået fra. • Dette menupunkt vises kun, hvis der er installeret en printerharddisk. Dette krav sikrer at gemte job ikke slettes hvis printeren mister strømmen.

Menupunkt	Beskrivelse
Udskriftsområde Normal Hele siden	Angiver det logiske og fysiske udskriftsområde Bemærkninger: <ul style="list-style-type: none"> • Denne menu vises ikke hvis kant til kant er aktiveret i printerens opsætningsmenu. • Normal er standardindstillingen. Hvis der udskrives data uden for det udskriftsområde, som er defineret via indstillingen Normal, afskærer printeren billedet ved kanten. • Indstillingen Hele siden giver mulighed for at flytte billedet uden for det udskriftsområde, som er defineret via indstillingen Normal, hvor printeren afskærer billedet ved kanten. • Indstillingen hele siden har kun indflydelse på de sider, som udskrives ved hjælp af PCL 5e fortolkeren. Indstillingen har ikke indflydelse på de sider, som udskrives ved hjælp af PCL XL, PPDS eller PostScript fortolkeren.
Indlæs til RAM Flash Disk	Angiver lagringsdestinationen for indlæste data Bemærkninger: <ul style="list-style-type: none"> • Standardindstillingen er RAM. • Hvis indlæste data lagres i flash-hukommelse eller på en printerharddisk, lagres de permanent. De indlæste data bliver liggende i flash-hukommelsen eller på harddisken, selvom printeren slukkes. • Data lagres kun midlertidigt i RAM. • Dette menupunkt vises kun, hvis der er installeret en flash option eller en harddisk option.
Jobstatistik Aktiveret Deaktiveret	Angiver, om printeren skal gemme statistiske oplysninger om de seneste udskriftsjob på harddisken Bemærkninger: <ul style="list-style-type: none"> • Standardindstillingen er slået fra. Indstillingen Slået fra betyder, at printeren ikke gemmer jobstatistikker. • Statistikkerne indeholder oplysninger om udskriftsfejl, udskrivningstiden, jobstørrelse i byte, den påkrævede papirstørrelse og -type, det samlede antal udskrevne sider og samlede antal kopier. • Jobstatistik er kun tilgængelig, når en printerharddisk er installeret og fungerer korrekt. Harddisken må ikke være læse-/skrivebeskyttet eller skrivebeskyttet. Jobbufferstørrelsen bør ikke indstilles til 100 %. • Ændring af denne indstilling på kontrolpanelet og derefter afslutning af menuerne får printeren til at genstarte. Menuvalget opdateres.
Spar ressourcer Aktiveret Deaktiveret	Angiver, hvordan printeren skal håndtere midlertidigt indlæste data, såsom fonte og makroer, der er gemt i RAM, når printeren modtager et job, som kræver mere hukommelse, end der er tilgængeligt. Bemærkninger: <ul style="list-style-type: none"> • Standardindstillingen er slået fra. Med indstillingen slået fra bevarer printeren kun indlæste data, indtil hukommelsen skal bruges. Indlæste data slettes for at kunne behandle udskriftsjob. • Indstillingen slået til bevarer de indlæste data under sprogændringer og printernulstillinger. Hvis printeren løber tør for hukommelse, vises 38 Hukommelse fuld, og indlæste data slettes ikke.

Menupunkt	Beskrivelse
Udskriv alle ordre Alfabetisk Nyeste først Ældst først	Angiver den orden i hvilken holdte jobs og fortrolige jobs bliver udskrevet når udskriv alle er valgt Bemærkninger: <ul style="list-style-type: none"> • Alfabetisk er fabriksindstilling • Udskriftsjob vises altid i alfabetisk orden på printerens kontrolpanel.

Menuen Finishing

Menupunkt	Beskrivelse
Sider (Dupleks) 2-sidet 1 sidet	Angiver, om dupleks (2-sidet) udskrivning er indstillet som standard til alle udskriftsjob Bemærkninger: <ul style="list-style-type: none"> • 1-sidet er standardindstillingen. • For at indstille 2-sidet udskrivning fra software programmet: for Windows brugere, klik på File (Fil) → Print (Udskriv), og klik derefter på Properties (Egenskaber), Preferences (Præferencer), Options (Optioner), eller Setup (Opsætning); for Macintosh brugere, vælg File (Fil) > Print (Udskriv), og juster derefter indstillingerne fra Udskriftdialogboksen og pop-up menuerne.
Dupleksindbinding Lang kant Kort kant	Angiver den måde, dupleksudskrevne sider bindes på, og hvordan udskrivning på arkets bagside vender i forhold til udskrivningen på forsiden. Bemærkninger: <ul style="list-style-type: none"> • Lang kant er standardindstillingen. • Lang kant angiver, at indbindingen skal være i venstre kant på stående sider og i øverste kant på liggende sider. • Kort kant angiver, at indbindingen skal være i den øverste kant på stående sider og i venstre kant på liggende sider.
Kopier 1–999	Angiver et standardantal for kopier til hvert udskriftsjob Bemærk! 1 er standardindstillingen.
Tomme sider Udskriv ikke Udskriv	Angiver, om der skal indsættes tomme sider i et udskriftsjob Bemærk! Standardindstillingen er Udskriv ikke.
Sorter Fra (1,1,1,2,2,2) Til (1,2,1,2,1,2)	Holder siderne i et udskriftsjob stakket i rækkefølge, når der udskrives flere kopier Bemærkninger: <ul style="list-style-type: none"> • Standardindstillingen er Slået fra. Der sorteres ingen sider. • Indstillingen Slået til stakker udskriftsjobbet i rækkefølge. • Begge indstillinger udskriver hele udskriftjobbet det antal gange, der er angivet i menuen Kopier.

Menupunkt	Beskrivelse
Skillesider Ingen Mellem kopier Mellem job Mellem sider	Angiver, om der skal indsættes en blank skilleside Bemærkninger: <ul style="list-style-type: none"> • Ingen er standardindstillingen. • Indstillingen Mellem kopier indsætter en tom side mellem hver kopi af udskriftsjobbet, hvis Sortering er angivet til Slået til. Hvis Sortering er sat til deaktiveret, indsættes en tom side mellem hvert sæt af udskrevne sider såsom efter alle sider 1, alle sider 2 osv. • Mellem job indsætter en tom side mellem udskriftsjobbene. • Mellem sider indsætter en tom side mellem hver af udskriftsjobbets sider. Dette er en nyttig funktion, når du udskriver transparente, eller hvis du ønsker at indsætte tomme sider i et dokument til noter.
Skillesidekilde Skuffe <x> MP skuffe Konvolutføder	Angiver papirkilden til skillesider Bemærkninger: <ul style="list-style-type: none"> • Skuffe 1 (standardskuffe) er standardindstillingen. • I menuen Papir) skal Konfigurer MP være indstillet til Kasette, for at MP arkføderen vises som en menuindstilling.
N-op (sider-side) Deaktiveret 2-Op 3-Op 4-Op 6-Op 9-Op 12-Op 16 - Op	Angiver, at flere sidebilleder skal udskrives på samme side af et stykke papir Bemærkninger: <ul style="list-style-type: none"> • Standardindstillingen er Slået fra. • Antallet angiver det antal sidebilleder, der udskrives pr. side.
N-op orden Vandret Omvendt, vandret Omvendt, lodret Lodret	Specificerer antallet af flersidet- sidebilleder når der bruges N-op (sider-side) Bemærkninger: <ul style="list-style-type: none"> • Vandret er standardindstillingen. • Placeringen afhænger af antallet af billeder, og om billederne har retningen stående eller liggende.
Orientering Automatisk Liggende Stående	Fastlægger papirretningen for et flersidet ark Bemærk! Standardindstillingen Auto. Printerens vælger mellem stående og liggende.
N-op kant Ingen Udfyldt	Udskriver ikke en ramme om hvert sidebillede når der bruges N- op (sider- side) Bemærk! Ingen er standardindstillingen.
Hæftejob Deaktiveret Aktiveret	Specificerer om udskriftsjob hæftes. Bemærkninger: <ul style="list-style-type: none"> • Denne menu er kun tilgængelig, hvis der er installeret en StapleSmart finisher. • Standardindstillingen er Slået fra. Udskriftsjob hæftes ikke. • Konvolutter hæftes ikke.

Menupunkt	Beskrivelse
Forskudte sider Deaktiveret Mellem job Mellem kopier	Stakker kopier eller udskriftsjob i stakke i en udskriftsbakke Bemærkninger: <ul style="list-style-type: none"> • Dette menupunkt vises kun, når en ekstra StapleSmart finisher er installeret. • Standardindstillingen er Slået fra. Ingen af siderne i udskriftsjobbet forskydes. • Mellem job forskyder hvert udskrivningsjob. • Mellem kopier forskyder hver kopi af et udskriftsjob.

Menuen Kvalitet

Menupunkt	Beskrivelse
Udskr.opløsning 300 dpi 600 dpi 1200 dpi 1200 Image Q 2400 Image Q	Angiver udskriftens opløsning Bemærk! Standardindstillingen er 600 dpi. Standardindstillingen for printerdriver er 1200 IQ.
Pixel-booster Deaktiveret Skrifttyper Vandret Lodret Begge retninger	Forbedrer kvaliteten af små skrifttyper og grafikker Bemærkninger: <ul style="list-style-type: none"> • Standardindstillingen er Slået fra. • Skrifttyper anvendes kun op tekst. • Horisontalt gør vandrette tekstlinjer og billeder mørkere. • Vertikalt gør lodrette tekstlinjer og billeder mørkere. • Begge retninger gør lodrette og vandrette tekstlinjer og billeder mørkere.
Tonersværtn.gr. 1–10	Gør udskriften lysere eller mørkere Bemærkninger: <ul style="list-style-type: none"> • 8 er standardindstillingen. • Det er tonerbesparende at vælge et lavere tal.
Forbedre fine linjer Aktiveret Deaktiveret	Aktiverer en udskrivningstilstand, som foretrækkes til fine linjer til f.eks. arkitekttegninger, kort, elektriske kredsløb og rutediagrammer Bemærkninger: <ul style="list-style-type: none"> • Standardindstillingen er Slået fra. • Du angiver Forbedre fine linjer vha. den indbyggede webserver ved at indtaste netværksprinterens IP-adresse i et browservindue.
Korrektion af Grå Automatisk Deaktiveret	Juster gråtoneværdien for udskrevne objekter Bemærk! Standardindstillingen er Auto.

Menupunkt	Beskrivelse
Lysstyrke -6 til +6	Gør udskriften lysere eller mørkere for at spare på toneren. Bemærkninger: <ul style="list-style-type: none"> • 0 er standardindstillingen. • En negativ værdi vil gøre tekst, billeder og grafikker mørkere. A positive værdier vil gøre dem lysere og sparer toner.
Kontrast 0 – 5	Justerer forskelsniveauet mellem de forskellige gråtoner i det printede output Bemærkninger: <ul style="list-style-type: none"> • 0 er standardindstillingen. • En højere indstilling viser mere forskel mellem gråtonerne.

Menuen Værktøj

Menupunkt	Beskrivelse
Fjern tilbageholdte job Fortroligt Tilbageholdte Ikke gendannet Alle	Fjerner fortrolige og tilbageholdte job fra printerens harddisk. Bemærkninger: <ul style="list-style-type: none"> • Valg af indstilling påvirker kun de job, der ligger i printerens. Bogmærker, job i USB-flashhukommelsesenheder og andre typer tilbageholdte job berøres ikke. • Valg af ikke gendannet fjerner alle udskrivningsjob og tilbageholdte job, der <i>ikke</i> blev gendannet på disken.
Formater flashkort Ja Nej	Formaterer flashhukommelsen. Flashhukommelse refererer til den hukommelse, der tilføjes ved at installere et flashhukommelsesoptionskort i printerens. Advarsel! Potentielt skade: Du må ikke slukke printerens under formatering af flashhukommelsen. Bemærkninger: <ul style="list-style-type: none"> • Der skal være installeret et flashhukommelsesoptionskort korrekt i printerens, før denne menu er tilgængelig. Flashhukommelsesoptionen kan ikke læses/skrivebeskyttes eller skrivebeskyttes. • Hvis du vælger Ja, slettes alle de data, der er gemt i flashhukommelsen. • Nej annullerer anmodningen om formatering.
Slet indlæste data på disk Slet nu Slet ikke	Fjerner indlæste data fra printerens harddisk, inklusive tilbageholdte jobs, buffer jobs, og parkerede jobs. Jobstatistikken bliver ikke påvirket. Bemærk! Slet nu er standardindstillingen.
Jobstatistikoversigt Udskriv Ryd	Udskriver en liste over alle gemte jobstatistikker eller sletter oplysningerne fra printerens harddisk Bemærkninger: <ul style="list-style-type: none"> • Der skal være installeret en printerharddisk korrekt i printerens, før denne menu er tilgængelig. • Valg af Udskriv udskriver en liste over statistikker. • Ryd sletter alle jobstatistikker, der er gemt på printerens harddisk. • Ryd vises ikke, hvis jobstatistik er indstillet til MarkTrack™ ved brug af NPA.

Menupunkt	Beskrivelse
Hexudskrivning Aktiver	Hjælper med at isolere kilden til et problem med et udskriftsjob. Bemærkninger: <ul style="list-style-type: none"> • Når Aktiver er valgt, bliver alle data, der er sendt til printeren, udskrevet med hexadecimal- og tegnrepræsentation, og kontrolkoder udføres ikke. • Du kan afslutte hexudskrivning ved at slukke eller nulstille printeren.
Dækningsberegner Deaktiveret Aktiveret	Viser et overslag over den procentvise dækning af sort på en side. Overslaget bliver udskrevet på en separat side ved slutningen af hvert udskriftsjob. Bemærk! Standardindstillingen er slået fra.
LCD-kontrast 1–10	Justerer displayets kontrastbelysning Bemærkninger: <ul style="list-style-type: none"> • 5 er standardindstillingen. • En højere indstilling gør, at displayet virker lysere. • En lavere indstilling gør, at displayet virker mørkere.
LCD-lysstyrke 1–10	Justerer lysstyrken i baggrundslýset på displayet Bemærkninger: <ul style="list-style-type: none"> • 5 er standardindstillingen. • En højere indstilling gør, at displayet virker lysere. • En lavere indstilling gør, at displayet virker mørkere.

Menuen PDF

Menupunkt	Beskrivelse
Skaler til papir Ja Nej	Skaler sideindhold til den valgte papirstørrelse Bemærk! Nej er standardindstillingen.
Anmærkninger Udskriv ikke Printer	Udskriver anmærkninger i en PDF Bemærk! Standardindstillingen er Udskriv ikke.

Menuen PostScript

Menupunkt	Beskrivelse
Udskriv PS-fejl Slået til Slået fra	Udskriver en side, der indeholder PostScript-fejl Bemærk! Standardindstillingen er Deaktiveret.

Menupunkt	Beskrivelse
Fontprioritering Resident Flash/Disk	Opretter fontsøgerækkefølgen Bemærkninger: <ul style="list-style-type: none"> • Deaktiveret er standardindstillingen. • Der skal være installeret et formateret hukommelsesoptionskort eller en printerharddisk korrekt i printeren, før denne menu er tilgængelig. • Flashhukommelsesoptionen eller printerharddisken kan ikke læse/skrivebeskyttes, skrivebeskyttes eller adgangskodebeskyttes. • Jobbufferstørrelsen må ikke være indstillet til 100%.

Menuen PCL Emul (PCL emulering)

Menupunkt	Beskrivelse
Skrifttypekilde Resident Disk Indlæste Flash Alle	Angiver det fontsæt, der benyttes under menupunktet Fontnavn Bemærkninger: <ul style="list-style-type: none"> • Deaktiveret er standardindstillingen. Viser det fontsæt, der er indlæst i printerens RAM. • Flash- og diskindstillinger viser alle de skrifttyper, der er indeholdt i denne option. • Flashoptionen skal være korrekt formateret og kan ikke læses/skrivebeskyttes, skrivebeskyttes eller adgangskodebeskyttes. • Indlæs vises kun hvis det er relevant og viser alle de fonte, der er indlæst i printerens RAM. • Alle viser alle tilgængelige fonte for enhver option.
Skrifttypenavn <liste med tilgængelige skrifttyper>	Identificerer en bestemt font og den option, hvor den lagres Bemærkninger: <ul style="list-style-type: none"> • Standardindstillingen er Courier 10. • Forkortelsen for fontkilden er R for resident, F for flash, K for disk og D for indlæs.
Symbolsæt 10U PC-8 12U PC-850	Angiver symbolsættet for hvert fontnavn Bemærkninger: <ul style="list-style-type: none"> • 10U PC-8 er standardindstillingen i USA. • 12U PC-850 er den internationale standardindstilling. • Et symbolsæt er et sæt alfabetiske og numeriske tegn, tegnsætningstegn og symboler. Symbolsæt understøtter de forskellige krav for sprog eller bestemte anvendelser, f.eks. matematiske symboler til videnskabelig tekst. Kun understøttede symbolsæt vises.

Menupunkt	Beskrivelse
PCL-emuleringsindst Pitch (Tegnbredde) 0,08–100	Angiver tegnbredde for skalerbare fonte med fast tegnbredde Bemærkninger: <ul style="list-style-type: none"> • 10 er standardindstillingen. • Tegnbredde refererer til antallet af tegn med faste mellemrum pr. tomme (cpi). • Punktstørrelser kan ændres i intervaller på 0,01 cpi • Tegnbredden vises for ikke-skalerbare skrifttyper med fast tegnbredde, men den kan ikke ændres.
PCL-emuleringsindst Orientering Stående Liggende	Angiver tekst- og grafikretning på siden Bemærkninger: <ul style="list-style-type: none"> • Standardindstillingen er Stående. • Stående udskriver tekst og grafik parallelt med papirets korte kant. • Liggende udskriver tekst og grafik parallelt med papirets lange kant.
PCL-emuleringsindst Linjer pr. side 1 – 255	Bestemmer antallet af linjer, der udskrives på hver side. Bemærkninger: <ul style="list-style-type: none"> • 60 er USA fabriksindstillinger. 64 er den internationale standardindstilling. • Printeren indstiller afstanden mellem linjerne på basis af menupunkterne Linjer pr. side, Papirstørrelse og Papirretning. Vælg den korrekte papirstørrelse og -retning, før du ændrer indstillingen Linjer pr. side.
PCL-emuleringsindst A4-bredde 198 mm 203 mm	Indstiller printeren til udskrifter på A4-papir Bemærkninger: <ul style="list-style-type: none"> • 198 mm er standardindstillingen. • Indstillingen 203-mm angiver bredden af siden, så der kan udskrives 80 10-pitch-tegn.
PCL-emuleringsindst Auto CR efter LF Deaktiveret Off (Deaktiveret)	Angiver, om printeren automatisk udfører en vognretur efter en linjeskiftkommando Bemærk! Standardindstilling er Off (Slået fra).
PCL-emuleringsindst Auto LF efter CR Deaktiveret Off (Deaktiveret)	Angiver, om printeren automatisk udfører et linjeskift efter en vognreturkommando Bemærk! Standardindstilling er Off (Slået fra).

Menupunkt	Beskrivelse
<p>Nyt nummer til skuffe</p> <p>Tildel MP-arkføder Off (Deaktiveret) None (Ingen) 0-199</p> <p>Tildel skuffe <x> Off (Deaktiveret) None (Ingen) 0-199</p> <p>Tildel manuelt papir Off (Deaktiveret) None (Ingen) 0-199</p> <p>Tildel man. konv. Off (Deaktiveret) None (Ingen) 0-199</p>	<p>Konfigurerer printeren til at kunne arbejde med printersoftware eller programmer, der bruger andre kildetildelinger til skuffer og arkfødere</p> <p>Bemærkninger:</p> <ul style="list-style-type: none"> • Standardindstilling er Off (Slået fra). • Ingen kan ikke vælges. Det vises kun, når det vælges af PCL 5-fortolkeren. • Ingen ignorerer kommandoen til valg af papirindføring. • 0-199 lader dig angive en personlig indstilling.
<p>Nyt nummer til skuffe</p> <p>Vis fabriksinds.</p> <p>MPF-standard = 8 T1-standard = 1 T2-standard = 4 T3-standard = 5 T4-standard = 20 T5-standard = 21 Konvol.std. = 6 MPapirstandard = 2 Man.konv.std = 3</p>	<p>Lader dig se den standardindstilling der er tildelt hver bakke, skuffe, eller arkføder, selv om de ikke er installeret</p>
<p>Nyt nummer til skuffe</p> <p>Gendan standarder</p> <p>Ja Nej</p>	<p>Gendanner standardindstillinger for alle skuffer og arkfødere</p>

Menuen HTML

Menupunkt		Beskrivelse
Skrifttypenavn Albertus MT Antique Olive Apple Chancery Arial MT Avant Garde Bodoni Bookman Chicago Clarendon Cooper Black Copperplate Coronet Courier Eurostile Garamond Geneva Gill Sans Goudy Helvetica Hoefler Text	Intl CG Times Intl Courier Intl Univers Joanna MT Letter Gothic Lubalin Gothic Marigold MonaLisa Recut Monaco New CenturySbk New York Optima Oxford Palatino StempelGaramond Taffy Times TimesNewRoman Univers Zapf Chancery	Angiver standardfontstørrelsen for HTML-dokumenter Bemærkninger: <ul style="list-style-type: none"> • Fonten Times vil blive brugt i HTML-dokumenter, hvori der ikke er angivet en font. • De følgende skrifttyper vises kun, hvis det tilhørende DBCS skrifttypekort er installeret: HG-GothicB, MSung-Light, MD_DotumChe, og MingMT-Light.

Menupunkt	Beskrivelse
Fontstørrelse 1–255 pt	Angiver standardfontstørrelsen for HTML-dokumenter Bemærkninger: <ul style="list-style-type: none"> • 12 pt er standardindstillingen. • Skrifttypestørrelsen kan justeres i intervaller à 1-punkt.
Skaler 1 – 400%	Skalerer standardfontstørrelsen for HTML-dokumenter Bemærkninger: <ul style="list-style-type: none"> • 100% er standardindstillingen. • Skalering kan justeres i intervaller på 1%.
Orientering Stående Liggende	Angiver retningen for HTML-dokumenter Bemærk! Standardindstillingen er stående.
Margenstørrelse 8–255 mm	Angiver sidemargen for HTML-dokumenter Bemærkninger: <ul style="list-style-type: none"> • 19 mm er standardindstillingen. • Margenstørrelse kan ændres i intervaller på 1 mm.

Menupunkt	Beskrivelse
Baggrunde Udskriv ikke Udskriv	Angiver, om baggrunde skal udskrives på HTML-dokumenter Bemærk! Udskriv er standardindstillingen.

Menuen Billede

Menupunkt	Beskrivelse
Autotilpas Slået til Slået fra	Vælger en optimal papirstørrelse, skalering og retning Bemærkninger: <ul style="list-style-type: none"> • Slået til er standardindstillingen. • Indstillingen Aktiveret tilsidesætter indstillingerne for skalering og retning for enkelte billeder.
Inverter Slået til Slået fra	Inverterer bi-tonale monokrombilleder Bemærkninger: <ul style="list-style-type: none"> • Standardindstillingen er Slået fra. • Skriftpgestørrelsen kan justeres i intervaller à 1-punkt. • Denne indstilling gælder ikke for GIF- eller JPEG-billeder.
Skalering Forankres øverst til v. Tilpas Forankres i centrum Tilpas i højden/bredden Tilpas i højden Tilpas i bredden	Skalerer billedet, så det passer til den valgte papirstørrelse Bemærkninger: <ul style="list-style-type: none"> • Standardindstillingen er Tilpas. • Når Autotilpas er angivet til Aktiveret, indstilles skaleringen automatisk til Tilpas.
Retning Stående Liggende Omvendt stående Omvendt liggende	Angiver papirretningen Bemærk! Nej er standardindstillingen.

XPS-menu

Menupunkt	Beskrivelse
Udskriv fejlsider Deaktiveret Aktiveret	Udskriver en side, der indeholder information om fejl, inklusive XML markup fejl Bemærk! Standardindstillingen er slået fra.

Menuen Help (Hjælp)

Hjælpe-menuen består af hjælpesider, der gemmes i printerens som PDF-filer. De indeholder referenceoplysninger om brug af printer og udførelse af udskrivningsopgaver. Du kan vælge at udskrive dem individuelt, eller du kan vælge **Udskriv alle vejledninger** for at udskrive dem alle på én gang.

Oversættelser på engelsk, fransk, tysk og spansk findes i printerens. Oversættelser på andre sprog findes på cd'en *Software og dokumentation*.

Menupunkt	Beskrivelse
Udskriv alle guider	Udskriver alle vejledninger
Kopieringsvejledning	Indeholder oplysninger om kopiering og ændring af indstillinger
E-mail vejledning	Indeholder oplysninger om afsendelse af e-mail ved hjælp af adresser, genvejsnumre eller adressebogen samt oplysninger om ændring af indstillinger
Faxvejledning	Indeholder oplysninger om afsendelse af fax ved hjælp af faxnumre, genvejsnumre eller adressebogen samt oplysninger om ændring af indstillinger
FTP vejledning	Indeholder oplysninger om scanning af dokumenter direkte til en FTP server ved hjælp af en FTP adresse, genvejsnumre eller adressebogen samt oplysninger om ændring af indstillinger
Informationsvejledning	Indeholder hjælp til, hvor der findes yderligere oplysninger
Vejledning til udskriftsfejl	Indeholder hjælp til at løse gentagne fejl i kopier eller udskrifter

Om printermeddelelser

Liste over status- og fejlmeddelelser

Besvarer

Printeren besvarer opkald fra en fax. Vent på, at meddelelsen slettes.

I brug

Vent på, at meddelelsen slettes.

Opkald afsluttet

Et faxopkald er afsluttet. Vent på, at meddelelsen slettes.

Skift <src> til <x>

<src> er en bakke eller en arkføder <x> er en papirstørrelse eller type.

Du kan ændre den aktuelle papirkilde til resten af udskriftsjobbet. Den formaterede side udskrives på det papir, der er lagt i den valgte skuffe. Det kan afkorte tekst eller billeder. Prøv en eller flere af følgende løsninger:

- Vælg papirskuffen med den korrekte papirstørrelse eller type.
- Tryk på **Use current [src] (Brug aktuel [src])** for at ignorere meddelelsen og udskrive fra den valgte skuffe til udskriftsjobbet.
- Tryk på **Continue (Fortsæt)** for at fortsætte jobbet, hvis den korrekte størrelse og type er lagt i skuffen, og denne størrelse og type er angivet i kontrolpanelets papirmenu.

Bemærk! Hvis du trykker på Fortsæt, når der ikke er noget papir i skuffen, fortsættes jobbet ikke.

- Tryk på **Cancel job (Annuller job)** for at annullere det aktuelle job.

Kontroller bakke <x> forbindelse

Prøv en eller flere af følgende løsninger:

- Sluk for printeren, og tænd for den igen.

Hvis fejlen optræder anden gang:

- 1 Sluk printeren.
- 2 Tag netledningen ud af stikkontakten i væggen.
- 3 Fjern skuffen.
- 4 Remonter bakken.
- 5 Slut netledningen til en stikkontakt med jordforbindelse.
- 6 Genstart printeren.

Hvis fejlen optræder igen:

- 1 Sluk printeren.
 - 2 Tag netledningen ud af stikkontakten i væggen.
 - 3 Fjern skuffen.
 - 4 Kontakt Kundeservice.
- Tryk på **Continue (Fortsæt)** for at fjerne meddelelsen og fortsætte udskriften, uden at bruge bakken.

Luk panel, eller isæt kassette

Fotofremkalderkassetten mangler eller er ikke installeret korrekt. Isæt kassetten og luk alle paneler og luger

Luk finisherens sidepanel

Luk sidedækslet til finisher.

Tilslut <x>bps

Faxen er tilsluttet. Vent på, at meddelelsen slettes.

Bemærk! <x> er baudhastigheden pr. sekund.

Ringer op

Der ringes op til et faxnummer. Hvis nummeret er for langt til at kunne være på skærmen, vises kun beskeden **Ringer op**. Vent på, at meddelelsen slettes.

Diskfejl

Printeren prøvede at udføre genoprettelse af harddisken på en fejlbehaftet harddisk, og harddisken kan ikke repareres. Harddisken skal formateres igen.

Tryk på **Reformat disk (Formater harddisk)** for at reformatere harddisken og fjerne meddelelsen.

Bemærk! Når du formaterer disken igen, slettes alle filer på disken.

Disk fuld - Scanningsjob annulleret

Scanningsjobbet annulleres, eller standses som følge af utilstrækkelig diskplads.

Tryk på **Fortsæt** for at fjerne meddelelsen.

Fax ikke afsendt

Det lykkedes ikke at sende faxen. Vent på, at meddelelsen slettes.

Faxhukommelse er fuld

Der er ikke tilstrækkelig hukommelse til at afsende faxjob.

Tryk på **Continue (Fortsæt)** for at fjerne meddelelsen.

Faxpartition fungerer ikke. Kontakt den systemansvarlige.

Faxpartitionen ser ud til at være ødelagt. Prøv en eller flere af følgende løsninger:

- Tryk på **Continue (Fortsæt)** for at fjerne meddelelsen.
- Sluk og tænd printeren for at nulstille den. Kontakt den systemansvarlige, hvis meddelelsen vises igen.

Faxserver 'Til format' ikke sat op. Kontakt den systemansvarlige.

Printeren er i Fax server modus, men Fax Server opsætningen er ikke blevet fuldført.

Prøv en eller flere af følgende løsninger:

- Tryk på **Continue (Fortsæt)** for at fjerne meddelelsen.
- Fuldfør opsætningen af Fax Server. Kontakt den systemansvarlige, hvis meddelelsen vises igen.

Navnet på faxmaskinen er ikke opsat.

Navnet på faxmaskinen er ikke blevet indtastet. Sending og modtagelse af fax er deaktiveret indtil fax er ordentlig konfigureret.

Prøv en eller flere af følgende løsninger:

- Tryk på **Continue (Fortsæt)** for at fjerne meddelelsen.
- Fuldfør opsætning af den analoge fax. Kontakt den systemansvarlige, hvis meddelelsen vises igen.

Nummeret på faxmaskinen er ikke opsat

Nummeret på faxmaskinen er ikke blevet indtastet. Sending og modtagelse af fax er deaktiveret indtil fax er ordentlig konfigureret.

Prøv en eller flere af følgende løsninger:

- Tryk på **Continue (Fortsæt)** for at fjerne meddelelsen.
- Fuldfør opsætning af den analoge fax. Kontakt den systemansvarlige, hvis meddelelsen vises igen.

Tømmer buffer

Vent på, at meddelelsen slettes.

Indsæt hæftekassette

Prøv en eller flere af følgende løsninger:

- Isæt en hæftekassette for at slette meddelelsen.
- Tryk på **Continue (Fortsæt)** for at slette meddelelsen og udskrive uden brug af hæftefunktionen.

Isæt skuffe <x>

Sæt den angivne skuffe i printeren.

Installer skuffe <x>

Prøv en eller flere af følgende løsninger:

- Installer den angivne skuffe:
 - 1 Sluk printeren.
 - 2 Tag netledningen ud af stikkontakten i væggen.
 - 3 Installer den angivne skuffe:
 - 4 Slut netledningen til en stikkontakt med jordforbindelse.
 - 5 Genstart printeren.
- Annuller det aktuelle job.

Installer konvolutføder

Prøv en eller flere af følgende løsninger:

- Installer konvolutføderen:
 - 1 Sluk printeren.
 - 2 Tag netledningen ud af stikkontakten i væggen.
 - 3 Installer konvolutføderen.
 - 4 Slut netledningen til en stikkontakt med jordforbindelse.
 - 5 Genstart printeren.
- Annuller det aktuelle job.

Installer bakke <x>

Prøv en eller flere af følgende løsninger:

- Installer den angivne bakke:
 - 1 Sluk printeren.
 - 2 Tag netledningen ud af stikkontakten i væggen.
 - 3 Installer den angivne bakke:
 - 4 Slut netledningen til en stikkontakt med jordforbindelse.
 - 5 Genstart printeren.
- Annuller det aktuelle job.

Ugyldig PIN

Indtast en gyldig PIN-kode.

Job gemt til forsinket transmission

Scanningen af faxjob med udskudt afsendelse er afsluttet. Vent på, at meddelelsen slettes.

Linjen er optaget

Der ringes op til et faxnummer, men faxlinjen er optaget. Vent på, at meddelelsen slettes.

Læg <x> i <src>

<src> er en bakke eller en arkføder <x> er en papirstørrelse eller type.

Prøv en eller flere af følgende løsninger:

- Læg passende papir i skuffen.
- Tryk på **Continue (Fortsæt)** for at fjerne meddelelsen og fortsætte udskrivning.

Hvis printeren finder en skuffe, der indeholder papir i den rigtige størrelse og af den rigtige type, indføres mediet fra den pågældende skuffe. Hvis printeren ikke kan finde en skuffe med den korrekte papirtype og -størrelse, udskriver den ved hjælp af standardkilden.

- Annuller det aktuelle job.

Læg <x> i den manuelle arkføder

<x> er en papirstørrelse og -type

Prøv en eller flere af følgende løsninger:

- Læg det angivne papir i MP-arkføderen.
- Tryk på **Continue (Fortsæt)** for at fjerne meddelelsen og fortsætte udskrivning.

Hvis printeren finder en skuffe, der indeholder papir i den rigtige størrelse og af den rigtige type, føres papiret ind fra den pågældende skuffe. Hvis printeren ikke kan finde en skuffe med den korrekte papirtype og -størrelse, udskriver den ved hjælp af standardkilden.

- Annuller det aktuelle job.

Ilæg hæfteklammer

Prøv en eller flere af følgende løsninger:

- Udskift den angivne hæftekassette i finisher.
- Tryk på **Continue (Fortsæt)** for at fjerne meddelelsen og fortsætte udskriften.
- Tryk på **Cancel job (Annuller job)** for at annullere udskriftsjobbet.

Hukommelse fuld. Kan ikke udskrive faxer

Der er ikke tilstrækkelig hukommelse til at udskrive faxjobbet.

Tryk på **Continue (Fortsæt)** for at fjerne meddelelsen uden udskrift. Tilbageholdte fax vil blive forsøgt udskrevet efter at printeren er blevet genstartet.

Netværk/Netværk <x>

Printeren er tilsluttet netværket.

Netværk angiver, at printeren bruger den standardnetværksport, som er indbygget i systemkortet. **Netværk <x>** angiver, at der er installeret en intern printserver i printeren, eller at printeren er tilsluttet en ekstern printserver.

Ingen analog telefonlinje er forbundet til modemmet, fax er deaktiveret.

Printeren kan ikke detektere en analog telefonlinje, så fax er deaktiveret. Forbind printeren til en analog telefonlinje.

Intet svar

Der ringes op til et faxnummer, men der oprettes ikke forbindelse. Vent på, at meddelelsen slettes.

Ingen opkaldstone

Printeren har ingen opkaldstone. Vent på, at meddelelsen slettes.

I kø til afsendelse

Scanningen af et faxjob er fuldført, men jobbet er ikke afsendt endnu, fordi et andet faxjob er ved at blive afsendt eller modtaget. Vent på, at meddelelsen slettes.

Klar

Printeren er klar til at modtage udskriftsjob.

Genindsæt bakke <x>

Prøv en eller flere af følgende løsninger:

- Sluk for printeren, og tænd for den igen.

Hvis fejlen optræder anden gang:

- 1 Sluk for printeren.
- 2 Tag netledningen ud af stikkontakten i væggen.
- 3 Fjern de specificerede bakker.
- 4 Genindsæt bakke.
- 5 Slut netledningen til en stikkontakt med jordforbindelse.
- 6 Genstart printeren.

Hvis fejlen optræder igen:

- 1 Sluk for printeren.
- 2 Tag netledningen ud af stikkontakten i væggen.

- 3 Fjern de specificerede bakker.
 - 4 Kontakt Kundeservice.
- Tryk på **Continue (Fortsæt)** for at fjerne meddelelsen og fortsætte udskriften, uden at bruge den specificerede udskiftbakke.

Genindsæt bakke <x> – <y>

Prøv en eller flere af følgende løsninger:

- Sluk for printeren, og tænd for den igen.

Hvis fejlen optræder anden gang:

- 1 Sluk for printeren.
- 2 Tag netledningen ud af stikkontakten i væggen.
- 3 Fjern de specificerede bakker.
- 4 Genindsæt bakkerne
- 5 Slut netledningen til en stikkontakt med jordforbindelse.
- 6 Genstart printeren.

Hvis fejlen optræder igen:

- 1 Sluk for printeren.
 - 2 Tag netledningen ud af stikkontakten i væggen.
 - 3 Fjern de specificerede bakker.
 - 4 Kontakt Kundeservice.
- Tryk på **Continue (Fortsæt)** for at fjerne meddelelsen og fortsætte udskriften, uden at bruge den specificerede udskriftbakke.

Genindsæt konvolutføder

Prøv en eller flere af følgende løsninger:

- Sluk for printeren, og tænd for den igen.

Hvis fejlen optræder anden gang:

- 1 Sluk for printeren.
- 2 Tag netledningen ud af stikkontakten i væggen.
- 3 Fjern konvolutføderen.
- 4 Genindsæt konvolutføder.
- 5 Slut netledningen til en stikkontakt med jordforbindelse.
- 6 Genstart printeren.

Hvis fejlen optræder igen:

- 1 Sluk for printeren.
- 2 Tag netledningen ud af stikkontakten i væggen.
- 3 Fjern konvolutføderen.
- 4 Kontakt Kundeservice.

- Tryk på **Continue (Fortsæt)** for at fjerne meddelelsen og fortsætte udskriften, uden at bruge konvolutføderen.

Modtagelse fuldført

Printeren har modtaget et fuldstændigt faxjob. Vent på, at meddelelsen slettes.

Modtagelse af side <n>

Printeren modtager side <n> af faxjobbet, hvor <n> er sidetallet på den modtagne side. Vent på, at meddelelsen slettes.

Fjern emballage, kontroller <x>

Fjern alt tilbageværende emballage fra den specificerede lokalitet.

Fjern papir fra <linked set bin name>

Fjern stakken af papir fra de angivne bakker. Printeren registrerer automatisk fjernelse af medie og genoptager udskrivning.

Hvis fjernelse af papiret ikke sletter meddelelsen, så trykkes på **Continue (Fortsæt)**.

Fjern papir fra alle bakker

Fjern papiret fra alle bakker. Printeren registrerer automatisk fjernelse af medie og genoptager udskrivning.

Hvis fjernelse af papiret ikke sletter meddelelsen, så trykkes på **Continue (Fortsæt)**.

Fjern papir fra bakke <x>

Fjern stakken af papir fra de angivne bakker. Printeren registrerer automatisk fjernelse af medie og genoptager udskrivning.

Hvis fjernelse af papiret ikke sletter meddelelsen, så trykkes på **Continue (Fortsæt)**.

Fjern papir fra standard outputbakke

Fjern papirstakken fra standardudskriftsbakken.

Udskift <x> hvis du restarter job.

En eller flere meddelelser, som afbrød et scanningsjob, er nu fjernet. Læg originalerne i scanneren igen for at genstarte scanningsjobbet. <x> er en side i scanningsjobbet.

Prøv en eller flere af følgende løsninger:

- Tryk på **Cancel Job (Annuller job)** hvis et scanningsjob er i gang, når meddelelsen vises. Dette annullerer jobbet og fjerner meddelelsen.
- Tryk på **Scan from Automatic Document Feeder (Scan fra automatisk dokumentføder)**, hvis Genopret ved papirstop er aktiveret. Scanningen genoptages fra den automatiske dokumentføder lige efter den sidst scannede side.
- Tryk på **Scan from flatbed (Scan fra glasplade)**, hvis Genopret ved papirstop er aktiv. Scanningen genoptages fra scannerens glasplade lige efter den sidst scannede side.
- Tryk på **Finish job without further scanning (Afslut job uden yderligere scanning)**, hvis Genopret ved stop er aktiv. Jobbet slutter på den sidst scannede side, men jobbet annulleres ikke. Scannede sider sendes til deres destination: Kopiering, fax, e-mail eller FTP.
- Tryk på **Restart job (Genstart job)** hvis jobgendannelse er aktiveret. Meddelelsen fjernes. Et nyt scanningsjob med de samme parametre som det foregående job begynder.

Udskift børste

Udskift fuser børsten, eller prøv en eller flere af følgende løsninger:

- Tryk på **Continue (Fortsæt)** for at fjerne meddelelsen og fortsætte udskrivning.
- Tryk på **Ignore (Ignorer)** for at slette meddelelsen. Den vil blive vist næste gang printeren tændes.

Gendan tilbageholdte job?

Prøv en eller flere af følgende løsninger:

- Tryk på **Continue (Fortsæt)** for at gendanne alle tilbageholdte job, som er gemt på printerens harddisk.
- Tryk på **Do not restore (Gendan ikke)**, hvis du ikke vil gendanne nogen udskriftsjob.

Det scannede dokument er for langt

Scanningsjobbet overskrider det maksimale antal sider. Tryk på **Annuller job** for at fjerne meddelelsen.

ADF scannerdæksel er åbent

ADF scannerdækslet er åbent. Meddelelsen fjernes, når dækslet lukkes.

Dækslet til papirstop i scanneren står åbent

Luk den nederste ADF luge for at slette meddelelsen.

Sikker sletning af disken

Processen for sikker sletning af harddisken skal genstartes. Meddelelsen forsvinder når alle blokke er slettet.

Afsendelse af side <n>

Printeren afsender side <n> af faxjobbet, hvor <n> er sidetallet på den side, der afsendes. Vent på, at meddelelsen slettes.

Serial <x>

Printeren bruger en seriel kabeltilslutning. Serielporten er den aktive kommunikationsforbindelse.

Indstil ur

Uret er ikke indstillet. Denne meddelelse vises, hvis der ikke vises anden meddelelse for faxstatus. Den vil fortsat blive vist, indtil uret indstilles.

SMTP server ikke opsat. Kontakt den systemansvarlige.

Der opstod en fejl på SMTP serveren, eller SMTP server er ikke konfigureret korrekt. Tryk på **Continue (Fortsæt)** for at slette meddelelsen. Kontakt den systemansvarlige, hvis meddelelsen vises igen.

Ikke alle tilbageholdte job vil blive genindlæst

Tryk på **Continue (Fortsæt)** for at slette det pågældende job.

Bemærk! Nogle tilbageholdte job bliver ikke gendannet. De forbliver på harddisken og er utilgængelige.

Systemet er i brug, forbereder ressourcer til job.

Ikke alle nødvendige ressourcer til jobbet er tilgængelige. Vent på, at meddelelsen slettes.

Systemet er i brug, forbereder ressourcer til job. Sletter alle tilbageholdte job.

Ikke alle nødvendige ressourcer til dette job er tilgængelige. Nogle tilbageholdte job slettes for at frigøre systemhukommelse. Vent på, at meddelelsen slettes.

Ikke understøttet disk

En ikke understøttet printer harddisk er blevet installeret. Fjern den ikke understøttede enhed, og installer derefter en understøttet enhed.

Ikke understøttet USB-enhed. Fjern enheden

Fjern den ikke understøttede USB enhed.

Ikke understøttet USB-hub. Fjern enheden

Fjern den ikke understøttede USB hub.

USB/USB <x>

Printeren bruger en USB-kabeltilslutning. USB-porten er den aktive kommunikationsforbindelse.

Venter på genopkald

Printeren venter på at kalde op igen til faxnummeret. Vent på, at meddelelsen slettes.

30 Ugyldig genopfyldning, udskift kassetten

Fjern tonerkassetten, og isæt en understøttet kassette.

31 Udskift defekt tonerkassette

Fjern den defekte tonerkassette, og isæt derefter en ny.

32 Kassette nummeret er ikke understøttet af denne enhed

Fjern tonerkassetten, og isæt en understøttet kassette.

34 Papiret er for kort

Prøv en eller flere af følgende løsninger:

- Ilæg det korrekte papir eller andet specialmedie i den rigtige skuffe.
- Tryk på **Continue (Fortsæt)** for at fjerne meddelelsen og udskrive jobbet ved hjælp af en anden papirskuffe.
- Kontroller længde- og breddestyrene for skuffen, og sørg for at lægge papiret korrekt i skuffen.
- Kontroller indstillingerne af udskriftsegenskaberne for at være sikker på, at udskriftsjobbet anmoder om den korrekte papirstørrelse og -type.
- Sørg for, at papirstørrelsen er korrekt angivet. Hvis Str. i MP-arkf. for eksempel er angivet til Universal, skal du kontrollere, om papiret er stort nok til de formaterede data.
- Annuller det aktuelle udskriftsjob.

35 For lidt hukommelse til funktionen Spar ressourcer

Prøv en eller flere af følgende løsninger:

- Tryk på **Continue (Fortsæt)** for at deaktivere Spar ressourcer og fortsætte udskrivningen.
- Hvis du vil aktivere Spar ressourcer, efter du har modtaget denne meddelelse, skal du kontrollere, at de sammenkædede buffere er angivet til Auto og derefter lukke menuerne for at aktivere ændringerne i de sammenkædede buffere. Når **OK** vises, skal du aktivere Spar ressourcer.
- Installer ekstra hukommelse.

37 Ikke nok hukommelse til at sortere job

Prøv en eller flere af følgende løsninger:

- Tryk på **Continue (Fortsæt)** for at udskrive den del af jobbet, der allerede er lagret, og starte sortering af resten af jobbet.
- Annuller det aktuelle udskriftsjob.

37 For lidt hukommelse til funktionen Flash Memory Defragmentering

Prøv en eller flere af følgende løsninger:

- Tryk på **Continue (Fortsæt)** for at stoppe defragmenteringen og fortsætte udskrivning.
- Slet skrifttyper, makroer og andre data, der er gemt i printerhukommelsen.
- Installer ekstra hukommelse i printeren.

37 Utilstrækkelig hukommelse, nogle tilbageholdte job blev slettet

Printeren har slettet nogle af de tilbageholdte job for at kunne behandle aktuelle job.

Tryk på **Continue (Fortsæt)** for at fjerne meddelelsen.

37 Ikke nok hukommelse. Nogle tilbageholdte job blev ikke gendannet

Printeren kunne ikke gendanne nogle af eller alle de fortrolige eller tilbageholdte job på printerens harddisk.

Tryk på **Continue (Fortsæt)** for at fjerne meddelelsen.

38 Hukommelsen er fuld

Prøv en eller flere af følgende løsninger:

- Tryk på **Continue (Fortsæt)** for at slette meddelelsen.
- Annuller det aktuelle udskriftsjob.
- Installer ekstra hukommelse i printeren.

39 Kompleks side. Nogle data er måske ikke udskrevet

Prøv en eller flere af følgende løsninger:

- Tryk på **Continue (Fortsæt)** for at fjerne meddelelsen og fortsætte udskriften.
- Annuller det aktuelle udskriftsjob.
- Installer ekstra hukommelse i printeren.

42.xy Problem med kassetteområde

Installer en tonerkassette der matcher regionsnummeret på din printer. x indikerer værdien på printerregionen. y indikerer værdien på kassetteregionen. x og y kan have følgende værdier:

1	US
2 røde	Europa, Mellemøsten og Afrika
3	Asien
4	Latinamerika
9	Ugyldig region

50 PPDS skrifttypefejl

Prøv en eller flere af følgende løsninger:

- Tryk på **Continue (Fortsæt)** for at fjerne meddelelsen og fortsætte udskrivning.
- Printeren kan ikke finde en påkrævet skrifttype. Fra PPDS menuen, vælg **Best Fit (Bedste tilpasning)**, og vælg derefter **On (Til)**. Så finder printeren en skrifttype, der ligner, og formaterer den pågældende tekst igen.
- Annuller det aktuelle udskriftsjob.

51 Defekt Flash fundet

Prøv en eller flere af følgende løsninger:

- Tryk på **Continue (Fortsæt)** for at fjerne meddelelsen og fortsætte udskrivning.
- Annuller det aktuelle udskriftsjob.

52 Der er ikke plads nok i Flash-hukommelsen til ressourcerne

Prøv en eller flere af følgende løsninger:

- Tryk på **Continue (Fortsæt)** for at fjerne meddelelsen og fortsætte udskriften.
Indlæste skrifttyper og makroer, der ikke tidligere er gemt i flashhukommelsen, slettes.
- Slet skrifttyper, makroer og andre data, der er gemt i flash-hukommelsen.
- Opgrader til et flash-hukommelseskort med højere kapacitet.

53 Uformateret flash fundet

Prøv en eller flere af følgende løsninger:

- Tryk på **Continue (Fortsæt)** for at stoppe defragmenteringen og fortsætte udskrivning.
- Formater flash-hukommelsen. Hvis fejlmeddelelsen fortsat vises, kan flashhukommelsen være defekt og kræve udskiftning.

54 Netværk <x> softwarefejl

<x> er nummeret på netværksforbindelsen.

Prøv en eller flere af følgende løsninger:

- Tryk på **Continue (Fortsæt)** for at fortsætte udskrivningen.
- Sluk og tænd printeren for at nulstille den.
- Opgrader (flash) netværksfirmwaren i printeren eller printserveren.

54 Fejl i serieloption <x>

<x> er nummeret på den serielle option.

Prøv en eller flere af følgende løsninger:

- Kontroller, at det serielle kabel er tilsluttet korrekt, og at det er det rigtige kabel til den serielle port.
- Kontroller, at parametrene til det serielle interface (protokol, baud, paritet og databit) er indstillet korrekt på printeren og værtscomputeren.

- Tryk på **Continue (Fortsæt)** for at fortsætte udskrivning.
- Sluk og tænd printeren for at nulstille den.

54 Softwarefejl i standardnetværk

Prøv en eller flere af følgende løsninger:

- Tryk på **Continue (Fortsæt)** for at fortsætte udskrivning.
- Sluk og tænd printeren for at nulstille den.
- Opgrader (flash) netværksfirmwaren i printeren eller printserveren.

55 Ikke understøttet option i slot <x>

<x> er et slot på printerens systemkort.

Prøv en eller flere af følgende løsninger:

- 1 Sluk for strømmen til printeren.
- 2 Tag netledningen ud af stikkontakten i væggen.
- 3 Fjern den ikke understøttede kortoption fra printerens systemkort.
- 4 Slut netledningen til en stikkontakt med jordforbindelse.
- 5 Tænd printeren igen.

56 Parallelport <x> deaktiveret

<x> er nummeret på den parallelle port.

Prøv en eller flere af følgende løsninger:

- Tryk på **Continue (Fortsæt)** for at slette meddelelsen.
Printeren sletter eventuelle data, der er modtaget via parallelporten.
- Kontroller, at menupunktet Parallelbuffer ikke er deaktiveret.

56 Serielport <x> deaktiveret

x er nummeret på den serielle port.

Prøv en eller flere af følgende løsninger:

- Tryk på **Continue (Fortsæt)** for at slette meddelelsen.
Printeren sletter eventuelle data, der er modtaget via serielporten.
- Kontroller, at menupunktet Serielbuffer ikke er angivet til Deaktiveret.

56 Standardparallelport deaktiveret

Prøv en eller flere af følgende løsninger:

- Tryk på **Continue (Fortsæt)** for at fjerne meddelelsen.
Printeren sletter eventuelle data, der er modtaget via parallelporten.
- Kontroller, at menupunktet Parallelbuffer ikke er deaktiveret.

56 Standard USB port deaktiveret

Prøv en eller flere af følgende løsninger:

- Tryk på **Continue (Fortsæt)** for at slette meddelelsen.
Printeren sletter eventuelle data, der er modtaget via USB-porten.
- Kontroller, at menupunktet USB-bufferen ikke er indstillet til Deaktiveret.

56 USB port <x> deaktiveret

<x> er nummeret på USB-porten.

Prøv en eller flere af følgende løsninger:

- Tryk på **Continue (Fortsæt)** for at slette meddelelsen.
Printeren sletter eventuelle data, der er modtaget via USB-porten.
- Kontroller, at menupunktet USB-bufferen ikke er indstillet til Deaktiveret.

57 Konfigurationsændring, tilbageholdte job blev ikke gendannet

Efter at jobbet blev gemt på printerens harddisk er der ændret noget i printerens der gør udskrivningen af de tilbageholdte job umulig. Mulige ændringer inkluderer:

- Printerens firmware er blevet opdateret.
- Papir input, output, eller dupleks optioner, der er nødvendige for udskriftjobbet er blevet fjernet.
- Udskrivningsjobbet er blevet oprettet med brug af data fra en enhed på en USB port og en enhed der ikke længere er på porten.
- Printerens harddisk indeholder job, der blev gemt mens den var installeret på en anden printer model.

Tryk på **Continue (Fortsæt)** for at slette meddelelsen.

58 Der er isat for mange bakker

- 1 Sluk for strømmen til printerens.
- 2 Tag netledningen ud af stikkontakten i væggen.
- 3 Fjern de ekstra udskriftsbakker.
- 4 Slut netledningen til en stikkontakt med jordforbindelse.
- 5 Tænd printerens igen.

58 For mange diske er installeret

- 1 Sluk for printeren.
- 2 Tag netledningen ud af stikkontakten i væggen.
- 3 Fjern de ekstra diske.
- 4 Slut netledningen til en stikkontakt med jordforbindelse.
- 5 Tænd for printeren igen.

58 For mange flashoptioner er installeret

- 1 Sluk for printeren.
- 2 Tag netledningen ud af stikkontakten i væggen.
- 3 Fjern den overskydende flashhukommelse.
- 4 Slut netledningen til en stikkontakt med jordforbindelse.
- 5 Tænd for printeren igen.

58 Der er for mange skuffer monteret

- 1 Sluk for printeren.
- 2 Tag netledningen ud af stikkontakten i væggen.
- 3 Fjern de ekstra skuffer.
- 4 Slut netledningen til en stikkontakt med jordforbindelse.
- 5 Tænd for printeren igen.

59 Inkompatibel konvolutføder

Prøv en eller flere af følgende løsninger:

- Fjern konvolutføder.
- Tryk på **Continue (Fortsæt)** for at fjerne meddelelsen og fortsætte udskriften, uden at bruge konvolutføderen.

59 Inkompatibel outputbakke <x>

Prøv en eller flere af følgende løsninger:

- Fjern den angivne udskriftsbakke.
- Tryk på **Continue (Fortsæt)** for at fjerne meddelelsen og fortsætte udskriften, uden at bruge den specificerede udskiftbakke.

59 Inkompatibel bakke <x>

Prøv en eller flere af følgende løsninger:

- Fjern den angivne bakke.
- Vælg **Continue (Fortsæt)** for at slette meddelelsen og udskrive uden brug af den angivne bakke.

61 Fjern defekt disk

Prøv en eller flere af følgende løsninger:

- Tryk på **Continue (Fortsæt)** for at fjerne meddelelsen og fortsætte udskrivning.
- Installer en anden harddisk, før du udfører handlinger, der kræver en harddisk.

62 Disken er fuld

Prøv en eller flere af følgende løsninger:

- Tryk på **Continue (Fortsæt)** for at fjerne meddelelsen og fortsætte udskrivning.
- Slet skrifttyper, makroer og andre data, der er gemt på harddisken.
- Installer en større printer harddisk.

63 Uformateret disk

Prøv en eller flere af følgende løsninger:

- Tryk på **Continue (Fortsæt)** for at fjerne meddelelsen og fortsætte udskrivning.
- Formaterer printerharddisken.

Hvis fejlmeddelelsen fortsætter, kan harddisken være defekt og kræve udskiftning.

80 Behov for rutine vedligeholdelse

Printeren skal have udført planlagt vedligeholdelse. Vedligeholdelseskittet indeholder alle de nødvendige dele til udskiftning af opsamlingsruller, laderuller, overførselsruller og fuseren.

88 Tonerkassette snart tom

Toner er lav. Udskift tonerkassetten, og tryk derefter på **Continue (Fortsæt)** for at slette meddelelsen og fortsætte udskrivningen.

88.yy Tonerkassette er snart brugt

Toner er lav. Udskift tonerkassetten og tryk på **Continue (Fortsæt)** for at slette meddelelsen og fortsætte udskrivningen.

88.yy Udskift tonerkassette

Tonerkassetten er tom.

- 1 Udskift tonerkassetten.
- 2 Tryk på **Continue (Fortsæt)** for at slette meddelelsen.

200–282.yy papirstop

- 1 Ryd papirgangen.
- 2 Tryk på **Continue (Fortsæt)** for at fortsætte udskrivningen.

283 Hæftestop

- 1 Ryd stoppet fra angivne hæfteområde(r).
- 2 Tryk på **Continue (Fortsæt)** for at fortsætte udskrivningen.

290 - 294.yy papirstop i scanner

Fjern alle originaler fra scanneren.

293 Læg alle originalerne tilbage, hvis du starter jobbet igen

Scanneren er indstillet til at scanne med brug af ADF men der er ikke noget papir i ADF. Ilæg papir i ADF.

Prøv en eller flere af følgende løsninger:

- Tryk på **Continue (Fortsæt)**, hvis der ikke er noget aktivt scannerjob, når meddelelsen vises. Dette sletter meddelelsen.
- Tryk på **Cancel Job (Annuller job)**, hvis et scannerjob er i gang, når meddelelsen vises. Dette annullerer jobbet og fjerner meddelelsen.
- Tryk på **Scan from Automatic Document Feeder (Scan fra automatisk dokumentføder)**, hvis Genopret ved stop er aktiveret. Scanningen genoptages fra den automatiske dokumentføder lige efter den sidst scannede side
- Tryk på **Scan from flatbed (Scan fra glasplade)**, hvis Genopret ved stop er aktiv. Scanningen genoptages fra flatbed'en umiddelbart efter den sidste side, der blev scannet korrekt.
- Tryk på **Finish job (Afslut job)** uden yderligere scanning, hvis Genopret ved stop er aktiv. Jobbet slutter på den sidst scannede side, men jobbet annulleres ikke. Scannede sider sendes til deres destination: Kopiering, fax, e-mail eller FTP.
- Tryk på **Restart job (Genstart job)**, hvis genopretning v. stop er aktiveret, og hvis jobbet kan genstartes. Meddelelsen fjernes. Et nyt scanningsjob med de samme parametre som det foregående job begynder.

293.02 Låget på flatbed-scanneren står åbent

Luk scannerdækslet.

840.01 Scanner deaktiveret

Denne meddelelse indikerer at scanneren er blevet deaktiveret af den systemansvarlige.

841-846 Scanner service fejl

- 1** Sluk printeren.
- 2** Tag netledningen ud af stikkontakten i væggen.
- 3** Kontroller alle tilsluttede kabler.
- 4** Slut netledningen til en stikkontakt med jordforbindelse.
- 5** Tænd printeren igen.

Hvis servicemeddelelsen vises igen, skal du kontakte Kundesupport og angive meddelelsen.

900–999 Service <meddelelse>

- 1** Sluk printeren.
- 2** Tag ledningen ud af stikkontakten.
- 3** Kontroller alle kabeltilslutninger.
- 4** Sæt ledningen i et stik, der er korrekt jordforbundet.
- 5** Tænd printeren igen.

Hvis servicemeddelelsen vises igen, skal du kontakte Kundesupport og angive meddelelsen.

1565 Emul-fejl. Isæt emul-option

Printeren sletter automatisk meddelelsen efter 30 sekunder og deaktiverer derefter download-emulatoren på firmwarekortet.

Vedligeholdelse af printeren

Du skal med jævne mellemrum udføre visse opgaver for at bibeholde en optimal udskriftskvalitet.

Rengøring af printerens yderside

1 Kontroller, at printeren er slukket, og at stikket er trukket ud af stikkontakten.

 **FORSIGTIG! STØDFARE:** For at undgå risiko for elektrisk stød skal du tage netledningen ud af stikkontakten på væggen og frakoble alle kabler fra printeren, før du fortsætter.

2 Fjern papirstakken fra standardudskriftsbakken.

3 Rengør scannerens glasplade med en ren, fnug-fri klud, fugtet med vand.

Advarsel! Potentiel skade: Undlad at bruge rengørings- eller rensedmidler, da de kan beskadige printerens finish.

4 Rengør kun printerens yderside, og sørg for at inkludere standardudskriftsbakken.

Advarsel! Potentiel skade: Hvis du bruger en fugtig klud til at rengøre printerens inderside, kan det beskadige printeren.

5 Sørg for, at papirstøtterne og standardudskriftsbakken er tør, inden du starter et nyt udskriftsjob.

Rengør scannerens glasplade

Rengør scannerens glasplade, hvis du får problemer med udskriftskvaliteten, som f.eks. streger på kopierede eller scannede billeder.

1 Fugt en blød, fnugfri klud eller et papirserviet forsigtigt med lidt vand.

2 Åbn scannerdækslet.

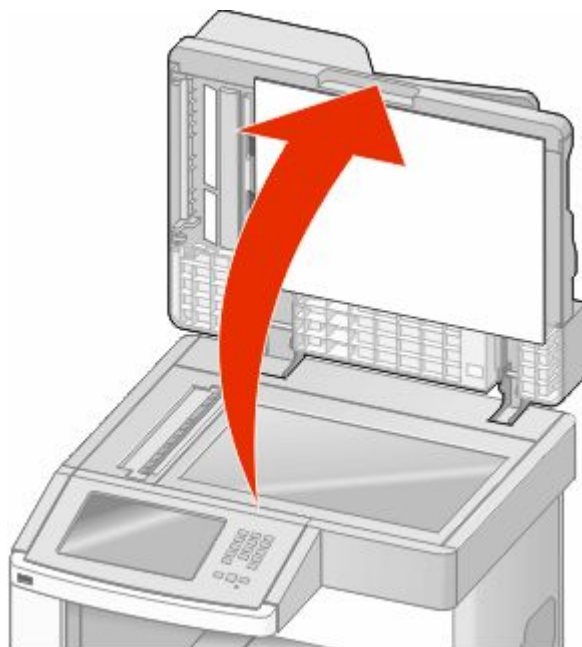

- 3 Aftør scannerens glasplade, indtil den er ren og tør.
- 4 Aftør den hvide underside af scannerens dæksel, indtil det er rent og tørt.
- 5 Åben ADF dækslet.

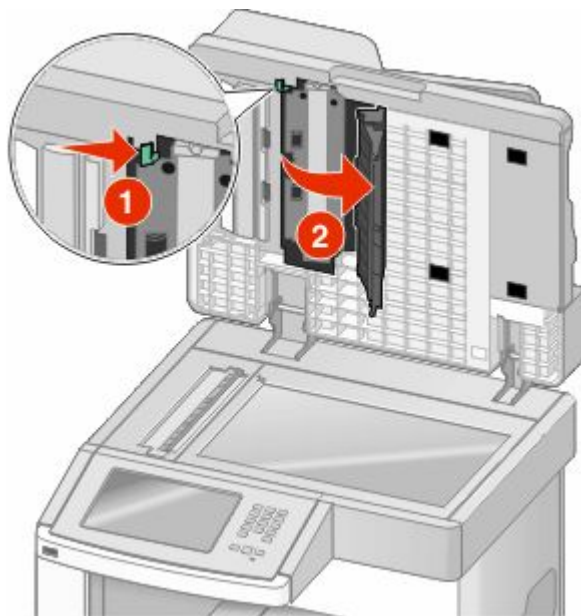

- 6 Aftør ADF scannerens glasplade under ADF dækslet.
- 7 Luk den nederste ADF luge.
- 8 Aftør scannerens glas (flatbed) og bagsidemateriale med kluden, eller stryg med papirkluden fra side til side.
- 9 Luk scannerdækslet.

Juster scannerregistrering

Scannerregistrering har til formål at justere scanningsområdet med papirets placering. Justerer scannerregistreringen manuelt

- 1 Sluk printeren.
- 2 Rengør scannerens glas og bagsidematerialet.
- 3 Tryk på **2** og **6**, og hold dem nede, mens du tænder for printeren.
- 4 Slip knapperne, når skærmen med statuslinjen vises.
Printeren udfører en startsekvens, og menuen Konfiguration vises.
- 5 Tryk på pil ned, indtil **Manuel scannerregistrering** vises.
- 6 Tryk på **Scanner Manual Registration (Manuel scannerregistrering)**.
- 7 Tryk på **Print Quick Test (Udskriv testside)** for at udskrive en registreringsside.
- 8 Vælg den sektion på scanneren der skal oprettes.

For at oprette scannerens glasplade (flatbed):

- a** Anbring den første side med forsiden nedad på scannerens glasplade.

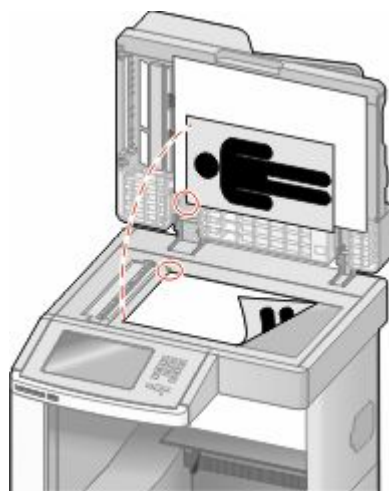

- b** Tryk på **Copy Quick Test (Kopier testside)**.
Scanneren udskriver en kopi af Testsiden.
- c** Tryk på **Flatbed (Flatbed)**.
- d** Brug kopien af Testsiden til at justere Venstre margin og Top margin indstillingen.
- e** Tryk på **Submit (Send)**.
- f** Tryk på **Copy Quick Test (Kopier testside)** og sammenlign den nye kopi med originalen.
Gentag flatbed opretningstrinene indtil positionen på testside kopien matcher originalen.

For at oprette ADF:

- a** Gør ét af følgende:
 - For at oprette ADF front: placer Testsiden med print opad, og den korte kant først i ADF.
 - For at oprette ADF bag: placer Testsiden med print nedad, og den korte kant først i ADF.
- b** Tryk på **Copy Quick Test (Kopier testside)**.
Scanneren udskriver en kopi af Testsiden.
- c** Tryk på **ADF Front (ADF Forside)** eller **ADF Back (ADF bagside)**.
- d** Brug kopien af Testsiden til at justere den horisontale indstilling og top margin indstillingen.
- e** Tryk på **Submit (Send)**.
- f** Tryk på **Copy Quick Test (Kopier testside)** og sammemlign den nye kopi med originalen.
Gentag ADF opretningstrinene indtil positionen på testside kopien matcher originalen.

9 Tryk på **Back (Tilbage)**.

10 Tryk på **Exit Configuration (Afslut Konfiguration)**.

Opbevaring af forbrugsstoffer

Vælg et køligt, rent opbevaringssted til forbrugsstofferne til printerens. Opbevar forbrugsstoffer med den rigtige side op i originalemballagen, indtil de skal bruges.

Forbrugsstofferne må ikke udsættes for:

- Direkte sollys
- Temperaturer over 35° C
- Høj luftfugtighed over 80%
- Saltmættet luft
- Ætsende luftarter
- Meget støv

Spare på forbrugsstoffer

I kontrolpanelet kan du ændre bestemte indstillinger til at hjælpe dig med at spare på toner og papir. For mere information, se "Forsynings menu," "Kvalitets menu," og "Afslutter menu."

Hvis du skal udskrive flere kopier, kan du spare på forbrugsstofferne ved først at udskrive en enkelt kopi og kontrollere, at den er korrekt, før du udskriver de resterende kopier.

Kontrol af status for forbrugsstoffer

Der vises en meddelelse på displayet, når et forbrugsstof skal udskiftes, eller når der skal udføres vedligeholdelse.

Kontrol af status for forbrugsstoffer fra kontrolpanelet

- 1 Kontroller, at printeren er tændt, og at **Klar** vises.
- 2 På startskærbilledet, tryk på **Status/Supplies (Status/Forbrugsstoffer)**.

Bemærk! Hvis **Status/Supplies (Status/Forbrugsstoffer)** ikke ses på startskærbilledet, skal du udskrive en menuindstillingsside for at se status på forbrugsstofferne.

Kontrol af status for forbrugsstoffer fra en netværkscomputer

Bemærk! Computeren skal være tilsluttet det samme netværk som printeren.

- 1 Indtast printerens IP adresse i adressefeltet på din Web browser.

Bemærk! Hvis du ikke kender IP adressen på printeren, print en netværkskonfigurationsside og lokaliser IP adressen i TCP/IP afsnittet.

- 2 Klik på **Device Status (Enhedsstatus)**. Siden for enhedsstatus vises, visende et sammendrag af forsyningsniveauerne.

Bestille tilbehør og forbrugsstoffer

For at bestille forbrugsstoffer, kontakt det sted hvor du købte printeren.

Bemærk! Alle beregninger af forbrug af forbrugsstoffer til printeren forudsætter udskrift på almindeligt Letter- eller A4-papir.

Bestilling af tonerkassetter

Når der står **88 Toner snart tom**, eller udskriften bliver utydelig:

- 1 Fjern tonerkassetten.
- 2 Ryst kassetten fra side til side og frem og tilbage flere gange for at fordele toneren.

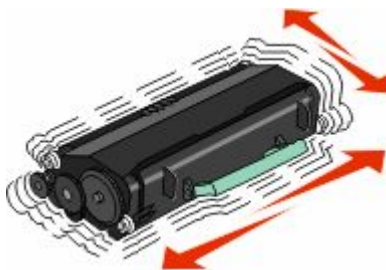

- 3 Sæt kassetten på plads igen, og fortsæt udskrivningen.

Bemærk! Gentag denne fremgangsmåde flere gange, indtil udskriften bliver ved med at være utydelig, og udskift så tonerkassetten/tonerkassetterne.

Flytning af printeren

Inden du flytter printeren

⚠ FORSIGTIG! RISIKO FOR SKADE: Printerens vægt er på mere end 18 kg. (40 lb) og der kræves to eller flere trænede personer, for at løfte den sikkert.



⚠ FORSIGTIG! RISIKO FOR SKADE: Følg disse retningslinjer med henblik på at undgå personskade eller beskadigelse af printeren:

- Sluk for printeren, og tag netledningen ud af stikkontakten.
- Tag alle ledninger og kabler ud af printeren, inden du flytter den.
- Løft printeren af den ekstra skuffe og sæt den ved siden af, i stedet for at prøve at løfte både skuffen og printeren på samme tid.

Bemærkninger:

- Fjern alle printeroptioner, inden du flytter printeren.
- Brug håndtagene på siden af printeren til at løfte med.

Advarsel! Potentielt skade: Skader på printeren, der skyldes forkert håndtering, dækkes ikke af printerens garanti.

Flytning af printeren til et andet sted

Printeren og optioner kan flyttes sikkert til et andet sted under hensyntagen til følgende forholdsregler:

- Hvis der bruges en vogn til at transportere printeren, skal den kunne støtte hele printerens underside. Hvis der bruges en vogn til at transportere optionerne, skal den kunne støtte optionernes dimensioner.
- Sørg for, at printeren står oprejst.
- Undgå voldsomme rystelser.

Opsætning af printer et nyt sted

Giv printeren det følgende anbefalede frirum:

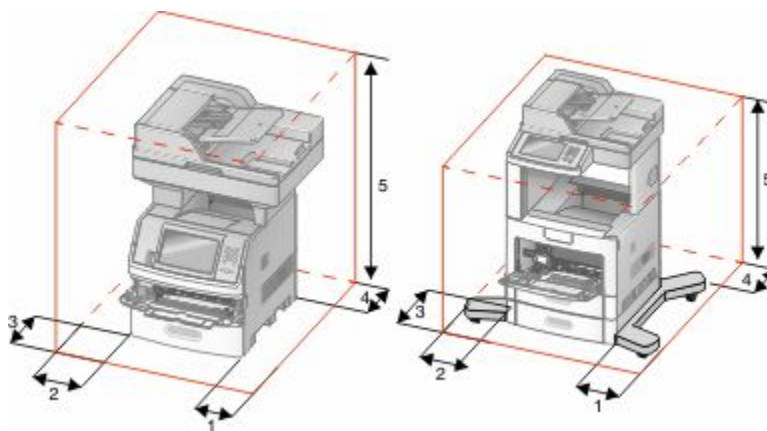

1	Højre side	20 cm (8 in.)
2 røde	Venstre side	31 cm (12 ")
3	Front (Forside)	51 cm (20 ")
4	Bagved	20 cm (8 in.)
5	Øverst	31 cm (12 ")

Transport af printeren

Ved transport af printeren skal man bruge den originale emballage eller ringe til forhandleren for at få et flyttesæt.

Administrativ support

Brug af den indbyggede webserver

Hvis printeren er installeret i et netværk, er den indbyggede webserver tilgængelig for en række funktioner, herunder:

- Visningen af en virtuel repræsentation af printerens kontrolpanel
- Kontrol af status for printerens forbrugsstoffer
- Konfiguration af printerindstillinger
- Konfiguration af netværksindstillinger
- Visning af rapporter

For at få adgang til Indbygget Web Server indtast printerens IP adresse i adressefeltet på din Web browser.

Bemærk! Hvis du ikke kender IP adressen på printeren, udskriv en netværkskonfigurationsside og lokaliser IP adressen i TCP/IP afsnittet.

Kontrollerer enhedens status

Ved brug af den indbyggede web-server, kan du se indstillingerne for papirskufferne, niveauet af toner i tonerkassetten, levetiden i procent for vedligeholdelseskittet, og kapaciteten på bestemte printer dele. For at se enhedens status:

- 1 Indtast printerens IP adresse i adressefeltet på din Web browser.

Bemærk! Hvis du ikke kender IP adressen på printeren, udskriv en netværkskonfigurationsside og lokaliser IP adressen i TCP/IP afsnittet.

- 2 Klik på **Device Status (Enhedsstatus)**.

Sådan opsættes e-mail-advarsler:

Du kan få printeren til at sende dig en e-mail når forsyningerne bliver lave, eller når papiret skal ændres, tilføjes, eller der er ikke er papirstop længere.

For at opsætte e-mail-advarsler:

- 1 Indtast printerens IP adresse i adressefeltet på din Web browser.

Bemærk! Hvis du ikke kender IP adressen på printeren, udskriv en netværkskonfigurationsside og lokaliser IP adressen i TCP/IP afsnittet.

- 2 Klik på **Settings (Indstillinger)**.

- 3 Under Andre indstillinger, klik på **E-mail Alert Setup (Opsætning af e-mail advarsler)**.

- 4 Vælg punkt for notifikation og indtast din e-mail adresse.

- 5 Klik på **Submit (Send)**.

Bemærk! Se din systemadministrator for at opsætte e-mail serveren.

Visning af rapporter

Du kan se nogle rapporter fra den indbyggede Web-Server. Disse rapporter er nyttige ved vurdering af printerens status, netværket, og forsyninger.

For at se rapporter fra en netværksprinter:

- 1 Indtast printerens IP adresse i adressefeltet på din Web browser.

Bemærk! Hvis du ikke kender IP adressen på printeren, udskriv en netværkskonfigurationsside og lokaliser IP adressen i TCP/IP afsnittet.

- 2 Klik på **Reports (Rapporter)**, og klik derefter på den type af rapporter, du ønsker at se.

Justere lysstyrke for displayet

Hvis du har problemer med at læse displayet, kan du justere LCD-lysstyrken i menuen Indstillinger.

- 1 Kontroller, at printeren er tændt, og at **Klar**vises.

- 2 Tryk på startskærbilledet .

- 3 Klik på **Settings (Indstillinger)**.

- 4 Klik på **General Settings (Generelle Indstillinger)**.

- 5 Tryk på pil ned indtil **Lysstyrke** vises.

- 6 Tryk på pilene for at forøge eller nedsætte lysstyrken.

Indstillinger for lysstyrken kan justeres fra 5 – 100 (100 er standardindstillingen fra fabrikken).

- 7 Tryk på **Submit (Send)**.

- 8 Tryk på .

Justering af strømbesparer

Der kan vælges mellem 1 – 240 minutter. Standardindstillingen er 30 minutter.

For at forøge eller nedsætte det antal minutter før printeren går i strømsparemodus, gør et af følgende:

Brug af den indbyggede webserver

- 1 Indtast printerens IP adresse i adressefeltet på din Web browser.

Bemærk! Hvis du ikke kender IP adressen på printeren, udskriv en netværkskonfigurationsside og lokaliser IP adressen i TCP/IP afsnittet.



- 2 Klik på **Settings (Indstillinger)**, og klik derefter på **General Settings (Generelle indstillinger)**.

- 3 Klik på **Timeouts (Timeouts)**.

- 4 I strømspareboksen, forøg eller nedsæt det antal minutter du ønsker at din printer skal vente, før den går i Strømsparemodus.

- 5 Klik på **Submit (Send)**.



Brug af printerens kontrolpanel

- 1 Kontroller, at printeren er tændt, og at **Klar**vises.
- 2 Tryk på startskærbilledet .
- 3 Klik på **Settings (Indstillinger)**.
- 4 Klik på **General Settings (Generelle Indstillinger)**.
- 5 Tryk på pil ned indtil **Skærmtimeout** vises.
- 6 Tryk på **Timeouts (Timeouts)**.
- 7 Tryk på venstre eller højre pil ved siden af **Strømsparemodus** for at nedsætte eller forøge tidsrummet, som printerens venter før den går i strømsparemodus.
Indstillingerne findes i intervallet 1 – 240 minutter.
- 8 Tryk på **Submit (Send)**.
- 9 Tryk på .

Gendanne fabriksindstillinger

Hvis du ønsker at beholde en liste over de aktuelle menuindstillingerne for reference, så udskrives en side med menuindstillingerne, før du gendanner standardindstillingerne. Yderligere oplysninger findes i "Udskrive en side med menuindstillinger" på side 44.

Advarsel! Potentiel skade: Valg af gendan returnerer de fleste printerindstillinger til standardindstillingerne. Undtagelserne inkluderer sproget på displayet, brugerstørrelser og meddelelser, og netværk/port menu indstillinger. Alle indlæste data i RAM slettes. Indlæste data, der er gemt i flash-hukommelsen eller på en printerharddisk, berøres ikke.

- 1 Kontroller, at printeren er tændt, og at **Klar**vises.
- 2 Tryk på  på startskærbilledet.
- 3 Tryk på **Settings (Indstillinger)**.
- 4 Tryk på **General Settings (Generelle indstillinger)**.
- 5 Tryk på pil ned indtil **Standardindstillinger** vises.
- 6 Tryk på venstre eller højre pil, indtil **Gendan nu** vises.
- 7 Tryk på **Submit (Send)**.
- 8 Tryk på .

Fejlfinding

Løsning af grundlæggende printerproblemer

Hvis der er grundlæggende printerproblemer, eller hvis printeren ikke svarer, forvis dig om at:

- Netledningen er tilsluttet printeren og en stikkontakt med jordforbindelse.
- Der ikke er slukket for stikket på en kontakt eller en anden afbryder.
- Printeren ikke er tilsluttet en transientbeskyttelse, UPS (uninterrupted power supply) eller forlængerledninger.
- Andet elektrisk udstyr, der er tilsluttet stikkontakten, fungerer.
- Printeren er tændt. Kontroller at printeren er tændt.
- Printerkablet er korrekt sat i printeren, værtscomputeren, printserveren, optionen eller andre netværksenheder.
- Kontroller, at alle optioner er installeret korrekt.
- Printerindstillingerne er korrekte.

Når du har kontrolleret alle disse muligheder, skal du slukke for printeren, vente mindst 10 sekunder og derefter tænde for printeren igen. Det vil ofte løse problemet.

Printerens kontrolpanel er tomt eller viser kun romber

Printerens selvtest mislykkedes. Sluk printeren, vent ca. 10 sekunder, og tænd den igen.

Hvis **KLAR** ikke vises, slukkes printer og du skal kontakte kundesupport.

Løse printerproblemer

PDF-filer på flere sprog udskrives ikke

Dokumenterne indeholder skrifttyper, der ikke er tilgængelige.

- 1 Åbn det dokument, du vil udskrive, i Adobe Acrobat.
- 2 Klik på printerikonet.
Dialogboksen Udskriv vises.
- 3 Vælg **Udskriv som billede**.
- 4 Klik på **OK**.

Fejlmeddelelse om læsning af USB-drev vises

Kontroller, at USB-drevet understøttes. Du kan få oplysninger om testede og godkendte enheder med USB-flashhukommelse ved at kontakte den forhandler, hvor du købte printeren.

Job udskrives ikke.

Disse er mulige løsninger. Prøv en eller flere af følgende løsninger:

KONTROLLER, AT PRINTEREN ER KLAR TIL AT UDSKRIVE

Kontroller, at **Klar** eller **Strømbesparer** vises på displayet, før du sender et job til printeren.

KONTROLLER, OM STANDARDUDSKRIFTSBAKKEN ER FULD

Fjern papirstakken fra standardudskriftsbakken.

KONTROLLER, OM PAPIRSKUFFEN ER TOM

Læg papir i skuffen.

KONTROLLER, AT DEN RIGTIGE PRINTERSOFTWARE ER INSTALLERET

- Kontroller, at du anvender den rigtige printersoftware.
- Hvis en USB-port er i brug, skal du sørge for, at operativsystemet og printerdriveren er kompatible.

KONTROLLER, AT DEN INTERNE PRINTSERVER ER INSTALLERET KORREKT OG FUNGERER

- Kontroller, at den interne printserver er installeret korrekt, og at printeren er tilsluttet netværket.
- Udskriv en netværksinstallationsside, og kontroller, at status viser **Forbundet**. Hvis status er **Ikke forbundet**, skal du kontrollere netværkskablerne, og derefter forsøge at udskrive netværksinstallationssiden igen. Kontakt systemadministratoren for at kontrollere, at netværket fungerer korrekt.

DU SKAL SIKRE DIG, AT DU BRUGER ET ANBEFALET USB-, SERIEL- ELLER ETHERNET-KABEL

Kontakt det sted, hvor du købte printeren, for at få yderligere oplysninger.

KONTROLLER, AT PRINTERKABLERNE ER ORDENTLIGT TILSLUTTET

Kontroller kabelforbindelserne til printeren og printserveren for at sikre dig, at de er i orden.

Du kan finde yderligere oplysninger i den opsætningsvejledning, der leveres sammen med printeren.

Fortrolige og andre tilbageholdte job udskrives ikke

Disse er mulige løsninger. Prøv en eller flere af følgende løsninger:

DELVIS JOB, INTET JOB, ELLER UDSKRIVNING AF BLANKE SIDER

Udskriftjobbet kan indeholde en formatfejl eller ugyldige data.

- Slet udskriftjobbet og udskriv det derefter igen.
- For PDF dokumenter, lav en ny PDF fil og udskriv den derefter igen.

SØRG FOR, AT PRINTEREN HAR TILSTRÆKKELIG HUKOMMELSE

Frigiv ekstra hukommelse i printeren ved at rulle gennem listen af tilbageholdte job og slette nogen af dem.



Det tager længere tid at udskrive end forventet.

Disse er mulige løsninger. Prøv en eller flere af følgende løsninger:

REDUCER UDSKRIFTSJOBETS KOMPLEKSITET

Slet antallet og størrelsen af skrifttyper, antallet og kompleksiteten af billederne og antallet af siderne i jobbet.

SKIFT SIDEBESKYTTELSE TIL SLÅET FRA

- 1 Kontroller, at printeren er tændt, og at **Klar** vises.
- 2 Tryk på  på startskærmbilledet.
- 3 Tryk på **Settings (Indstillinger)**.
- 4 Tryk på **General Settings (Generelle indstillinger)**.
- 5 Tryk på pil ned, indtil **Genopret udskrift** vises.
- 6 Tryk på **Print Recovery (Gendan udskrift)**.
- 7 Tryk på højre pil ved siden af **Beskyt side** indtil **Fra** vises.
- 8 Tryk på **Submit (Send)**.
- 9 Tryk på .

Job udskrives fra den forkerte skuffe eller på det forkerte papir.

KONTROLLER INDSTILLINGEN FOR PAPIRTYPE

Kontroller, at indstillingen for papirtype passer til den papirtype, der er lagt i skuffen.

- 1 Kontroller indstillingen for papirtype, via menuen for papir, på kontrolpanelet.
- 2 Inden du afsender job til print, angiv den korrekte type:
 - Windows-brugere: Angiv typen via Udskriftsindstillinger.
 - Macintosh-brugere: Angiv typen via udskrivningsdialogen.

Der udskrives forkerte tegn

SØRG FOR, AT PRINTEREN IKKE ER I TILSTANDEN HEXUDSKRIVNING.

Hvis **Ready Hex** vises på displayet, skal du afslutte tilstanden Hexudskrivning, før du kan udskrive jobbet. Sluk for printeren, og tænd den igen for at afslutte tilstanden Hexudskrivning.

Skuffesammenkædning virker ikke

Disse er mulige løsninger. Prøv en eller flere af følgende løsninger:

LÆG PAPIR AF SAMME STØRRELSE OG TYPE I ALLE SKUFFERNE

- Læg papir af samme størrelse og type i alle skufferne, der skal sammenkædes.
- Flyt papirstyrene til den korrekte position for den papirstørrelse, der er lagt i hver enkelt skuffe.

BRUG SAMME INDSTILLING AF PAPIRTYPE OG PAPIRSTØRRELSE

- Udskriv en side med menuindstillinger, og sammenlign indstillingerne for skufferne.
- Juster om nødvendigt indstillingerne i menuen Papirstørrelse/type.

Bemærk! MP-arkføderen registrerer ikke automatisk papirstørrelsen. Du skal angive størrelsen i menuen Papirstørrelse/type.

Store job sorteres ikke

Følgende er mulige løsninger på problemet. Prøv et eller flere af følgende forslag:

SØRG FOR, AT SORTERING ER ANGIVET TIL SLÅET TIL

Indstil Sortering til Slået til i menuen Finishing eller under Udskriftsindstillinger.

Bemærk! Når du angiver Sortering til deaktiveret i softwaren, tilsidesættes indstillingen i menuen Finishing.

REDUCER UDSKRIFTSJOBETS KOMPLEKSITET

Reducer udskriftsjobbets kompleksitet ved at slette antallet og størrelsen af skrifttyper, antallet og kompleksiteten af billederne og antallet af siderne i jobbet.

SØRG FOR, AT PRINTEREN HAR TILSTRÆKKELIG HUKOMMELSE

Tilføj printerhukommelse eller en harddiskoption.

Der foretages uventede sideskift

ØGE PRINT TIMEOUT VÆRDIEN:

- 1 Kontroller, at printeren er tændt, og at klarvises.
- 2 Tryk på  på startskærmbilledet.
- 3 Tryk på **Settings (Indstillinger)**.
- 4 Tryk på **General Settings (Generelle indstillinger)**.
- 5 Tryk på pil ned indtil **Timeouts** vises.
- 6 Tryk på **Timeouts (Timeouts)**.
- 7 Tryk på venstre eller højre pil ved siden af **Udskriftstimeout** indtil den ønskede værdi vises.

8 Tryk på **Submit (Send)**.

9 Tryk på .

Løsning af problemer med kopiering

Kopimaskine reagerer ikke

Disse er mulige løsninger. Prøv en eller flere af følgende løsninger:

ER DER NOGEN FEJLMEDDELELSER PÅ SKÆRMEN?

Fjern eventuelle fejlmeddelelser.

KONTROLLER STRØMMEN

Kontroller, at printeren er tilsluttet, er tændt, og at **klar** vises.

Scannerenheden kan ikke lukkes

Kontroller, at der ikke er nogen forhindringer:

- 1 Åbn scanneren
- 2 Fjern alle forhindringer, der holder scanneren åben.
- 3 Sænk scannerenheden.

Dårlig kopikvalitet

Her er nogle eksempler på dårlig kopikvalitet:

- Blanke sider
- Skakbrætmønster
- Forvrænget grafik eller billeder
- Manglende tegn
- Svag udskrift
- Mørk udskrift
- Skæve linjer
- Udtværing
- Streger
- Uventede tegn
- Hvide linjer i udskrift

Disse er mulige løsninger. Prøv en eller flere af følgende løsninger:

ER DER NOGEN FEJLMEDDELELSER PÅ SKÆRMEN?

Fjern eventuelle fejlmeddelelser.

TONER KAN VÆRE VED AT LØBE TØR.

Når displayet viser **88 Toner snart tom** eller udskriften bliver utydelig, udskiftes tonerkassetten.

ER SCANNERENS GLASPLADE SNAVSET?

Rengør scannerens glasplade med en ren, fnug-fri klud, fugtet med vand. Yderligere oplysninger findes i "Rengør scannerens glasplade" på side 252.

ER KOPIEN FOR LYS ELLER FOR MØRK?

Juster kopiens tæthed.

KONTROLLER KVALITETEN AF DET ORIGINALE DOKUMENT

Kontroller, at kvaliteten af det originale dokument er tilfredsstillende.

KONTROLLER PLACERINGEN AF DOKUMENTET

Kontroller, at dokumentet eller fotoet er ilagt med forsiden nedad på scannerens glasplade i det øverste, venstre hjørne.

UØNSKET TONER I BAGGRUNDEN

- Forøg indstillingen for fjernelse af baggrund.
- Juster sværtningsgraden til en lysere indstilling.

MØNSTRE (MOIRE) FREMKOMMER I OUTPUT.

- Tryk på ikonet for Tekst/Foto eller Udskrevet billede på kopiskærmen.
- Drej det originale dokument på scannerens glasplade.
- På Kopiskærmen juster skalaindstillingerne.

TEKST ER LYS ELLER FORSVINDER

- Tryk på ikonet for Tekst på kopiskærmen.
- Formindsk indstillingen for fjernelse af baggrund.
- Forøg kontrastindstillingen.
- Formindsk indstillingen for skyggedetalje.

OUTPUT FREMSTÅR UDVASKET ELLER OVEREKSPONERET

- Tryk på ikonet for Udskrevet billede på kopiskærmen.
- Formindsk indstillingen for fjernelse af baggrund.

Mangelfulde dokumenter eller fotokopier

Disse er mulige løsninger. Prøv en eller flere af følgende løsninger:

KONTROLLER PLACERINGS AF DOKUMENTET

Kontroller, at dokumentet eller fotoet er ilagt med forsiden nedad på scannerens glasplade i det øverste, venstre hjørne.

KONTROLLER INDSTILLINGEN FOR PAPIRTYPE

Kontroller, at indstillingen for papirstørrelse svarer til den papirtype, der er lagt i skuffen.

- 1 Kontroller indstillingen for papirstørrelse, via menuen for papir, på kontrolpanelet.
- 2 Inden du afsender job til print, angiv den korrekte størrelse:
 - Windows-brugere: Angiv størrelsen via Udskriftsindstillinger.
 - Macintosh-brugere: Angiv størrelsen via udskrivningsdialogen.

Løsning af problemer med scanner

Kontrol af en scanner, som ikke reagerer

Hvis scanneren ikke svarer, skal du kontrollere, at:

- Printerens er tændt.
- Printerkablet er korrekt sat i printerens, værtscomputerens, printserverens, optionens eller andre netværksenheder.
- Netledningen er tilsluttet printerens og en stikkontakt med jordforbindelse.
- Der ikke er slukket for stikket på en kontakt eller en anden afbryder.
- Printerens ikke er tilsluttet en transientbeskyttelse, UPS (uninterrupted power supply) eller forlængerledninger.
- Andet elektrisk udstyr, der er tilsluttet stikkontakten, fungerer.

Når du har kontrolleret de enkelte muligheder, skal du slukke printerens og derefter tænde den igen. Dette løser ofte problemet med scannerens.

Scanningen blev ikke udført

Følgende er mulige løsninger på problemet. Prøv et eller flere af følgende forslag:

KONTROLLER TILSLUTTEDE KABLER.

Kontroller, at netværket eller USB-kablet er sat sikkert fast i computerens og printerens.

DER KAN VÆRE EN FEJL I PROGRAMMET

Sluk og genstart computerens.

Scanning tager for lang tid eller fastfryser computeren

Disse er mulige løsninger. Prøv en eller flere af følgende løsninger:

ANDRE SOFTWAREPROGRAMMER KAN INTERFERERE MED SCANNING

Luk alle programmer, der ikke bruges.

SCANNINGSOPLØSNINGEN KAN VÆRE INDSTILLET FOR HØJT

Vælg en lavere scanningsopløsning.

Dårlig kvalitet af scannet billede

Disse er mulige løsninger. Prøv en eller flere af følgende løsninger:

ER DER NOGEN FEJLMEDDELELSER PÅ SKÆRMEN?

Fjern eventuelle fejlmeddelelser.

ER SCANNERENS GLASPLADE SNAVSET?

Rengør scannerens glasplade med en ren, fnug-fri klud, fugtet med vand. Yderligere oplysninger findes i "Rengør scannerens glasplade" på side 252.

JUSTER SCANNINGSOPLØSNINGEN

Forøg scanningsopløsningen for at opnå en udskrift i højere kvalitet:

KONTROLLER KVALITETEN AF DET ORIGINALE DOKUMENT

Kontroller, at kvaliteten af det originale dokument er tilfredsstillende.

KONTROLLER PLACERINGEN AF DOKUMENTET

Kontroller, at dokumentet eller fotoet er ilagt med forsiden nedad på scannerens glasplade i det øverste, venstre hjørne.

Mangelfulde dokumenter eller fotoscanninger

Disse er mulige løsninger. Prøv en eller flere af følgende løsninger:

KONTROLLER PLACERINGEN AF DOKUMENTET

Kontroller, at dokumentet eller fotoet er ilagt med forsiden nedad på scannerens glasplade i det øverste, venstre hjørne.

KONTROLLER INDSTILLINGEN FOR PAPIRTYPE

Kontroller, at indstillingen for papirstørrelse svarer til den papirtype, der er lagt i skuffen.

- 1 Kontroller indstillingen for papirstørrelse, via menuen for papir, på kontrolpanelet.
- 2 Inden du afsender job til print, angiv den korrekte størrelse:
 - Windows-brugere: Angiv størrelsen via Udskriftsindstillinger.
 - Macintosh-brugere: Angiv størrelsen via udskrivningsdialogen.

Kan ikke scanne fra en computer

Disse er mulige løsninger. Prøv en eller flere af følgende løsninger:

ER DER NOGEN FEJLMEDDELELSER PÅ SKÆRMEN?

Fjern eventuelle fejlmeddelelser.

KONTROLLER STRØMMEN

Kontroller, at printeren er tilsluttet, er tændt, og at **Klar** vises.

KONTROLLER KABELTILSLUTNINGERNE

Kontroller, at netværket eller USB-kablet er sat sikkert fast i computeren og printeren.

Løsning af problemer med fax

Opkalds-ID vises ikke

Kontakt dit teleselskab for at få bekræftet, at din telefonlinje er abonnent til opkalds-ID tjenesten.

Hvis dit område understøtter flere forskellige opkalds-ID mønstre, er det muligvis nødvendigt at ændre standardindstillingen. Der er to mulige indstillinger: FSK (mønster 1) og DTMF (mønster 2). Om du kan få adgang til disse indstillinger ved hjælp af faxmenuen afhænger af, om dit land eller område understøtter flere forskellige opkalds-ID mønstre. Kontakt dit teleselskab for at finde ud af, hvilket mønster eller hvilken indstilling du skal anvende.

Kan ikke sende eller modtage en fax

Disse er mulige løsninger. Prøv en eller flere af følgende løsninger:

ER DER NOGEN FEJLMEDDELELSER PÅ SKÆRMEN?

Fjern eventuelle fejlmeddelelser.

KONTROLLER STRØMMEN

Kontroller, at printeren er tilsluttet, er tændt, og at **Klar** vises.

KONTROLLER PRINTERFORBINDELSERNE.

Kontroller, at kabelforbindelser er korrekt fastgjort til hardwaren, hvis det er relevant:

- Telefon
- Håndsæt
- Telefonsvarer

KONTROLLER TELEFONVÆGSTIKKET

- 1 Slut en telefon til vægstikket.
- 2 Lyt efter en opkaldstone.
- 3 Hvis du ikke hører en opkaldstone, skal du sætte en anden telefon i vægstikket.
- 4 Hvis du stadig ikke hører en opkaldstone, skal du sætte telefonen i et andet vægstik.
- 5 Hvis du hører en opkaldstone, skal du slutte printeren til dette vægstik.

GENNEMGÅ TJEKLISTEN TIL DEN DIGITALE TELEFONTJENESTE.

Faxmodemet er en analog enhed. Bestemte enheder kan sluttes til printeren, så de digitale telefontjenester kan bruges.

- Hvis du bruger en ISDN-telefontjeneste, skal du slutte printeren til en analog telefonport (en R-interfaceport) på en ISDN-terminaladapter. Kontakt din ISDN-udbyder for at få yderligere oplysninger og anmode om en R-interfaceport.
- Hvis du bruger DSL, skal du slutte et DSL-filter eller en router, der understøtter analogt brug. Kontakt din DSL-udbyder for at få yderligere oplysninger.
- Hvis du bruger en PBX-telefontjeneste, skal du kontrollere, at du opretter forbindelse til en analog forbindelse på PBX. Hvis dette ikke er tilfældet, skal du overveje at bruge en analog telefonlinje til faxmaskinen.

ER DER EN OPKALDSTONE?

- Foretag et testopkald til det telefonnummer, som du vil sende en fax til, for at kontrollere, at det fungerer korrekt.
- Hvis telefonlinjen bruges af en anden enhed, skal du vente på, at den anden enhed afsluttes, inden du sender en fax.
- Hvis du bruger funktionen Opkald med rør på, skal du skrue op for lydstyrken for at bekræfte, at der høres en opkaldstone.

MIDLERTIDIG AFBRUDT FORBINDELSE TIL ANDET UDSTYR.

For at kontrollere at printeren fungerer korrekt skal du slutte den direkte til telefonlinjen. Frakobl eventuelle telefonsvarere, computere med modem eller telefonlinjedelere.

SE OM DER ER PAPIRSTOP

Ryd eventuelle papirstop, og kontroller, at **Klar** vises.

MIDLERTIDIG DEAKTIVERING AF CALL WAITING (BANKE PÅ)

Banke på kan forstyrre faxtransmissionerne. Deaktiver denne funktion, inden du sender eller modtager en fax. Kontakt din telefonudbyder for at få tastaturekvensen, der midlertidigt deaktiverer Call Waiting (Banke på).

VOICE MAIL SERVICE KAN INTERFERERE MED FAX TRANSMISSIONEN

Voice Mail, der tilbydes af din telefonudbyder, kan forstyrre faxtransmissioner. For at aktivere både Voice Mail og at printeren besvarer opkald, skal du overveje at tilføje en ekstra telefonlinje til printeren.

ER PRINTERENS HUKOMMELSE FULD?

- 1 Ring til faxnummeret.
- 2 Scan det originale dokument en side ad gangen.

Kan sende, men ikke modtage faxer

Disse er mulige løsninger. Prøv en eller flere af følgende løsninger:

KONTROLLER, OM PAPIRSKUFFEN ER TOM

Læg papir i skuffen.

KONTROLLER INDSTILLINGERNE FOR FORSINKELSE AF RING

Forsinkelse af ring indstiller det antal gange, telefonlinjen ringer, inden printeren svarer. Hvis du har lokalnumre på den samme linje som printeren eller abonnerer på telefonudbyderens bestemte ringemønstre, skal indstillingen Ringeforsinkelse være 4.

- 1 Indtast printerens IP adresse i adressefeltet på din Web browser.
Bemærk! Hvis du ikke kender IP adressen på printeren, udskriv en netværkskonfigurationside og lokaliser IP adressen i TCP/IP afsnittet.
- 2 Klik på **Settings (Indstillinger)**.
- 3 Klik på **Fax Settings (Faxindstillinger)**.
- 4 Klik på **Analog Fax Setup (Opsætning af analog fax)**.
- 5 I feltet Opkald at besvare skal du indtaste det antal gange, at telefonen skal ringe, inden den besvares.
- 6 Klik på **Send**.

TONER KAN VÆRE VED AT LØBE TØR.

88 Toner snart tom vises, når toneren snart skal udskiftes.

Kan modtage, men ikke sende faxer

Disse er mulige løsninger. Prøv en eller flere af følgende løsninger:

PRINTEREN ER IKKE I FAXTILSTAND

På startskærbilledet skal du trykke på **Fax** for at sætte printeren i faxtilstand.

ER DOKUMENTET ILAGT KORREKT?

Læg originaldokumentet med forsiden opad og den korte kant først ind i den automatisk dokumentføder eller med forsiden nedad på scannerglasset og mod det øverste, venstre hjørne.

Bemærk! Du må ikke ilægge postkort, fotos, små emner, transparenter, fotopapir eller tynde medier, f.eks. udklip fra magasiner, i den automatiske dokumentføder. Anbring disse objekter på scannerens glasplade.

KONTROLLER, AT GENVEJSNUMMERET ER INDSTILLET KORREKT.

- Kontroller for at sikre, at genvejsnummeret er blevet programmeret til det nummer, du ønsker at ringe op til.
- Du kan også ringe til telefonnummeret manuelt.

Den modtagne fax er af dårlig udskriftskvalitet

Disse er mulige løsninger. Prøv en eller flere af følgende løsninger:

RESEND DOKUMENTET

Bed den person, der sendte dig faxen om at:

- Kontrollere, at kvaliteten af det originale dokument er tilfredsstillende.
- Send faxen igen. Der kan have været problemer med kvaliteten af telefonforbindelsen.
- Forøg faxscanneropløsningen, hvis det er muligt.

TONER KAN VÆRE VED AT LØBE TØR.

Udskift tonerkassetten, når meddelelsen **88 Toner er snart tom** vises, eller når udskrifterne bliver utydelige.

KONTROLLER, AT FAXTRANSMISSIONSHASTIGHEDEN IKKE ER INDSTILLET FOR HØJT

Reducer faxtransmissionshastigheden for indgående fax:

- 1 Indtast printerens IP adresse i adressefeltet på din Web browser.

Bemærk! Hvis du ikke kender IP adressen på printeren, udskriv en netværkskonfigurationside og lokaliser IP adressen i TCP/IP afsnittet.

- 2 Klik på **Settings (Indstillinger)**.
- 3 Klik på **Fax Settings (Faxindstillinger)**.
- 4 Klik på **Analog Fax Setup (Opsætning af analog fax)**.

5 Klik på en af følgende i boksen Maks. hastighed:

2400

4800

9600

14400

33600

6 Klik på **Submit (Send)**.

Løse optionsproblemer

Option fungerer ikke korrekt eller afsluttes efter installationen

Disse er mulige løsninger. Prøv en eller flere af følgende løsninger:

NULSTIL PRINTEREN

Sluk printeren, vent ca. 10 sekunder, og tænd for den igen.

KONTROLLER, OM OPTIONEN ER TILSLUTTET PRINTEREN

- 1** Sluk for printeren.
- 2** Tag stikket ud af printeren.
- 3** Kontroller forbindelsen mellem optionen og printeren.

KONTROLLER, AT OPTIONEN ER INSTALLERET KORREKT

Udskriv siden med menuindstillinger, og kontroller, om optionen er anført på listen over Installerede optioner. Geninstaller optionen, hvis den ikke vises. Du kan finde flere oplysninger i den dokumentation, der leveres sammen med ekstraudstyret.

KONTROLLER, AT OPTIONEN ER VALGT

Fra den computer, som du udskriver fra, vælges optionen. Yderligere oplysninger findes i "Opdater tilgængelige optioner i printerdriveren" på side 46.

Papirskuffer

Disse er mulige løsninger. Prøv en eller flere af følgende løsninger:

KONTROLLER, AT PAPIRET ER ILAGT KORREKT

- 1** Åbn papirskuffen.
- 2** Kontroller papirstop eller forkert indføring.

3 Kontroller, at papirstyrene er indstillet mod papirets sider.

4 Kontroller, at papirskuffen lukker ordentligt.

NULSTIL PRINTEREN

Sluk printeren, vent ca. 10 sekunder, og tænd den igen.

KONTROLLER, AT PAPIRSKUFFEN ER INSTALLERET KORREKT.

Hvis papirbakken vises på siden med menuindstillinger, men der opstår papirstop, når papiret glider ind i eller forlader bakken, er denne muligvis ikke korrekt installeret. Geninstaller papirbakken. Du kan finde flere oplysninger i den dokumentation, der leveres sammen med papirbakken.

2000-ark skuffe

Disse er mulige løsninger. Prøv en eller flere af følgende løsninger:

ELEVATORSKUFFEN FUNGERER IKKE ORDENTLIGT

- Forvis dig om at printeren er korrekt forbundet til 2000-ark skuffen.
- Kontroller, at printeren er tændt.

GUMMIINDFØRINGSRULLERNE DREJER IKKE RUNDT OG FREMFØRER IKKE PAPIRET.

- Forvis dig om at printeren er korrekt forbundet til 2000-ark skuffen.
- Kontroller, at printeren er tændt.

Konvolutføder

Disse er mulige løsninger. Prøv en eller flere af følgende løsninger:

NULSTIL PRINTEREN

Sluk printeren, vent ca. 10 sekunder, og tænd den igen.

KONTROLLER, AT KONVOLUTTERNE ER ILAGT KORREKT

- 1** Juster konvolutstyret i forhold til længden på den konvolut, du vil ilægge.
- 2** Yderligere oplysninger findes i "Isætning af konvolutføder" på side 80.

KONTROLLER ANGIVELSE AF PAPIRTYPE OG PAPIRSTØRRELSE

Kontroller, at papirstørrelsen og -typen er korrekt angivet i forhold til de konvolutter du bruger:

- 1** Kontroller indstillingen for papirstørrelse for konvolutføderen, via menuen for papir, på kontrolpanelet.
- 2** Inden du afsender job til udskrivning, angiv de korrekte indstillinger fra computeren:
 - For Windows-brugere: Angiv denne indstilling via Udskriftsindstillinger.
 - For Macintosh-brugere, angiv denne indstilling via udskrivningsdialogen.

FORVIS DIG OM AT KONVOLUTFØDEREN ER INSTALLERET KORREKT

Hvis konvolutfoderen er anført på siden for menuindstillinger, men der opstår konvolutstop, når de føres ind eller ud af foderen, er den muligvis ikke korrekt justeret. Isætning af konvolutfoderen igen Du kan finde flere oplysninger i den dokumentation, der leveres sammen med konvolutfoderen.

Outputoptioner

Hvis output ekspanderen med høj kapacitet, 4-bakkers postboks, eller StapleSmart finisher er listet på menuindstillingssiden, men der opstår papirstop når det kommer ud af printerens, eller kommer til en output option, så er den måske ikke installeret korrekt. Geninstaller optionen. For yderligere oplysning, se den hardware opsætningsdokumentation, der fulgte med optionen.

Flashhukommelseskort

Kontroller, at flashhukommelseskortet er tilsluttet korrekt til printerens systemkort og sidder fast.

Harddisk med adapter

Kontroller, at forbindelsen mellem harddisken og printerens systemkort er i orden.

Internal Solutions Port

Hvis Internal Solutions Port (ISP) ikke fungerer ordentligt, er disse mulige løsninger. Prøv en eller flere af følgende løsninger:

KONTROLLER ISP FORBINDELSERNE

- Forvis dig om at ISP er sikkert forbundet til printerens systemkort.
- Kontroller, at du anvender det rigtige kabel, og at det er korrekt tilsluttet.

KONTROLLER KABELTILSLUTNINGERNE

Kontroller, at du anvender det rigtige kabel, og at det er korrekt tilsluttet.

FORVIS DIG OM AT NETVÆRKSSOFTWAREN ER KONFIGURERET KORREKT

Der findes flere oplysninger om installation af software til netværksudskrivning under *Netværksguide* på cd'en *Software og dokumentation*.

Hukommelseskort

Kontroller, at hukommelseskortet er korrekt installeret på printerens systemkort.

Løse problemer med papirindføring

Der opstår ofte papirstop

Disse er mulige løsninger. Prøv en eller flere af følgende løsninger:

KONTROLLER PAPIRET

Anvend anbefalet papir og andet specialmedie. Find mere information i kapitlet om retningslinjer for papir og specialmedier.

SØRG FOR, AT DER IKKE ER FOR MEGET PAPIR I SKUFFEN

Kontroller, at den stak papir, du ilægger, ikke overstiger den maksimale stakhøjde, som er angivet i skuffen eller MP-arkføderen.

KONTROLLER PAPIRSTYRENE

Indstil styrene korrekt i forhold til den ilagte papirstørrelse.

PAPIRET KAN VÆRE BLEVET FUGTIGT PGA. HØJ LUFTFUGTIGHED

- Ilæg papir fra en nyindkøbt pakke.
- Opbevar papiret i den originale indpakning, indtil det skal bruges.

Meddelelsen om papirstop vises, selvom papirstoppet er fjernet

KONTROLLER PAPIRSTIEN

Papirstien er ikke ryddet. Fjern papiret fra hele papirstien, og tryk derefter på **Continue (Fortsæt)**.

Den side, der sad fastklemt, udskrives ikke igen, når du har fjernet papirstoppet.

AKTIVER GENOPRET V. PAPIRSTOP

Genopret ved stop i Opsætningsmenu er angivet til Slået fra. Angiv Genopret ved stop til Auto eller Slået til.

- 1 Kontroller, at printeren er tændt, og at **Klar** vises.
- 2 Tryk på  på startskærmbilledet.
- 3 Tryk på **Settings (Indstillinger)**.
- 4 Tryk på **General Settings (Generelle indstillinger)**.
- 5 Tryk på ned pilen indtil **Genopret udskrift** vises.
- 6 Tryk på **Print Recovery (Genopret udskrift)**.



- 7 Tryk på højre pilen ved siden af **Gendan** ved **papirstop** indtil **Til** eller **Auto** vises.
- 8 Tryk på **Submit (Send)**.
- 9 Tryk på .

Løse problemer med udskriftskvalitet

Oplysningerne i følgende emner kan hjælpe dig med at løse problemer med udskriftskvaliteten. Hvis disse forslag ikke løser problemet, skal du ringe til kundesupport. Der er muligvis en printerdel, der kræver justering eller udskiftning.

Identifikation af problemer med udskriftskvaliteten

Udskriv kvalitetstestsider som en hjælp til at identificere problemer med udskriftskvaliteten:

- 1 Sluk printeren.
- 2 Ilæg Letter- eller A4-papir i skuffen.
- 3 Tryk på  og , og hold dem nede, mens du tænder for printeren.
- 4 Slip knapperne, når skærmen med statuslinjen vises.
Printeren udfører en startsekvens, og menuen Konfiguration vises.
- 5 Tryk på ned pilen indtil **Udskriv kvalitetstestsider** vises.
- 6 Tryk på **Print Quality Pages (Udskriv kvalitetstestsider)**.
Kvalitetstestsiderne udskrives.
- 7 Tryk på **Back (Tilbage)**.
- 8 Tryk på **Exit Configuration (Afslut konfigurationsmenu)**.

Blanke sider

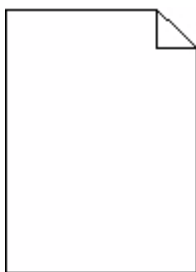

Disse er mulige løsninger. Prøv en eller flere af følgende løsninger:

DER KAN VÆRE PAKKEMATERIALER PÅ TONERKASSETTEN

Fjern tonerkassetten og kontroller, at du har fjernet al indpakning. Geninstaller tonerkassetten.

TONER KAN VÆRE VED AT LØBE TØR.

Når meddelelsen **88 Toner snart tom** vises, skal du bestille en ny tonerkassette.

Hvis problemet fortsætter, har printeren måske brug for et eftersyn. Kontakt Kundeservice for at få flere oplysninger.

Tegn er hakkede eller har uens kanter

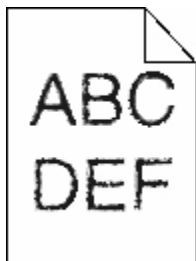

Disse er mulige løsninger. Prøv en eller flere af følgende løsninger:

KONTROLLER UDSKRIFTSINDSTILLINGERNE.

- Skift indstillingen Udskrivningsopløsning i kvalitetsmenuen til 600 dpi, 1200 Image Q, 1200 dpi eller 2400 Image Q.
- I kvalitetsmenuen, aktiver Fremhæv tynde linjer.

FORVIS DIG OM AT DE DOWNLOADEDDE SKRIFTTYPER UNDERSTØTTES.

Hvis du anvender downloadede skrifttyper, skal du kontrollere, at disse skrifttyper understøttes af printeren, værtscomputeren og af programmet.

Beskårne billeder

Disse er mulige løsninger. Prøv en eller flere af følgende løsninger:

KONTROLLER STYRENE

Indstil styrene korrekt i forhold til den ilagte papirstørrelse.

KONTROLLER INDSTILLINGEN FOR PAPIRTYPE

Kontroller, at indstillingen for papirstørrelse svarer til den papirtype, der er lagt i skuffen.

- 1 Kontroller indstillingen for papirstørrelse, via menuen for papir, på kontrolpanelet.
- 2 Inden du afsender job til print, angiv den korrekte størrelse:
 - Windows-brugere: Angiv størrelsen via Udskriftsindstillinger.
 - Macintosh-brugere: Angiv størrelsen via udskrivningsdialogen.

Ekkobilleder



KONTROLLER INDSTILLINGEN FOR PAPIRTYPE

Kontroller, at indstillingen for papirtype passer til den papirtype, der er lagt i skuffen.

- 1 Kontroller indstillingen for papirtype, via menuen for papir, på kontrolpanelet.
- 2 Inden du afsender job til print, angiv den korrekte type:
 - Windows-brugere: Angiv typen via Udskriftsindstillinger.
 - Macintosh-brugere: Angiv typen via udskrivningsdialogen.

Grå baggrund

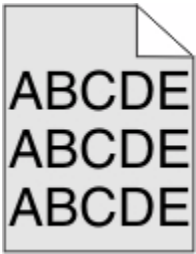

KONTROLLER INDSTILLINGERNE FOR TONERSVÆRTNINGSGRAD

Vælg en lysere indstilling for tonersværtningsgrad

- Rediger denne indstilling fra menuen Kvalitet på printerens kontrolpanel.
- Windows-brugere: Ret denne indstilling via Udskriftsindstillinger.
- Macintosh-brugere: Ret denne indstilling via udskrivningsdialogen.

Forkerte margener



Disse er mulige løsninger. Prøv en eller flere af følgende løsninger:

KONTROLLER PAPIRSTYRENE

Indstil styrene korrekt i forhold til den ilagte papirstørrelse.

KONTROLLER INDSTILLINGEN FOR PAPIRTYPE

Kontroller, at indstillingen for papirstørrelse svarer til den papirtype, der er lagt i skuffen.

- 1 Kontroller indstillingen for papirstørrelse, via menuen for papir, på kontrolpanelet.
- 2 Inden du afsender job til print, angiv den korrekte størrelse:
 - Windows-brugere: Angiv størrelsen via Udskriftsindstillinger.
 - Macintosh-brugere: Angiv størrelsen via udskrivningsdialogen.

Papiret krøller

Disse er mulige løsninger. Prøv en eller flere af følgende løsninger:

KONTROLLER INDSTILLINGEN FOR PAPIRTYPE

Kontroller, at indstillingen for papirtype passer til den papirtype, der er lagt i skuffen.

- 1 Kontroller indstillingen for papirtype, via menuen for papir, på kontrolpanelet.
- 2 Inden du afsender job til print, angiv den korrekte type:
 - Windows-brugere: Angiv typen via Udskriftsindstillinger.
 - Macintosh-brugere: Angiv typen via udskrivningsdialogen.

PAPIRET HAR ABSORBERET FUGT PGA. EN HØJ LUFTFUGTIGHED.

- Ilæg papir fra en ny pakke.
- Opbevar papiret i den originale indpakning, indtil det skal bruges.

Uregelmæssig udskrivning

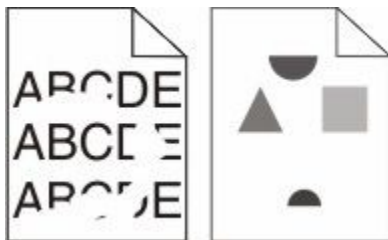

Disse er mulige løsninger. Prøv en eller flere af følgende løsninger:

PAPIRET KAN VÆRE BLEVET FUGTIGT PGA. HØJ LUFTFUGTIGHED

- Ilæg papir fra en nyindkøbt pakke.
- Opbevar papiret i den originale indpakning, indtil det skal bruges.

KONTROLLER INDSTILLINGEN FOR PAPIRTYPE

Kontroller, at indstillingen for papirtype passer til den papirtype, der er lagt i skuffen.

- 1 Kontroller indstillingen for papirtype, via menuen for papir, på kontrolpanelet.
- 2 Inden du afsender job til print, angiv den korrekte type:
 - Windows-brugere: Angiv typen via Udskriftsindstillinger.
 - Macintosh-brugere: Angiv typen via udskrivningsdialogen.

KONTROLLER PAPIRET

Brug ikke strukturpapir med en ru finish.

TONER KAN VÆRE VED AT LØBE TØR.

Når displayet viser **88 Toner snart tom**, eller udskriften bliver utydelig, udskiftes tonerkassetten.

FUSEREN ER MULIGVIS SLIDT ELLER DEFEKT.

Udskift fuserenheden.

Gentagne fejl

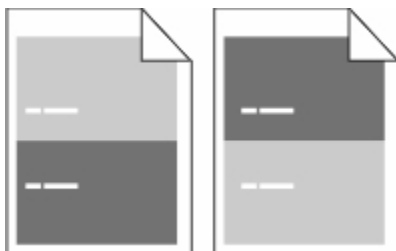

DER FOREKOMMER MÆRKER JÆVNT FORDELT PÅ SIDEN:

Udskift indføringsrullerne hvis fejlen optræder for hver 28,3 mm (1,11 in.).

Udskift overføringsrullerne hvis fejlen optræder for hver 51,7 mm (2,04 in.).

Udskift tonerkassetten, hvis fejlen forekommer for hver:

- 47,8 mm (1,88 in.)
- 96,8 mm (3,81 in.)

Udskift fuseren, hvis fejlene forekommer for hver:

- 88,0 mm (3,46 in.)
- 95,2 mm (3,75 in.)

Skæve udskrifter

Disse er mulige løsninger. Prøv en eller flere af følgende løsninger:

KONTROLLER PAPIRSTYRENE

Indstil styrene korrekt i forhold til den ilagte papirstørrelse.

KONTROLLER PAPIRET

Kontroller, at du bruger papir, som overholder printerspecifikationerne.

Tykke, sorte eller hvide streger

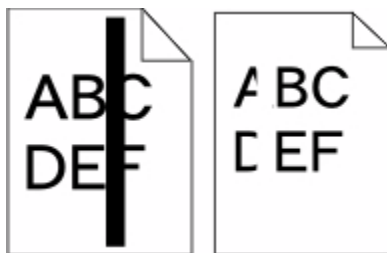

Disse er mulige løsninger. Prøv en eller flere af følgende løsninger:

FORVIS DIG OM AT FYLDNINGSMØNSTERET ER KORREKT

Hvis fyldningsmønsteret ikke er korrekt, vælg et andet fyldningsmønster fra dit softwareprogram.

KONTROLLER PAPIRTYPEN

- Har du forsøgt at udskrive på en anden slags papir?
- Brug kun transparenter, der anbefales af printerproducenten.
- Kontroller, at indstillingen for Papirtype og Papirstruktur passer til den papirtype, der er lagt i skuffen eller arkføder.

FORVIS DIG OM AT TONEREN ER JÆVNT FORDELT I TONERKASSETTEN.

Fjern tonerkassetten og ryst den fra side til side for at udjævne toneren, og genindsæt den derefter igen.

TONERKASSETTEN KAN VÆRE DEFEKT ELLER ER LØBET TØR FOR TONER.

Udskift den brugte tonerkassette med en ny.

Udskriften er for lys



Disse er mulige løsninger. Prøv en eller flere af følgende løsninger:

KONTROLLER INDSTILLINGERNE FOR SVÆRTNING, LYSSTYRKE OG KONTRAST

Tonersværtningsgraden er for lys, lysstyrken er for lys eller kontrasten er for lav.

- Rediger disse indstillinger fra menuen Kvalitet på printerens kontrolpanel.
- Windows-brugere: Ret disse indstillinger via Udskriftsindstillinger.
- For Macintosh brugere: Ret disse indstillinger via udskrivningsdialogen og pop-op menuerne.

PAPIRET HAR ABSORBERET FUGT PGA. EN HØJ LUFTFUGTIGHED.

- Ilæg papir fra en ny pakke.
- Opbevar papiret i den originale indpakning, indtil det skal bruges.

KONTROLLER PAPIRET

Brug ikke strukturpapir med en ru finish.

KONTROLLER INDSTILLINGEN FOR PAPIRTYPE

Kontroller, at indstillingen for papirtype passer til den papirtype, der er lagt i skuffen.

- 1** Kontroller indstillingen for papirtype, via menuen for papir, på kontrolpanelet.
- 2** Inden du afsender job til print, angiv den korrekte type:
 - Windows-brugere: Angiv typen via Udskriftsindstillinger.
 - Macintosh-brugere: Angiv typen via udskrivningsdialogen.

TONER LAV

Når meddelelsen **88 Toner snart tom** vises, skal du bestille en ny tonerkassette.

TONERKASSETTEN KAN VÆRE DEFEKT

Udskift tonerkassetten.

Udskriften er for mørk



Disse er mulige løsninger. Prøv en eller flere af følgende løsninger:

KONTROLLER INDSTILLINGERNE FOR SVÆRTNING, LYSSTYRKE OG KONTRAST

Tonersværtningsgraden er for mørk, lysstyrken er for mørk eller kontrasten er for høj.

- Rediger disse indstillinger fra menuen Kvalitet på printerens kontrolpanel.
- Windows-brugere: Ret disse indstillinger via Udskriftsindstillinger.
- For Macintosh brugere: Ret disse indstillinger via udskrivningsdialogen og pop-op menuerne.

PAPIRET HAR ABSORBERET FUGT PGA. EN HØJ LUFTFUGTIGHED.

- Ilæg papir fra en ny pakke.
- Opbevar papiret i den originale indpakning, indtil det skal bruges.

KONTROLLER PAPIRET

Brug ikke strukturpapir med en ru finish.

KONTROLLER INDSTILLINGEN FOR PAPIRTYPE

Kontroller, at indstillingen for papirtype passer til den papirtype, der er lagt i skuffen.

- 1** Kontroller indstillingen for papirtype, via menuen for papir, på kontrolpanelet.
- 2** Inden du afsender job til print, angiv den korrekte type:
 - Windows-brugere: Angiv typen via Udskriftsindstillinger.
 - Macintosh-brugere: Angiv typen via udskrivningsdialogen.

TONERKASSETTEN KAN VÆRE DEFEKT

Udskift tonerkassetten.

Sider, der kun indeholder farve

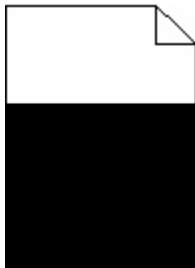

Disse er mulige løsninger. Prøv en eller flere af følgende løsninger:

KONTROLLER, AT TONERKASSETTERNE ER INSTALLERET KORREKT

Fjern tonerkassetten og ryst den fra side til side for at udjævne toneren, og genindsæt den derefter igen.

TONERKASSETTEN KAN VÆRE DEFEKT ELLER ER LØBET TØR FOR TONER.

Udskift den brugte tonerkassette med en ny. Hvis problemet fortsætter, har printeren måske brug for et eftersyn. Kontakt Kundeservice for at få flere oplysninger.

Stribede lodrette linjer



Disse er mulige løsninger. Prøv en eller flere af følgende løsninger:

ER TONEREN UDTVÆRET?

Vælg en anden skuffe eller arkføder for at give papir til jobbet:

- Fra printerens kontrolpanel, vælg Standardkilde fra menuen for papir.
- Windows-brugere: Angiv papirkilden via Udskriftsindstillinger.
- For Macintosh-brugere: Angiv papirkilden via udskrivningsdialogen og pop-op menuerne.

TONERKASSETTEN ER DEFEKT

Udskift tonerkassetten.

PAPIRGANGEN ER MÅSKE IKKE FRI

Kontroller papirgangen omkring tonerkassetten.

 **FORSIGTIG! VARM OVERFLADE:** Printeren kan være varm indvendig. Du kan nedsætte risikoen for at brænde dig på en varm komponent ved at lade overfladen køle ned, før du berører den.

Fjern alt det papir, du ser.

DER ER TONER I PAPIRSTIEN

Kontakt Kundeservice.

Der vises tonerslør eller baggrundsskravering på siden

Disse er mulige løsninger. Prøv en eller flere af følgende løsninger:

TONERKASSETTEN KAN VÆRE DEFEKT

Udskift tonerkassetten.

LADERULLEREN KAN VÆRE DEFEKT

Udskift laderullerne.

DER ER TONER I PAPIRSTIEN

Kontakt Kundeservice.

Toneren smitter af

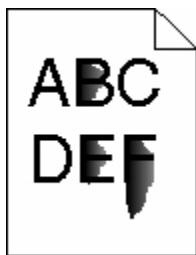

Disse er mulige løsninger. Prøv en eller flere af følgende løsninger:

KONTROLLER INDSTILLINGEN FOR PAPIRTYPE

Kontroller, at indstillingen for papirtype passer til den papirtype, der er lagt i skuffen.

- 1** Kontroller indstillingen for papirtype, via menuen for papir, på kontrolpanelet.
- 2** Inden du afsender job til print, angiv den korrekte type:
 - Windows-brugere: Angiv typen via Udskriftsindstillinger.
 - Macintosh-brugere: Angiv typen via udskrivningsdialogen.

KONTROLLER INDSTILLINGEN PAPIRSTRUKTUR

Kontroller menuen for papir via printerens kontrolpanel for, at indstillingen Papirstruktur svarer til den papirtype, der er lagt i skuffen.

Tonerpletter

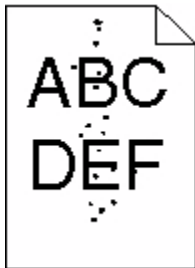

Disse er mulige løsninger. Prøv en eller flere af følgende løsninger:

TONERKASSETTEN KAN VÆRE DEFEKT

Udskift tonerkassetten.

DER ER TONER I PAPIRSTIEN

Kontakt Kundeservice.

Udskriftskvaliteten for transparente er dårlig

Prøv en eller flere af følgende løsninger:

KONTROLLER TRANSPARENTERNE

Brug kun transparente, der anbefales af printerproducenten.

KONTROLLER INDSTILLINGEN FOR PAPIRTYPE

Kontroller, at indstillingen for papirtype passer til den papirtype, der er lagt i skuffen.

- 1 Kontroller indstillingen for papirtype, via menuen for papir, på kontrolpanelet.
- 2 Inden du afsender job til print, angiv den korrekte type:
 - Windows-brugere: Angiv typen via Udskriftsindstillinger.
 - Macintosh-brugere: Angiv typen via udskrivningsdialogen.

Den indbyggede webserver kan ikke åbne

Disse er mulige løsninger. Prøv en eller flere af følgende løsninger:

KONTROLLER NETVÆRKSFORBINDELSER.

Forvis dig at printeren og computeren er tændte og at de er forbundet til samme netværk.

KONTROLLER NETVÆRKSINDSTILLINGERNE

Afhængigt af netværksindstillingerne skal du måske indtaste `https://` i stedet for `http://` før printerens IP-adresse for at få adgang til den indbyggede webserver. For flere oplysninger, spørg din systemadministrator.

Kontakt kundesupport

Når du ringer op til kundesupport, skal du beskrive det problem, der er opstået, samt de fejlfindingstrin, som du allerede har gennemgået for at finde en løsning.

Du skal kende printerens modeltype og serienummer. Du kan finde yderligere oplysninger på indersiden af det forreste topdæksel på printeren. Serienummeret vises også på siden med menuindstillinger.

Kontakt den butik, hvor du købte printeren, hvis du ønsker kundesupport.

Bekendtgørelser

Produktnavn:

Monolaser MFP

Maskintype:

4548, 4566, 4567, 4568, 5535, 7462

Model(ler):

aa1, aa2, bb1, bb2, bd1, bd2, b01, b02, cc1, cc2, dn, dn1, dn2, dt1, dt2, f01, f02, fd1, fd2, g01, g02, g61, g62, g71, g72, g81, g82, g91, g92, gb1, gb2, gf1, gf2, gn1, gn2, gs1, gs2, gt1, gt2, mn1, n01, n02, s01, s02, sd1, sd2, t01, t02, tb1, tb2, tf1, tf2, ts1, ts2, 0A1, 0A5, 031, 035, 2A1, 2A2, 2A5, 2A6, 231, 232, 235, 236, 4A2, 4A6, 432, 436

Bekendtgørelse om version

Oktober 2009

Følgende afsnit gælder ikke for lande, hvor sådanne regler ikke er i overensstemmelse med den lokale lovgivning: LEXMARK INTERNATIONAL, INC., UDSENDER DETTE DOKUMENT "SOM DET ER OG FOREFINDES" UDEN ANSVAR AF NOGEN ART, HVERKEN UDTRYKKELIGT ELLER STILTIENDE, HERUNDER, MEN IKKE BEGRÆNSET TIL, STILTIENDE ANSVAR FOR SALGBARHED ELLER EGNETHED TIL BESTEMTE FORMÅL. Nogle stater tillader ikke ansvarsfraskrivelse for udtrykkeligt eller stiltiende ansvar ved bestemte transaktioner, og derfor er denne erklæring måske ikke gældende for dig.

Dette dokument kan indeholde tekniske unøjagtigheder eller typografiske fejl. Der foretages regelmæssige ændringer af oplysningerne heri. Ændringerne inkluderes i senere udgaver. Forbedringer eller ændringer af de beskrevne produkter eller programmer kan foretages på et hvilket som helst tidspunkt.

Overholdelseserklæring

Dette produkt overholder emissionskravene til EN55022 Class A og immunitetskravene i EN55024. Dette produkt er ikke beregnet til brug i beboelsesområder.

Exposure to radio frequency radiation

The following notice is applicable if your printer has a wireless network card installed.

The radiated output power of this device is far below the FCC radio frequency exposure limits. A minimum separation of 20 cm (8 inches) must be maintained between the antenna and any persons for this device to satisfy the RF exposure requirements of the FCC.

Industri Canada-bekendtgørelser

Industry Canada compliance statement

This Class A digital apparatus meets all requirements of the Canadian Interference-Causing Equipment Standard ICES-003.

Avis de conformité aux normes de l'industrie du Canada

Cet appareil numérique de classe A est conforme aux exigences de la norme canadienne relative aux équipements pouvant causer des interférences NMB-003.

Industry Canada radio interference statement

Industry Canada (Canada)

This device complies with Industry Canada specification RSS-210. Operation is subject to the following two conditions: (1) this device may not cause interference, and (2) this device must accept any interference, including interference that may cause undesired operation of the device.

This device has been designed to operate only with the antenna provided. Use of any other antenna is strictly prohibited per regulations of Industry Canada.

To prevent radio interference to the licensed service, this device is intended to be operated indoors and away from windows to provide maximum shielding. Equipment (or its transmit antenna) that is installed outdoors is subject to licensing.

The installer of this radio equipment must ensure that the antenna is located or pointed such that it does not emit RF fields in excess of Health Canada limits for the general population; consult Safety Code 6, obtainable from Health Canada's Web site www.hc-sc.gc.ca/rpb.

The term "IC:" before the certification/registration number only signifies that the Industry Canada technical specifications were met.

Industry Canada (Canada)

Cet appareil est conforme à la norme RSS-210 d'Industry Canada. Son fonctionnement est soumis aux deux conditions suivantes :

(1) cet appareil ne doit pas provoquer d'interférences et (2) il doit accepter toute interférence reçue, y compris celles risquant d'altérer son fonctionnement.

Cet appareil a été conçu pour fonctionner uniquement avec l'antenne fournie. L'utilisation de toute autre antenne est strictement interdite par la réglementation d'Industry Canada.

En application des réglementations d'Industry Canada, l'utilisation d'une antenne de gain supérieur est strictement interdite.

Pour empêcher toute interférence radio au service faisant l'objet d'une licence, cet appareil doit être utilisé à l'intérieur et loin des fenêtres afin de garantir une protection optimale.

Si le matériel (ou son antenne d'émission) est installé à l'extérieur, il doit faire l'objet d'une licence.

L'installateur de cet équipement radio doit veiller à ce que l'antenne soit implantée et dirigée de manière à n'émettre aucun champ HF dépassant les limites fixées pour l'ensemble de la population par Santé Canada. Reportez-vous au Code de sécurité 6 que vous pouvez consulter sur le site Web de Santé Canada www.hc-sc.gc.ca/rpb.

Le terme « IC » précédant le numéro de d'accréditation/inscription signifie simplement que le produit est conforme aux spécifications techniques d'Industry Canada.

Bekendtgørelse om radiointerferens

Dette er et Klasse A-produkt. I privat miljø kan produktet forårsage radiointerferens, hvilket brugeren kan være nødsaget til at tage forholdsregler over for.

Overensstemmelse med De Europæiske Fællesskabers (EF) direktiver

Dette produkt er i overensstemmelse med kravene til beskyttelse i EF-direktiverne 2004/108/EC, 2006/95/EC og 1999/5/EC om tilnærmelse og harmonisering af lovene i medlemslandene med hensyn til elektromagnetisk kompatibilitet og sikkerhed for elektrisk udstyr, der er udviklet til anvendelse inden for bestemte spændingsgrænser, og om radio- og telekommunikationsterminaludstyr.

Overensstemmelse angives med CE-mærket.



En erklæring om overensstemmelse med kravene i henhold til direktiverne kan fås ved henvendelse hos Director of Manufacturing and Technical Support, Lexmark International, S. A., Boigny, France.

Dette produkt overholder grænseværdierne i EN 55022; sikkerhedskravene i EN 60950; radiospektrumkravene i ETSI EN 300 330-1 og ETSI EN 300 330-2 og EMC-kravene i EN 55024, ETSI EN 301 489-1 og ETSI EN 301 489-3.

Česky	Společnost Lexmark International, Inc. tímto prohlašuje, že výrobek tento výrobek je ve shodě se základními požadavky a dalšími příslušnými ustanoveními směrnice 1999/5/ES.
Dansk	Lexmark International, Inc. erklærer herved, at dette produkt overholder de væsentlige krav og øvrige relevante krav i direktiv 1999/5/EF.
Deutsch	Hiermit erklärt Lexmark International, Inc., dass sich das Gerät dieses Gerät in Übereinstimmung mit den grundlegenden Anforderungen und den übrigen einschlägigen Bestimmungen der Richtlinie 1999/5/EG befindet.
Ελληνική	ΜΕ ΤΗΝ ΠΑΡΟΥΣΑ Η LEXMARK INTERNATIONAL, INC. ΔΗΛΩΝΕΙ ΟΤΙ ΑΥΤΟ ΤΟ ΠΡΟΪΟΝ ΣΥΜΜΟΡΦΩΝΕΤΑΙ ΠΡΟΣ ΤΙΣ ΟΥΣΙΩΔΕΙΣ ΑΠΑΙΤΗΣΕΙΣ ΚΑΙ ΤΙΣ ΛΟΙΠΕΣ ΣΧΕΤΙΚΕΣ ΔΙΑΤΑΞΕΙΣ ΤΗΣ ΟΔΗΓΙΑΣ 1999/5/ΕΚ.
English	Hereby, Lexmark International, Inc., declares that this type of equipment is in compliance with the essential requirements and other relevant provisions of Directive 1999/5/EC.
Español	Por medio de la presente, Lexmark International, Inc. declara que este producto cumple con los requisitos esenciales y cualesquiera otras disposiciones aplicables o exigibles de la Directiva 1999/5/CE.
Eesti	Käesolevaga kinnitab Lexmark International, Inc., et seade see toode vastab direktiivi 1999/5/EÜ põhinõuetele ja nimetatud direktiivist tulenevatele muudele asjakohastele sätetele.
Suomi	Lexmark International, Inc. vakuuttaa täten, että tämä tuote on direktiivin 1999/5/EY oleellisten vaatimusten ja muiden sitä koskevien direktiivin ehtojen mukainen.
Français	Par la présente, Lexmark International, Inc. déclare que l'appareil ce produit est conforme aux exigences fondamentales et autres dispositions pertinentes de la directive 1999/5/CE.
Magyar	Alulírott, Lexmark International, Inc. nyilatkozom, hogy a termék megfelel a vonatkozó alapvető követelményeknek és az 1999/5/EC irányelv egyéb előírásainak.

Íslenska	Hér með lýsir Lexmark International, Inc. yfir því að þessi vara er í samræmi við grunnkröfur og aðrar kröfur, sem gerðar eru í tilskipun 1999/5/EC.
Italiano	Con la presente Lexmark International, Inc. dichiara che questo prodotto è conforme ai requisiti essenziali ed alle altre disposizioni pertinenti stabilite dalla direttiva 1999/5/CE.
Latviski	Ar šo Lexmark International, Inc. deklarē, ka šis izstrādājums atbilst Direktīvas 1999/5/EK būtiskajām prasībām un citiem ar to saistītajiem noteikumiem.
Lietuvių	Šiuo Lexmark International, Inc. deklaruoja, kad šis produktas atitinka esminius reikalavimus ir kitas 1999/5/EB direktyvos nuostatas.
Malti	Bil-preżenti, Lexmark International, Inc., jiddikjara li dan il-prodott huwa konformi mal-ħtiġijiet essenzjali u ma dispożizzjonijiet oħrajn relevanti li jinsabu fid-Direttiva 1999/5/KE.
Nederlands	Hierbij verklaart Lexmark International, Inc. dat het toestel dit product in overeenstemming is met de essentiële eisen en de andere relevante bepalingen van richtlijn 1999/5/EG.
Norsk	Lexmark International, Inc. erklærer herved at dette produktet er i samsvar med de grunnleggende krav og øvrige relevante krav i direktiv 1999/5/EF.
Polski	Niniejszym Lexmark International, Inc. oświadcza, że niniejszy produkt jest zgodny z zasadniczymi wymogami oraz pozostałymi stosownymi postanowieniami Dyrektywy 1999/5/EC.
Português	A Lexmark International Inc. declara que este produto está conforme com os requisitos essenciais e outras disposições da Diretiva 1999/5/CE.
Slovensky	Lexmark International, Inc. týmto vyhlasuje, že tento produkt spĺňa základné požiadavky a všetky príslušné ustanovenia smernice 1999/5/ES.
Slovensko	Lexmark International, Inc. izjavlja, da je ta izdelek v skladu z bistvenimi zahtevami in ostalimi relevantnimi določili direktive 1999/5/ES.
Svenska	Härmed intygar Lexmark International, Inc. att denna produkt står i överensstämmelse med de väsentliga egenskapskrav och övriga relevanta bestämmelser som framgår av direktiv 1999/5/EG.

Indisk bekendtgørelse om stråling

Denne enhed bruger meget lav radiofrekvenskommunikation, der er testet, og det er påvist, at den ikke skaber nogen interferens. Producenten er ikke ansvarlig for retstvister, der opstår på grund af manglende tilladelse fra lokale myndigheder eller lovgivende myndigheder, der kræves, for at slutbrugeren kan installere og betjene dette produkt hos sig selv.

भारतीय उत्सर्जन सूचना

यह यंत्र बहुत ही कम शक्ति, कम रेंज के RF कम्युनिकेशन का प्रयोग करता है जिसका परीक्षण किया जा चुका है, और यह पाया गया है कि यह किसी भी प्रकार का व्यवधान उत्पन्न नहीं करता। इसके अंतिम प्रयोगता द्वारा इस उत्पाद को अपने प्रांगण में स्थापित एवं संचालित करने हेतु किसी स्थानीय प्राधिकरण, नियामक निकायों या किसी संगठन से अनुज्ञा प्राप्त करने की जरूरत के संबंध में उठे विवाद की स्थिति में विनिर्माता जिम्मेदार नहीं है।

Støjemissionsniveauer

Følgende målinger er udført i overensstemmelse med ISO 7779 og rapporteret i overensstemmelse med ISO 9296.

Bemærk! Nogle af tilstandene gælder muligvis ikke for dit produkt.

1 meters gennemsnitligt lydtryk, dBA	
Udskrivning	56 dBA
Scanning	52 dBA
Kopiering	56 dBA
Klar	30 dBA

Temperaturoplysninger

Omgivelsestemperatur	15,6° til 32,2° C
Transport- og opbevaringstemperatur	-40,0° til 60,0° C

Bortskaffelse af produktet

Bortskaf ikke printeren eller forbrugsstofferne som normalt husholdningsaffald. Kontakt de lokale myndigheder for at få oplysninger om muligheder for bortskaffelse og genbrug.

ENERGY STAR



Lasererklæring

Denne printer er certificeret i USA i henhold til kravene i DHHS 21 CFR underafsnit J for Klasse I-laserprodukter (1) og certificeret andetsteds som et Klasse I-laserprodukt i henhold til kravene i IEC 60825-1.

Klasse I-laserprodukter anses ikke for at være farlige. Printeren indeholder internt en klasse IIIb (3b)-laser, der nominelt er en 5 milliwatt galliumarsenid-laser, som fungerer i bølgelængdeområdet 770-795 nanometer. Lasersystemet og printeren er udviklet på en sådan måde, at der ikke er en direkte laserstråling, der overskrider Klasse I-niveauet under normal brug, brugers vedligeholdelse eller de foreskrevne servicebetingelser.

Mærkat med laservejledning

Printeren kan være forsynet med følgende lasererklæring, som vist herunder:



Strømforbrug

Produktets strømforbrug

Følgende tabel dokumenterer de forhold vedrørende energiforbrug, der gør sig gældende for produktet.

Bemærk! Nogle af tilstandene gælder muligvis ikke for dit produkt.

Tilstand	Beskrivelse	Strømforbrug (watt)
Udskrivning	Produktet genererer udskrifter fra elektroniske input.	700 W
Kopiering	Produktet genererer udskrifter fra trykte originaldokumenter.	765 W
Scanning	Produktet scanner trykte dokumenter.	165 W
Klar	Produktet venter på et udskriftsjob.	95 W
Strømbesparende tilstand	Produktet er i energibesparende tilstand.	21 W
Fra	Produktet er tilsluttet en stikkontakt i væggen, men afbryderknappen er slukket.	110 V = 0,15 W, 220 V = 1,25 W

De niveauer for strømforbrug, der er angivet i ovenstående tabel, repræsenterer gennemsnitsmålinger over tid. Øjeblikseffekten kan være væsentligt højere end gennemsnitsværdien.

Strømbesparer

Dette produkt indeholder en energibesparende tilstand, som kaldes Strømbesparer. Tilstanden Strømbesparer svarer til EPA-dvaletilstanden. Tilstanden Strømbesparer sparer energi ved at sænke strømforbruget ved længere perioder uden aktivitet. Der skiftes automatisk til tilstanden Strømbesparer, når dette produkt ikke bruges i et nærmere angivet tidsrum, som kaldes Timeout for Strømbesparer.

Standardværdien for Timeout for Strømbesparer for dette produkt er (i minutter):	110 V = 45 minutter, 220 V = 60 minutter
--	--

Du kan angive Timeout for Strømbesparer til at være mellem 1 minut og 240 minutter på konfigurationsmenuerne. Hvis du angiver en lav værdi for Timeout for Strømbesparer, nedsættes energiforbruget, men det kan forøge svartiden for produktet. Hvis du angiver en høj værdi for Timeout for Strømbesparer, opretholder du en hurtig svartid, men produktet bruger mere energi.

Slukket tilstand

Hvis dette produkt har en slukket tilstand, hvor der stadig bruges en lille mængde strøm, skal du tage netledningen ud af stikkontakten for at sørge for, at produktets strømforbrug ophører helt.

Samlet energiforbrug

Det er nogle gange praktisk at beregne printerens samlede energiforbrug. Eftersom strømforbrug angives i watt, skal strømforbruget ganges med den tid, som printeren bruger i hver tilstand, med henblik på at beregne energiforbruget. Printerens samlede energiforbrug udgøres af summen af de enkelte tilstandes energiforbrug.

Indeks

Numeralier

1565 Emul-fejl. Isæt emul-option 251
200–282.yy papirstop 250
283 Hæftestop 250
290 - 294.yy papirstop i scanner 250
293 Læg alle originalerne tilbage, hvis du starter jobbet igen 250
293.02 Låget på flatbed-scanneren står åbent 250
30 Ugyldig genopfyldning, udskift tonerkassette 243
31 Udskift defekt tonerkassette 243
32 Kassettenummeret er ikke understøttet af denne enhed 243
34 Papiret er for kort 243
35 For lidt hukommelse til at understøtte funktionen Spar ressourcer 243
37 For lidt hukommelse til at defragmentere Flash-hukommelsen 244
37 For lidt hukommelse til at sortere job 243
37 Ikke nok hukommelse. Nogle tilbageholdte job blev ikke gendannet 244
37 Utilstrækkelig hukommelse, nogle tilbageholdte job går tabt 244
38 Hukommelsen er fuld 244
39 Kompleks side. Nogle data er måske ikke udskrevet. 244
42.xy Problem med kassetteområde 244
50 PPDS fontfejl 245
51 Defekt Flash fundet 245
52 Der er ikke plads nok i Flash-hukommelsen til ressourcerne 245
53 Uformateret flash fundet 245
54 Fejl i seriel option <x> 245
54 Netværk <x> softwarefejl 245
54 Softwarefejl i standardnetværk 246
55 Understøttet option i port 246

56 Parallelport <x> deaktiveret 246
56 Serielport <x> deaktiveret 246
56 Standard USB-port deaktiveret 247
56 Standardparallelport deaktiveret 247
56 USB-port <x> deaktiveret 247
57 Konfigurationsændring, tilbageholdte job blev ikke gendannet 247
58 Der er for mange flashenheder 248
58 Der er for mange skuffer monteret 248
58 Der er isat for mange bakker 247
58 For mange harddiske inst. 248
59 Inkompatibel bakke <x> 249
59 Inkompatibel konvolutføder 248
59 Inkompatibel outputbakke <x> 248
61 Fjern defekt disk 249
62 Disken er fuld 249
63 Uformateret disk 249
80 Behov for rutine vedligeholdelse 249
840.01 Scanner deaktiveret 251
841-846 Scanner service fejl 251
88 Tonerkassette er lav 249
88.yy Tonerkassette er snart brugt 249
88.yy Udskift tonerkassette 250
900 – 999 Service <meddelelse> 251

Symboler

"scan til computer", skærmbillede indstillinger 128, 129, 130

A

ADF
Kopiere ved hjælp af 91
adressebog, fax bruge 115
Afsendelse af side <n> 241
Aktiv NIC, menu 166

annullere et job
fra Macintosh 138
fra printerens kontrolpanel 137
fra Windows 138
AppleTalk, menu 172

B

bekendtgørelser om stråling 289, 290, 291, 292
bemærkninger 289, 290, 291, 292, 293, 294
berøringsskærm
knapper for 20
Beskadiget disk 234
bestille forbrugsstoffer 256
Besvarer 233
biblioteksliste, udskrive 137
Billede, menu 231
brevhoved
ilægge, MP-arkføder 78
ilægning i skuffer 71
indføring, 2000-ark skuffe 74
kopiere til 93
Tips om brug af 131
bruge RJ11-adapter 59

D

dato og klokkeslæt
indstille 68
Det scannede dokument er for langt 241
Disk fuld - Scanningsjob annulleret 234
display, printerens kontrolpanel 17
juster lysstyrke 259
Diverse, menu 181
dokumenter, udskrive
fra Macintosh 131
fra Windows 131
dupleksudskrivning 95
Dækslet på ADF-scanneren står åbent 241
Dækslet til papirstop i scanneren står åbent 241

E

e-mail

- annullere 109
- meddelelse om behov for papir 258
- meddelelse om lave forsyninger 258
- meddelelse om, at en anden papirtype behøves 258
- notifikation af papirstop 258

E-mail skærmbillede

- avancerede indstillinger 111
- indstillinger 109, 110

e-mail-funktion

- installere 105

e-maile

- brug af berøringsskærmen 107
- bruge genvejsnumre 107
- installere e-mail-funktion 105
- konfigurere e-mail-indstillinger 106
- med adressebogen 107
- oprette genveje ved hjælp af berøringsskærm 106
- oprette genveje ved hjælp af den indbyggede webserver 106
- tilføje emnelinje 108
- tilføje meddelelselinje 108
- ændre outputfiltype 108

emne og meddelelse

- tilføje til e-mail 108

Envelope Enhance 157

Erstat med størrelse, menu 157

Ethernet-netværksopsætning

- Macintosh 52
- Windows 52

Ethernetport 43

etiketter

- Tips om brug af 133

F

Fax modtaget 240

fax, fejlfinding

- blokere uønskede faxmeddelelser 117
- den modtagne fax er af dårlig udskriftskvalitet 272
- kan ikke sende eller modtage en fax 269
- kan modtage, men ikke sende faxer 272

kan sende, men ikke modtage

faxer 271

opkalds-id vises ikke 269

faxe

- annullere et faxjob 117
- brug af genveje 114
- forbedre kvaliteten af fax 119
- gøre en fax lysere eller mørkere 116
- indstille dato og klokkeslæt 68
- indstille navn og nummer på udgående fax 68
- med adressebogen 115
- oprette genveje ved hjælp af berøringsskærm 114
- oprette genveje ved hjælp af den indbyggede webserver 113
- se en faxlog 116
- sende en fax på et fastsat tidspunkt 116
- sende ved hjælp af computer 113
- sende ved hjælp af printerens kontrolpanel 112
- tilbageholde faxer 120
- Tænde for sommertid 69
- videresende faxer 120
- vælge en faxforbindelse 59
- ændre opløsning 115

Faxhukommelse er fuld 235

faxkort

installation 41

faxkvalitet, forbedre 119

Faxpartition fungerer ikke. Kontakt

den systemansvarlige. 235

Faxserver 'Til format' ikke sat op.

Kontakt den systemansvarlige. 235

faxskærmbillede

- avancerede indstillinger 119
- indstillinger 118

Faxtilstand (Opsætning af analog fax) 197

FCC bekendtgørelser 289

fejlfinding

- kontakte kundesupport 288
- kontrollere en printer, som ikke reagerer 261
- kontrollere en scanner, der ikke reagerer 267
- løse grundlæggende printerproblemer 261

fejlfinding af udskriftskvalitet

beskærne billeder 278

dårlig transparentkvalitet 287

ekkbilleder 279

gentagne fejl 281

grå baggrund 279

massive hvide streger 282

sider, der kun indeholder farve 285

skæve udskrifter 282

stribede, lodrette linjer 285

tegn har hakkede kanter 278

tomme sider 277

toneren smitter af 286

tonerpletter 287

tonerslør eller

baggrundsskravering 286

ubrudte, sorte streger 282

udskriften er for lys 283

udskriften er for mørk 284

udskriftskval. testsider 277

uregelmæssigheder i

udskriften 280

fejlfinding i forbindelse med kopiering

dårlig kopikvalitet 265

kopimaskine reagerer ikke 265

kvaliteten af det scannede billede er dårlig 268

mangelfulde dokumenter eller

fotokopier 267

scannerenheden kan ikke

lukkes 265

fejlfinding i forbindelse med scanning

kan ikke scanne fra en

computer 269

mangelfulde dokumenter eller

fotoscanninger 268

scannerenheden kan ikke

lukkes 265

scanning tager for lang tid eller

fastfryser computeren 268

scanningen blev ikke udført 267

fejlfinding, display

display er tomt 261

display viser kun romber 261

fejlfinding, fax

blokere uønskede

faxmeddelelser 117

den modtagne fax er af dårlig

udskriftskvalitet 272

kan ikke sende eller modtage en

fax 269

- kan modtage, men ikke sende faxer 272
 - kan sende, men ikke modtage faxer 271
 - opkalds-id vises ikke 269
 - fejlfinding, kopi
 - dårlig kopikvalitet 265
 - kopimaskine reagerer ikke 265
 - kvaliteten af det scannede billede er dårlig 268
 - mangelfulde dokumenter eller fotokopier 267
 - scannerenheden kan ikke lukkes 265
 - fejlfinding, papirindføring
 - meddelelse vises, selvom papirstoppet er afhjulpnet 276
 - fejlfinding, printeroptioner
 - 4-skuffers postboks 275
 - flashhukommelseskort 275
 - harddisk med adapter 275
 - hukommelseskort 275
 - ISP (Internal Solutions Port) 275
 - konvolutføder 274
 - option fungerer ikke 273
 - output ekspander med høj kapacitet 275
 - papirskuffer 273
 - Skuffe til 2000 ark 274
 - StapleSmart finisher 275
 - Fejlfinding, scanning
 - kan ikke scanne fra en computer 269
 - mangelfulde dokumenter eller fotoscanninger 268
 - scannerenheden kan ikke lukkes 265
 - scanning tager for lang tid eller fastfryser computeren 268
 - scanningen blev ikke udført 267
 - fejlfinding, udskriftskvalitet
 - beskårne billeder 278
 - dårlig transparentkvalitet 287
 - ekkobilleder 279
 - gentagne fejl 281
 - grå baggrund 279
 - massive hvide streger 282
 - sider, der kun indeholder farve 285
 - skæve udskrifter 282
 - stribede, lodrette linjer 285
 - tegn har hakkede kanter 278
 - tomme sider 277
 - toneren smitter af 286
 - tonerpletter 287
 - tonerslør eller baggrundsskravering 286
 - ubrudte, sorte streger 282
 - udskriften er for lys 283
 - udskriften er for mørk 284
 - udskriftskval. testsider 277
 - uregelmæssigheder i udskriften 280
 - fejlfinding, udskrivning
 - der opstår ofte papirstop. 276
 - der udskrives forkerte tegn 263
 - fastklemt side udskrives ikke igen 276
 - fejl ved læsning af USB-drev 261
 - forkerte margener 279
 - job udskrives fra den forkerte skuffe 263
 - job udskrives ikke 262
 - job udskrives på det forkerte papir 263
 - jobbet tager længere end forventet 263
 - papiret krøller 280
 - PDF-filer på flere sprog udskrives ikke 261
 - skuffesammenkædning virker ikke 264
 - Store job sorteres ikke 264
 - tilbageholdte job udskrives ikke 262
 - uventede sideskift 264
 - fiber optik
 - netværksinstallation 52
 - Finishing, menu 222
 - firmwarekort
 - installation 28
 - Fjern emballagen, kontroller <x> 240
 - Fjern papir fra <linked set bin name> 240
 - Fjern papir fra alle bakker 240
 - Fjern papir fra bakke <x> 240
 - Fjern papir fra outputbakke 240
 - fjerne skuffesammenkædning 82
 - fjernelse af skuffesammenkædning 82
 - flash drev 136
 - Flash Drev-menu 215
 - flashhukommelseskort
 - fejlfinding 275
 - installation 28
 - flytte printeren 256, 257
 - forbrugsstoffer
 - gemme 254
 - spare på 255
 - status for 255
 - forbrugsstoffer, bestille 256
 - formindske en kopi 96
 - forstørre en kopi 96
 - fortrolige udskriftsjob 134
 - udskrive fra Macintosh computer 135
 - udskrive fra Windows 134
 - foto
 - kopiere 92
 - FTP
 - adressebog 123
 - FTP-skærmbillede
 - avancerede indstillinger 125
 - indstillinger 124, 125
- ## G
- gemme
 - forbrugsstoffer 254
 - papir 86
 - genbrugspapir
 - bruge 86
 - Gendan tilbageholdte job? 241
 - Genindsæt bakke <x> 238
 - Genindsæt bakke <x> – <y> 239
 - Genindsæt konvolutføder 239
 - genveje, oprette
 - e-mail 106
 - faxdestination 113, 114
 - FTP-destination 123, 124
- ## H
- harddisk med adapter
 - fejlfinding 275
 - Hjælp, menu 232
 - HTML, menu 230
 - Hukommelse fuld. Kan ikke udskrive faxer 237
 - hukommelseskort
 - fejlfinding 275
 - installation 27
- ## I
- I brug 233

- Ikke alle tilbageholdte job vil blive genindlæst 242
 - Ikke understøttet disk 242
 - Ikkeunderstøttet USB-enhed. Fjern enheden 242
 - Ikkeunderstøttet USB-hub. Fjern enheden 242
 - Ilæg hæfteklammer 237
 - ilægge
 - brevpapir i bakker 71
 - brevpapir i MP-arkføderen 78
 - brevpapir i skuffen til 2000 ark 74
 - karton 78
 - konvolutter 78, 80
 - MP-arkføder 78
 - Skuffe til 2000 ark 74
 - Skuffe til 250 ark (standard eller ekstra) 71
 - Skuffe til 550 ark (standard eller ekstra) 71
 - transparenter 78
 - Indstil ur 242
 - indstille
 - papirstørrelse 70
 - papirtype 70
 - TCP/IP-adresse 170
 - Universal, papirstørrelse 70
 - Indstille dato/klokkeslæt menu 184
 - Indstilling af Universal, menu 163
 - indstillinger
 - faxkort 24, 41
 - firmwarekort 28, 24
 - flashhukommelseskort 28
 - hukommelseskort 27, 24
 - internt 24
 - ISP (Internal Solutions Port) 31
 - netværk 24
 - porte 24
 - Printerens harddisk 37
 - indstillinger berøringsskærm
 - af fax 118, 119
 - e-mail 109, 110, 111
 - FTP 124, 125
 - kopi 101, 102
 - scan til computer 128, 129, 130
 - Indstillinger, menu 185
 - Indsæt hæftekassette 235
 - Ingen analog telefonlinje er forbundet til modemmet, fax er deaktiveret. 238
 - Ingen klartone 238
 - installation
 - optioner i driver 46
 - printersoftware 45
 - Installer bakke <x> 236
 - Installer konvolutføder 236
 - Installer skuffe <x> 236
 - installere
 - seriel udskrivning 57
 - trådløst netværk 47, 49
 - installere printersoftware
 - tilføje optioner 46
 - Integreret webserver 258
 - kan ikke åbne 287
 - konfigurere e-mail-alarmer 258
 - kontrollere enhedsstatus 258
 - Internal Solutions Port, netværk
 - skift port indstillinger 55
 - Intet svar 238
 - IPv6, menu 171
 - ISP (Internal Solutions Port)
 - fejlfinding 275
 - installation 31
 - Isæt skuffe <x> 236
- J**
- job med gentagelse af udskrivning 134
 - udskrive fra Macintosh computer 135
 - udskrive fra Windows 134
 - Job med kontrol af udskrivning 134
 - udskrive fra Macintosh computer 135
 - udskrive fra Windows 134
 - jobafbrydelse 99
 - Jobbet er gemt til udskudt afsendelse 237
- K**
- kabler
 - Ethernet 43
 - USB 43
 - kablet netværk
 - bruge Macintosh 52
 - kablet netværksinstallation
 - bruge Windows 52
 - karton
 - ilægge 78
 - Tips om brug af 133
 - Klar 238
 - knapper, berøringsskærm 20
 - knapper, printerens kontrolpanel 17
 - knapper, startskærbillede 18
 - konfigurationer
 - printer 14
 - konfigurationsinformation
 - trådløst netværk 47
 - Konfigurer MP, menu 156
 - konfigurere
 - portindstillinger 55
 - konfigurere e-mail-indstillinger 106
 - kontakte kundesupport 288
 - Kontroller bakke <x> forbindelse 233
 - kontrollere en printer, som ikke reagerer 261
 - kontrollere en scanner, der ikke reagerer 267
 - kontrollere enhedsstatus på den indbyggede web-server 258
 - kontrolpanel,printer 17
 - konvolutter
 - ilægge 78, 80
 - Tips om brug af 132
 - kopiere
 - annullere et kopijob 100, 101
 - bruge scannerens glasplade (flatbed) 92
 - brugerdefineret job (oprettelse af job) 98
 - dokument, der indeholder blandede papirstørrelser 94
 - forbedring af kopikvalitet 104
 - forstørre 96
 - foto 92
 - fra en størrelse til en anden 93
 - fremstille transparenter 92
 - hurtig kopi 91
 - placere skillesider mellem kopier 97
 - på begge sider af papiret (dupleksudskrivning) 95
 - på brevpapir 93
 - reducere 96
 - tilføje en dato og tidsstempel 99
 - tilføjelse af en overlay meddelelse 100
 - tilpasse kvalitet 96
 - udskriv sætvis 97

udskrive flere kopier påét ark 98
ved hjælp af den automatiske
dokumentføder 91
vælge en skuffe 94
Kopieringsindstillinger. menu 192
kopikvalitet
forbedring 104
justere 96
kopiskærmbillede
indstillinger 101, 102
Kunne ikke sende fax 234
kvalitet af FTP, forbedre 126
Kvalitet, menu 224

L

lampe, indikator 17
LexLink, menu 173
Linje optaget 237
Luk efterbehandlerens
sidepanel 234
Luk panel, eller isæt kassette 234
lysstyrke, justere 259
Læg <x> i <src> 237
Læg <x> i den manuelle
arkføder 237
Læg alle originalerne tilbage, hvis
du starter jobbet igen. 240

M

Macintosh
trådløs netværksinstallation 49
Menu for fortrolig udskrivning 182
Menu for sikkerhedslogfil 184
Menu til disk sletning 183
Menuen Bakkeopsætning 163
Menuen Brugerdefinerede
bakkenavne 162
Menuen Custom Names
(Specialnavne) 162
Menuen E-mail-indstillinger 207
Menuen Fax tilstand (Fax Server
opsætning) 205
Menuen FTP-indstillinger 212
Menuen Netværkskort 169
Menuen papirstruktur 157
Menuen Rapporter 164
Menuen Specialtype 161
Menuen standardnetværk 166
Menuen TCP/IP 170
menuer
Afslutte 222

Aktiv NIC 166
AppleTalk 172
Bakkekonfiguration 163
billede 231
Brugerdef. bakkenavne 162
Brugerdefinerede navne 162
Brugerdefinerede
scannerstørrelser 162
diagram over 152
Diverse 181
E-mail-indstillinger 207
Envelope Enhance 157
Erstat med størrelse. 157
Fax tilstand (Fax server
opsætning) 205
Fax tilstand (opsætning af analog
fax) 197
Flashdrev 215
Fortrolig udskrivning 182
FTP indstillinger 212
Generel opsætn. 163
Hjælp 232
HTML 230
Indstil dato/klokkeslæt 184
Indstilling 220
Indstillinger 185
IPv6 171
Konfigurere MP 156
Kopieringsindstillinger 192
LexLink 173
Netværk <x> 166
Netværkskort 169
Netværksrapporter 169
NetWare 173
Papir 157
Papir ilægges 160
Papir vægt 159
Papirstørrelse/type 153
Parallel <x> menu 176
PCL emulering 227
PDF 226
PostScript 226
Quality 224
Rapporter 164
Seriel <x> 178
Sikkerhedslogfil 184
Slet disk 183
SMTP-opsætning, menu 168
Specialtype 161
Standard netværk 166
Standard-USB 174
Standardkilde 153

TCP/IP 170
Trådløs 172
Værktøjer 225
XPS 231
menuindstillingsside
udskrive 44
Modtager side <n> 240
MP-arkføder
ilægge 78

N

Navnet på faxmaskinen er ikke
opsat. 235
Netværk 238
Netværk <x> 238
Netværk rapport menu 169
Netværks <x> menu 166
NetWare, menu 173
Nummeret på faxmaskinen er ikke
opsat 235

O

Opkald 234
Opkald afsluttet 233
opløsning, fax
ændre 115
Opsætningsmenu 220
opsætte printeren
på et kablet netværk
(Macintosh) 52
på et kablet netværk
(Windows) 52
outputfiltype
ændre 108

P

papir
angive størrelse 70
brevhoved 85
egenskaber 84
fortrykte formularer 85
gemme 86
genbrugspapir 86
ikke-brugbart 85
indstille type 70
Indstilling for papirstørrelsen
Universal 70
Universal, papirstørrelse 163
vælge 85
vælge vægt 159
Papirilægning, menu 160

- papirindføring, fejlfinding
 - meddelelse vises, selvom papirstoppet er afhjulpet 276
- papirstop
 - afhjælpe 140
 - numre 141
 - placeringer 141
 - sådan findes paneler og skuffer 141
- Papirstørrelse/-type, menu 153
- papirstørrelser
 - understøttet af printeren 87
- papirtype
 - tilpasset 82
- papirtyper
 - dupleksunderstøttelse 89
 - hvor skal papiret ilægges 89
 - understøttet af outputbakke 89
 - understøttet af printeren 89
- Papirvægt, menu 159
- papirvægte
 - understøttet af outputbakke 89
- Parallel <x> menu 176
- PCL-emulering, menu 227
- PDF, menu 226
- portindstillinger
 - konfigurere 55
- PostScript, menu 226
- printer
 - flytte 256, 257
 - konfigurationer 14
 - mindste frirum 14, 257
 - modeller 14
 - opsætte et nyt sted 257
 - transport- 257
 - vælge en placering 14
- Printerens harddisk
 - installation 37
- printerens kontrolpanel 17
 - standardindstillinger, gendanne 260
- printerens yderside
 - rengøre 252
- printerindstillinger, fejlfinding
 - 4-skuffers postboks 275
 - flashhukommelseskort 275
 - harddisk med adapter 275
 - hukommelseskort 275
 - ISP (Internal Solutions Port) 275
 - konvolutføder 274
 - option fungerer ikke 273
- output ekspander med høj kapacitet 275
- papirskuffer 273
- Skuffe til 2000 ark 274
- StapleSmart finisher 275
- printermeddelelser
 - 1565 Emul-fejl. Isæt emul-option 251
 - 200–282.yy papirstop 250
 - 283 Hæftestop 250
 - 290 - 294.yy papirstop i scanner 250
 - 293 Læg alle originalerne tilbage, hvis du starter jobbet igen 250
 - 293.02 Låget på flatbed-scanneren står åbent 250
- 30 Ugyldig genopfyldning, udskift tonerkassette 243
- 31 Udskift defekt tonerkassette 243
- 32 Kassettenummeret er ikke understøttet af denne enhed 243
- 34 Papiret er for kort 243
- 35 For lidt hukommelse til at understøtte funktionen Spar ressourcer 243
- 37 For lidt hukommelse til at defragmentere Flash-hukommelsen 244
- 37 For lidt hukommelse til at sortere job 243
- 37 Ikke nok hukommelse. Nogle tilbageholdte job blev ikke gendannet 244
- 37 Utilstrækkelig hukommelse, nogle tilbageholdte job går tabt 244
- 38 Hukommelsen er fuld 244
- 39 Kompleks side. Nogle data er måske ikke udskrevet. 244
- 42.xy Problem med kassetteområde 244
- 50 PPDS fontfejl 245
- 51 Defekt Flash fundet 245
- 52 Der er ikke plads nok i Flash-hukommelsen til ressourcerne 245
- 53 Uformateret flash fundet 245
- 54 Fejl i seriel option <x> 245
- 54 Netværk <x> softwarefejl 245
- 54 Softwarefejl i standardnetværk 246
- 55 Understøttet option i port 246
- 56 Parallelport <x> deaktiveret 246
- 56 Serielport <x> deaktiveret 246
- 56 Standard USB-port deaktiveret 247
- 56 Standardparallelport deaktiveret 247
- 56 USB-port <x> deaktiveret 247
- 57 Konfigurationsændring, tilbageholdte job blev ikke gendannet 247
- 58 Der er for mange flashenheder 248
- 58 Der er for mange skuffer monteret 248
- 58 Der er isat for mange bakker 247
- 58 For mange harddiske inst. 248
- 59 Inkompatibel bakke <x> 249
- 59 Inkompatibel konvolutføder 248
- 59 Inkompatibel outputbakke <x> 248
- 61 Fjern defekt disk 249
- 62 Disken er fuld 249
- 63 Uformateret disk 249
- 80 Behov for rutine vedligeholdelse 249
- 840.01 Scanner deaktiveret 251
- 841-846 Scanner service fejl 251
- 88 Tonerkassette er lav 249
- 88.yy Tonerkassette er snart brugt 249
- 88.yy Udskift tonerkassette 250
- 900 – 999 Service <meddelelse> 251
- Afsendelse af side <n> 241
- Beskadiget disk 234
- Besvarer 233
- Det scannede dokument er for langt 241
- Disk fuld - Scanningsjob annulleret 234
- Dækslet på ADF-scanneren står åbent 241
- Dækslet til papirstop i scanneren står åbent 241
- Fax modtaget 240

- Faxhukommelse er fuld 235
 Faxpartition fungerer ikke. Kontakt den systemansvarlige. 235
 Faxserver 'Til format' ikke sat op. Kontakt den systemansvarlige. 235
 Fjern emballagen, kontroller <x> 240
 Fjern papir fra <linked set bin name> 240
 Fjern papir fra alle bakker 240
 Fjern papir fra bakke <x> 240
 Fjern papir fra outputbakke 240
 Gendan tilbageholdte job? 241
 Genindsæt bakke <x> 238
 Genindsæt bakke <x> – <y> 239
 Genindsæt konvolutføder 239
 Hukommelse fuld. Kan ikke udskrive faxer 237
 I brug 233
 Ikke alle tilbageholdte job vil blive genindlæst 242
 Ikke understøttet disk 242
 Ikkeunderstøttet USB-enhed. Fjern enheden 242
 Ikkeunderstøttet USB-hub. Fjern enheden 242
 Ilæg hæfteklammer 237
 Indstil ur 242
 Indsæt hæftekassette 235
 Ingen analog telefonlinje er forbundet til modemmet, fax er deaktiveret. 238
 Ingen klartone 238
 Installer bakke <x> 236
 Installer konvolutføder 236
 Installer skuffe <x> 236
 Intet svar 238
 Isæt skuffe <x> 236
 Jobbet er gemt til udskudt afsendelse 237
 Klar 238
 Kontroller bakke <x> forbindelse 233
 Kunne ikke sende fax 234
 Linje optaget 237
 Luk efterbehandlerens sidepanel 234
 Luk panel, eller isæt kassette 234
 Læg <src>i <x> 237
 Læg <x> i den manuelle arkføder 237
 Læg alle originalerne tilbage, hvis du starter jobbet igen. 240
 Modtager side <n> 240
 Navnet på faxmaskinen er ikke opsat. 235
 Netværk 238
 Netværk <x> 238
 Nummeret på faxmaskinen er ikke opsat 235
 Opkald 234
 Opkald afsluttet 233
 Sat i kø til afsendelse 238
 Seriel <x> 242
 Sikker sletning af disk 241
 Skift <src> til <x> 233
 SMTP-server ikke opsat. Kontakt den systemansvarlige. 242
 Systemet er optaget med at forberede ressourcer til jobbet. 242
 Systemet er optaget med at forberede ressourcer til jobbet. Sletter alle tilbageholdte job. 242
 Tilslut <x>bps 234
 Tømmer buffer 235
 Udskift 241
 Ugyldig PIN kode 236
 USB/USB <x> 242
 Venter på genopkald 243
 printerproblemer, løsning af grundlæggende 261
- R**
 rapporter vise 259
 rengøre printerens yderside 252
 scannerens glasplade 252
 Reserverede udskriftsjob 134
 udskrive fra Macintosh computer 135
 udskrive fra Windows 134
 ring til kundesupport 288
 RJ11-adapter, bruge 59
- S**
 Sat i kø til afsendelse 238
 scanne til en FTP-adresse bruge genvejsnumre 123
 bruge tastaturet 122
 forbedre kvalitet af FTP 126
 med adressebogen 123
 oprette genveje ved hjælp af berøringskærm 124
 oprette genveje ved hjælp af computeren 123
 scanne til et flashdrev 128
 scanner Automatisk dokumentføder (ADF) 16
 funktioner 15
 registrering 253
 scannerens glasplade 16
 scannerens glasplade rengøre 252
 scannerglasplade (flatbed) Kopiere ved hjælp af 92
 scanning til en computer 127
 forbedre scanningskvalitet 130
 scanningskvalitet, forbedre 130
 Seriel <x> 242
 Seriel <x> menu 178
 seriel port 57
 seriel udskrivning installere 57
 side med netværksindstillinger 45
 Sikker sletning af disk 241
 sikkerhedsoplysninger 12, 13
 Skift <src> til <x> 233
 Skuffe til 2000 ark ilægge 74
 Skuffe til 250 ark (standard eller ekstra) ilægge 71
 Skuffe til 550 ark (standard eller ekstra) ilægge 71
 skuffesammenkædning 81, 82
 SMTP-opsætning, menu 168
 SMTP-server ikke opsat. Kontakt den systemansvarlige. 242
 spare på forbrugsstoffer 255
 specialpapirtyper tildele 82
 Specialtype <x> ændre navn 82
 specifikationer brevhoved 131
 etiketter 133
 karton 133
 konvolutter 132
 transparente 132

- Standard USB, menu 174
- standardindstillinger, gendanne printerens
 - kontrolpanelmenuer 260
- Standardkilde, menu 153
- standardskuffe
 - ilægge 71
- startskærbillede
 - knapper for 18
- status for forbrugsstoffer, kontrollere 255
- stop, afhjælp
 - 200 141
 - 201 141
 - 202 143
 - 230–239 144
 - 240–249 145
 - 250 146
 - 260 147
 - 270–279 147
 - 280–282 papirstop 147
 - 283 hæftestop 148
 - 290–294 150
 - hæfteenhed 148
- Strømsparer
 - justere 259
- støjniveauer 292
- stående
 - fjerne sammenkædning 82
 - sammenkæde 81, 82
- Systemet er optaget med at forberede ressourcer til jobbet. 242
- Systemet er optaget med at forberede ressourcer til jobbet. Sletter alle tilbageholdte job. 242
- systemkort
 - opnå adgang 25

T

- Testmenu 225
- tilbageholde faxer 120
- tilbageholdte job 134
 - udskrive fra Macintosh computer 135
 - udskrive fra Windows 134
- Tilpasset scan.størr. menu 162
- Tilslut <x>bps 234
- tilslutte fax
 - bruge RJ11-adapter 59
- tilslutte kabler 43

- tilslutte printeren til
 - computermodem 67
 - telefon 64
 - telefonsvarer 65
 - telefonvægstik i Tyskland 63
- transparenter
 - fremstille 92
 - ilægge 78
 - Tips om brug af 132
- transport af printeren 257
- Trådløs, menu 172
- trådløst netværk
 - installation med Macintosh 49
 - installation med Windows 47
 - konfigurationsinformation 47
- Tømmer buffer 235

U

- Udskift 241
- udskriftsjob
 - annullering fra Macintosh 138
 - annullering fra Windows 138
- udskriftskval. testsider, udskrive 137
- udskriftskvalitet
 - rengøre scannerens glasplade 252
- udskriv sætvis 97
- udskrive
 - fra flash-drev 136
 - fra Macintosh 131
 - fra Windows 131
 - installere printersoftware 45
 - menuindstillingsside 44
 - oversigt 137
 - side med
 - netværksindstillinger 45
 - udskriftskval. testsider 137
- udskrive flere kopier påét ark 98
- udskrivning af fortrolige og andre tilbageholdte job
 - fra Macintosh computer 135
 - fra Windows 134
- udskrivning fejlfinding
 - der opstår ofte papirstop. 276
 - der udskrives forkerte tegn 263
 - fastklemt side udskrives ikke igen 276
 - fejl ved læsning af USB-drev 261
 - forkerte margener 279
 - job udskrives fra den forkerte skuffe 263

- job udskrives ikke 262
- job udskrives på det forkerte papir 263
- jobbet tager længere end forventet 263
- papiret krøller 280
- PDF-filer på flere sprog udskrives ikke 261
- skuffesammenkædning virker ikke 264
- Store job sorteres ikke 264
- tilbageholdte job udskrives ikke 262
- uventede sideskift 264
- Ugyldig PIN kode 236
- Universal, papirstørrelse indstille 70
- USB-stik 43
- USB/USB <x> 242

V

- Venter på genopkald 243
- videresende faxer 120
- vise
 - rapporter 259

W

- Windows
 - trådløs netværksinstallation 47

X

- XPS-menu 231